

SANDWICH- MAKER

BEDIENUNGSANLEITUNG

SK SENDVICOVAC | Návod na použitie

CZ SENDVICOVAC | Návod k použití

BG УРЕД ЗА САНДВИЧИ | Ръководство за употреба

LT SUMUŠTINIŲ KEPTUVAS | Naudojimo instrukcija

HR TOSTER ZA SENDVIČE | Upute za upotrebu

VIVESS

Inhaltsverzeichnis

1. Übersicht.....	3
2. Wichtige Sicherheitshinweise	4
3. Bestimmungsgemäßer Gebrauch	8
4. Bedienelemente	9
5. Bedienungsanweisungen.....	10
6. Reinigung und Pflege.....	12
7. Aufbewahrung und Transport.....	12
8. Fehlerbehebung.....	12
9. Entsorgung.....	13
10. Garantie.....	14

1. Übersicht

1.1 Technische Daten

Modell	9908214
Netzeingang	220–240 V~, 50–60 Hz
Leistungsaufnahme	650–780 W
Hergestellt für	REWE - Zentral GmbH, D-50603 Köln

1.1 Symbole

Wichtige Hinweise für Ihre Sicherheit sind besonders gekennzeichnet. Beachten Sie diese Hinweise unbedingt, um Unfälle und Sachschäden zu vermeiden.



WARNUNG - Warnt vor Gefahren für Ihre Gesundheit und zeigt mögliche Verletzungsrisiken auf.



WARNUNG - Stromschlaggefahr!



WARNUNG - Brandgefahr!



Hinweis: Hebt Tipps und Informationen hervor.



Bedienungsanleitung lesen.



Das Symbol bedeutet, dass der jeweilige Gegenstand für den Lebensmittelkontakt geeignet ist.



**WARNUNG -
Verbrennungsgefahr!**
Heiße Oberfläche.

2. Wichtige Sicherheitshinweise

2.1 Allgemeine Sicherheitshinweise

1. Lesen Sie diese Bedienungsanleitung vor dem ersten Gebrauch gründlich durch. Sie enthält wichtige Informationen für Ihre Sicherheit sowie zum Gebrauch und der Pflege des Gerätes. Heben Sie die Anleitung zum späteren Nachschlagen auf und geben Sie sie mit dem Gerät weiter.
2. Beachten Sie alle Warnungen auf dem Gerät und in dieser Bedienungsanleitung.
3. Benutzen Sie das Gerät nur für den vorgesehenen Zweck.
4. Unsachgemäßer Gebrauch führt zu Gefährdungen. Wenn Sie das Gerät nicht bestimmungsgemäß verwenden oder falsch bedienen, wird für daraus resultierende Schäden keine Haftung übernommen.
5. Die Verwendung von Zubehör und Geräteteilen, die vom Hersteller nicht ausdrücklich empfohlen werden, kann Verletzungen oder Schäden verursachen und führt zum Verlust der Garantie.
6. Dieses Gerät kann von Kindern ab 8 Jahren sowie von Personen mit eingeschränkten physischen, sensorischen oder geistigen Fähigkeiten oder von Personen mit Mangel an Erfahrung und Wissen verwendet werden, wenn sie beaufsichtigt werden oder in die sichere Verwendung des Gerätes eingewiesen wurden und wenn sie die mit der Verwendung verbundenen Gefahren verstanden haben.
7. Reinigung und die Wartung durch den Benutzer dürfen nicht durch Kinder vorgenommen werden, es sei denn, sie sind 8 Jahre oder älter und werden beaufsichtigt.
8. Das Gerät und seine Anschlussleitung sind von Kindern jünger als 8 Jahre fernzuhalten.
9. Kinder dürfen nicht mit dem Gerät spielen.
10. Anweisungen zur Reinigung der mit Lebensmitteln in Kontakt kommenden Oberflächen finden Sie im Kapitel „Reinigung und Pflege“.

11. Verwenden Sie das Gerät nie in der Nähe von Gardinen, Wänden, unter Schränken oder in der Nähe anderer entzündlicher Materialien.
12. Verwenden Sie das Gerät auf einer leicht zugänglichen, ebenen, trockenen und stabilen Arbeitsfläche. Stellen Sie es nicht auf einer Oberfläche auf, die heiß werden kann, z. B. auf einer Herdplatte oder in der Nähe eines Gasherds.
13. Verwenden Sie das Gerät nicht in Umgebungen mit leicht entzündlichen Gasen oder in denen es extremen Temperaturen, Wasser oder hoher Luftfeuchte ausgesetzt ist.
14. Positionieren Sie das Gerät nicht am Rand der Arbeitsfläche.
15. Stecken Sie niemals irgendwelche Gegenstände in das Gehäuse des Gerätes.
16. Verwenden Sie das Gerät nicht, wenn es nicht ordnungsgemäß funktioniert oder wenn es heruntergefallen, beschädigt oder ins Wasser gefallen ist. Bringen Sie das Gerät zur Überprüfung und Reparatur in ein Servicezentrum.
17. Nehmen Sie keine Veränderungen am Gerät vor.
18. Das Gerät ist nur für den häuslichen Privatgebrauch vorgesehen.
19. Verwenden Sie das Gerät nicht mit einer externen Zeitschaltuhr oder einem separaten Fernbediensystem.
20. Transportieren und tragen Sie das Gerät nicht, solange es noch heiß ist.
21. Lassen Sie das Gerät immer vollständig abkühlen, bevor Sie es transportieren, reinigen oder verstauen.
22. Lassen Sie das Gerät während des Gebrauchs nicht unbeaufsichtigt. Lassen Sie das Gerät nicht unbeaufsichtigt, während es aufheizt oder wenn es noch abkühlt.
23. Bewahren Sie das heiße Gerät nicht in einem Schrank oder in der Verpackung auf.

24. Berühren Sie die heißen Teile des Produkts während des Betriebs nicht mit bloßen Händen. Tragen Sie bei der Verwendung des Produkts immer isolierte Ofenhandschuhe oder Topflappen und fassen Sie es nur an den dafür vorgesehenen Griffbereichen an. Beachten Sie, dass das Produkt auch nach dem Ausschalten noch einige Zeit heiß ist. Weisen Sie andere Benutzer deutlich auf die Gefahren hin.

25. **WARNUNG - Brandgefahr!** Kleben Sie keine Fremdkörper an das Gerät und decken Sie das Gerät nicht mit anderen Gegenständen ab.



26. **WARNUNG - Stromschlaggefahr!** Versuchen Sie nie selbst, das Gerät zu reparieren. Lassen Sie das Gerät im Falle von Störungen nur von einer qualifizierten Fachkraft reparieren.



27. **WARNUNG - Verbrennungsgefahr!** Die Oberflächen sind während und nach dem Gebrauch heiß. Verwenden Sie nur den Griff.



2.2 Elektrische Sicherheit

1. Überprüfen Sie, ob die Netzspannung mit den Angaben auf dem Typenschild des Gerätes übereinstimmt.
2. Achten Sie darauf, dass der Netzstecker immer gut zugänglich und erreichbar ist. Er dient als Trennvorrichtung. Nur der Netzstecker kann das Gerät vollständig vom Stromnetz trennen.
3. Verhindern Sie eine Beschädigung des Netzkabels durch Quetschen, Knicken oder Scheuern an scharfen Kanten und halten Sie es von heißen Oberflächen und offenen Flammen fern.
4. Achten Sie darauf, dass man das Gerät nicht am Netzkabel herunterziehen kann. Legen Sie das Netzkabel so, dass man nicht darüber stolpern kann.
5. Ziehen Sie den Netzstecker bei Nichtgebrauch, bei Gewitter, bei Störungen während des Betriebs, vor dem Befüllen und vor jeder Reinigung aus der Steckdose.

6. Ziehen Sie den Netzstecker nur am Netzstecker selbst, um das Gerät von der Stromversorgung zu trennen. Ziehen Sie nicht am Netzkabel.
7. Wenn die Netzanschlussleitung dieses Gerätes beschädigt wird, muss sie durch den Hersteller oder seinen Kundendienst oder eine ähnlich qualifizierte Person ersetzt werden, um Gefährdungen zu vermeiden.
8. Tauchen Sie weder die Haupteinheit des Gerätes noch das Netzkabel in Wasser oder andere Flüssigkeiten.
9. Greifen Sie niemals nach einem elektrischen Gerät, wenn es ins Wasser gefallen ist.
10. Fassen Sie den Netzstecker niemals mit feuchten Händen an.
11. Verwenden Sie das Netzkabel nie als Tragegriff.
12. Halten Sie das Gerät und das Netzkabel von offenem Feuer und heißen Oberflächen fern.
13. Ziehen Sie immer den Stecker des Geräts, wenn es nicht in Gebrauch ist oder bevor Sie es reinigen

2.3 Aufstellort

1. Stellen Sie das Gerät immer auf eine ebene, trockene, saubere, stabile und rutschfeste Oberfläche.
2. Stellen Sie das Gerät so auf, dass die während des Gebrauchs entstehende Hitze gut abziehen kann. Stellen Sie das Gerät nicht unter einen Hängeschrank oder in eine Ecke.
3. Verwenden Sie das Gerät nur in trockenen Innenräumen, niemals im Freien.
4. Halten Sie das Gerät von Hitzequellen, wie z. B. Heizkörpern, Öfen und anderen Hitze erzeugenden Geräten, fern. Stellen Sie das Gerät nicht auf Kochplatten (Gas-, Elektro-, Kohleherd usw.).
5. Halten Sie einen Mindestabstand von 10 cm um das Gerät ein, um für genügend Kühlung zu sorgen.
6. Stellen Sie das Gerät nicht in die Nähe von Elektro-Geräten, die starke Magnetfelder erzeugen (z. B. Motoren, Transformatoren).

7. Decken Sie das Gerät nicht ab, um eine Überhitzung zu vermeiden.

3. Bestimmungsgemäßer Gebrauch

1. Das Gerät ist ausschließlich zum Zubereitung von Sandwiches vorgesehen.
2. Dieses Gerät ist nur für die Nutzung im Haushalt konzipiert. Es ist nicht für den kommerziellen Gebrauch geeignet.
3. Das Gerät ist nur zur Nutzung im Haushalt und in trockenen Innenräumen vorgesehen.
4. Verwenden Sie das Gerät nicht für andere Zwecke. Jegliche abweichende Verwendung kann zur Beschädigung des Gerätes und zu Sach- oder Personenschäden führen.
5. Der Hersteller übernimmt keine Haftung für Schäden oder Verletzungen, die durch nicht bestimmungsgemäßen Gebrauch oder Missachtung dieser Gebrauchsanweisung entstanden sind.

4. Bedienelemente

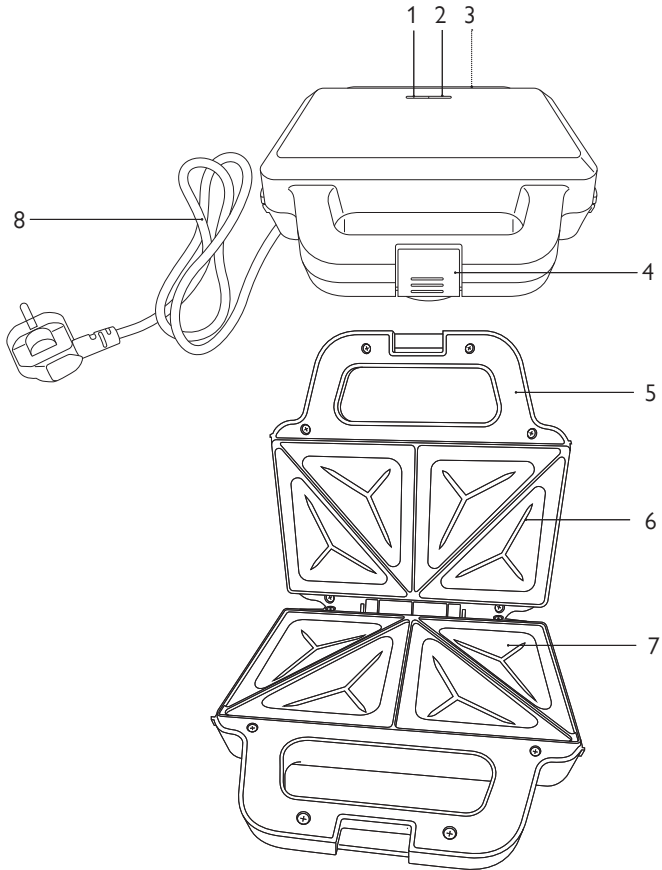

1. Grüne Kontrollleuchte
2. Rote Kontrollleuchte
3. Kabelaufwicklung
4. Verriegelung
5. Griff
6. Obere Heizplatte, 2×
7. Untere Heizplatte, 2×
8. Netzkabel mit Netzstecker

5. Bedienungsanweisungen

5.1 Auspacken und Kontrolle

1. Entnehmen Sie das Gerät und Zubehör vorsichtig aus der Verpackung.
2. Überprüfen Sie den Verpackungsinhalt auf Vollständigkeit und Beschädigungen. Sollte der Verpackungsinhalt unvollständig oder sollten Beschädigungen feststellbar sein, nehmen Sie das Gerät nicht in Betrieb. Bringen Sie es umgehend zum Händler zurück.
3. Falls Sie Verpackungsmaterial entsorgen wollen, halten Sie sich an die gesetzlichen Bestimmungen.
4. Bewahren Sie das Verpackungsmaterial auf, wenn Sie das Gerät damit verpacken, verschicken oder anderweitig transportieren wollen. Lagern Sie es so, dass es kein Gefährdungspotenzial darstellt.



WARNUNG - Erstickungsgefahr! Das Verpackungsmaterial ist kein Spielzeug. An Plastiktüten, Folien und Styroporpartikelchen können Kinder erstickten. Halten Sie daher Verpackungsmaterial immer von Kindern fern.

5.2 Erste Inbetriebnahme



WARNUNG - Beschädigungsgefahr! Stellen Sie sicher, dass das Gerät auf einer stabilen und ebenen Oberfläche aufgestellt wird.

- Reinigen Sie das Gerät, wie im Kapitel „Reinigung und Pflege“ beschrieben.

5.3 Bedienung



WARNUNG - Brandgefahr! Decken Sie das Produkt während des Gebrauchs, oder wenn das Produkt vom Gebrauch noch heiß ist, niemals ab (z. B. mit Aluminiumfolie).



WARNUNG - Verbrennungsgefahr! Berühren Sie das Gehäuse des Produkts nicht während des Gebrauchs oder wenn es vom Gebrauch noch heiß ist.



Hinweis: Beim ersten Gebrauch kann es zu einer leichten Geruchsentwicklung kommen. Das ist völlig normal und kein Defekt. Sorgen Sie für ausreichend Belüftung, z. B. durch ein geöffnetes Fenster.

1. Stecken Sie den Netzstecker in eine geeignete Steckdose. Abb. 1

Die rote Kontrollleuchte leuchtet und das Gerät heizt auf (Abb. 1).

2. Sobald das Gerät aufgeheizt ist, leuchtet die grüne Kontrollleuchte auf.
3. Öffnen Sie die Verriegelung am Griff und klappen Sie das Gerät auf (Abb. 2).



Abb. 2



4. Geben Sie die Sandwiches auf die unteren Heizplatten.
5. Schließen Sie das Gerät und drücken Sie die beiden Teile des Griffes zusammen.
6. Schließen Sie die Verriegelung.
Die Sandwiches sind nach 2 bis 3 Minuten fertig – je nach Zutaten, Füllmenge und gewünschtem Bräunungsgrad.
7. Wenn die Sandwiches den gewünschten Bräunungsgrad erreichen, ziehen Sie den Netzstecker aus der Steckdose.
8. Öffnen Sie die Verriegelung am Griff und klappen Sie das Gerät auf.
9. Entnehmen Sie die Sandwiches. Verwenden Sie dafür einen hitzebeständigen Pfannenwender.
10. Lassen Sie das Gerät vollständig abkühlen. Reinigen Sie anschließend alle Teile des Geräts wie im Kapitel „Reinigung und Pflege“ beschrieben.

Tipps für beste Ergebnisse

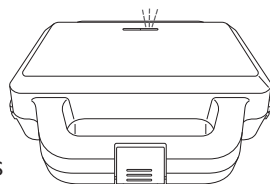
- Fetten Sie die Heizplatten mit etwas Speiseöl oder Butter ein, um die Kochergebnisse zu verbessern.
- Die Außenseiten der Toastscheiben können ebenfalls leicht mit Butter, Margarine oder Öl bestrichen werden.
- Verwenden Sie für weiche oder flüssige Sandwichfüllungen mittelgroße Scheiben Weiß- oder dunkles Brot. Für kleine Mengen an Füllung verwenden Sie Toastbrot.
- Vorschläge für Garnierungen von Sandwiches: Salat, Petersilie, Minze, Kresse, gefüllte Olivenhälften, Zwiebel, Tomate usw.
- Probieren Sie auch süße Varianten mit Fertigblätterteig und Fruchtfüllung.

6. Reinigung und Pflege

6.1 Reinigung



WARNUNG - Stromschlaggefahr! Tauchen Sie das Gerät niemals in Wasser oder andere Flüssigkeiten. Halten Sie das Gerät niemals unter fließendes Wasser.

1. Ziehen Sie vor jeder Reinigung den Netzstecker aus der Steckdose und lassen Sie das Gerät vollständig abkühlen.
2. Wischen Sie das Gehäuse mit einem leicht angefeuchteten Tuch ab.
3. Entfernen Sie Fett und Flüssigkeiten mit einem Küchenpapier.
4. Verwenden Sie einen Holzspatel, um angebrannte Rückstände von den Heizplatten zu entfernen. Wischen Sie die Heizplatten mit einem leicht angefeuchteten Tuch und einem milden Reinigungsmittel ab.
5. Lassen Sie alle Teile vollständig trocknen, bevor Sie das Gerät erneut verwenden, es aufbewahren oder transportieren.

7. Aufbewahrung und Transport

1. Reinigen Sie das Gerät wie im Kapitel „Reinigung und Pflege“ beschrieben.
2. Wickeln Sie das Netzkabel um die Kabelaufwicklung.
3. Lagern Sie das Gerät immer in einem sauberen und trockenen Zustand an einem trockenen, sauberen und für Kinder unzugänglichen Ort, vorzugsweise in seiner Originalverpackung.
4. Stellen Sie sicher, dass das Gerät während des Transports nicht herunterfallen oder umfallen kann.
5. Schützen Sie das Gerät vor Schlägen und Vibrationen, vor allem beim Transport in Fahrzeugen.

8. Fehlerbehebung

Das Gerät funktioniert nicht:

1. Ist das Gerät an das Netz angeschlossen?
Verbinden Sie das Gerät mit dem Stromnetz.
2. Hat die Sicherung der verwendeten Steckdose ausgelöst?
Überprüfen Sie die Funktion der Steckdose mit einem anderen Gerät.



Hinweis: Wenden Sie sich an den Service, wenn das Gerät nach dem Überprüfen der obigen Punkte immer noch nicht funktionieren sollte. Versuchen Sie auf keinen Fall selbst, das Gerät zu reparieren.

9. Entsorgung

Entsorgung

Damit die menschliche Gesundheit und die Umwelt aufgrund unkontrollierter Müllentsorgung keinen Schaden nehmen, recyceln Sie das Produkt auf verantwortliche Weise, sodass eine nachhaltige Wiederverwendung stofflicher Ressourcen vorangetrieben wird. Durch die getrennte Sammlung und Verwertung von alten Elektrogeräten, Batterien und Akkumulatoren sollen negative Auswirkungen auf die Umwelt und die menschliche Gesundheit vermieden werden. Bitte vermeiden Sie die Entstehung von Abfällen aus alten Elektrogeräten und Batterien so weit wie möglich, z.B. indem Sie Batterien mit längerer Lebensdauer oder aufladbare Batterien bevorzugen. Bitte vermeiden Sie das Vermüllen des öffentlichen Raums, indem Sie Batterien oder batteriehaltige Elektro- und Elektronikgeräte nicht achtlos liegenlassen.



Das Symbol bedeutet, dass dieses Produkt nicht zusammen mit dem normalen Haushaltsmüll entsorgt werden darf.

Bedienen Sie sich zur Rückgabe Ihres Altgeräts (Kantenlänge bis zu 25 cm) bitte der Rückgabe- und Sammelsysteme oder wenden Sie sich an die Verkaufsstelle, bei der Sie das Produkt erworben haben. Diese Entsorgung ist für Sie kostenfrei.

Kleine Elektroaltgeräte (Kantenlänge bis zu 25 cm) können bei Händlern mit einer Verkaufsfläche für Elektro- und Elektronikgeräte von mind. 400 m² oder Lebensmittelhändlern mit einer Gesamtverkaufsfläche von mind. 800 m², die zumindest mehrmals im Jahr Elektro- und Elektronikgeräte anbieten, unentgeltlich zurückgegeben werden. Größere Altgeräte können beim Neukauf eines Geräts der gleichen Geräteart, das im Wesentlichen die gleichen Funktionen wie das neue Gerät erfüllt, bei einem entsprechenden Händler kostenfrei zurückgegeben werden.

Entnehmen Sie vor der Entsorgung des Produkts sämtliche Batterien und Akkus sowie alle Lampen, die zerstörungsfrei entnommen werden können und entsorgen Sie diese fachgerecht getrennt zum Produkt. Wir weisen darauf hin, dass Sie für die Löschung personenbezogener Daten auf dem zu entsorgenden Produkt selbst verantwortlich sind.

10. Garantie

Wir freuen uns, dass Sie sich für den Erwerb eines Produktes unseres Hauses entschieden haben und wünschen Ihnen viel Spaß und Freude mit diesem hochwertigen Produkt. Unsere strenge Fertigungskontrolle gewährleistet die hohe Qualität unserer Geräte. Für den Fall, dass Sie dennoch eine berechtigige Beanstandung haben, gewähren wir eine Garantie für die Dauer von

3 Jahren

ab Kaufdatum zu den nachfolgenden Bedingungen:

Diese Garantie lässt Ihre gesetzlichen Gewährleistungsansprüche als Verbraucher gegenüber dem Verkäufer des Gerätes unberührt. Diese Rechte werden durch die von uns gewährte Herstellergarantie nicht eingeschränkt. Die von uns gewährte Garantie hat nur Gültigkeit für den privaten Gebrauch des Gerätes und beschränkt sich auf das Gebiet der Bundesrepublik Deutschland.

Die Garantiedauer beträgt 3 Jahre ab Kaufdatum.

Es liegt im Ermessen von **VIVESS**, wie die Garantieleistung erfüllt wird. Weitere Ansprüche sind ausgeschlossen. Sollten Sie Fragen zu **VIVESS** Produkten haben, wenden Sie sich direkt an den Markt, in dem Sie das Produkt gekauft haben.

Zur Durchführung einer Garantieleistung benötigen wir unbedingt eine Kopie des Kaufbelegs. Weiterhin muss die Seriennummer am Gerät (Typenschild) lesbar sein. Ohne Kaufnachweis können wir leider keine kostenlosen Garantieleistungen erbringen. Wir empfehlen Ihnen, die Originalverpackung aufzubewahren, um im Garantiefall einen sicheren Transport des Gerätes zu gewährleisten.

Bitte wenden sie sich im Servicefall an die Firma PST - professional support technologies GmbH unter

Rufnummer:	02102 / 145 94 18
E-Mailadresse:	Vivess-Service@ps-tech.de
Postadresse:	Vivess-Service c/o PST - professional support technologies GmbH Velberter Str. 91 42579 Heiligenhaus

Bitte rufen Sie die oben genannte Hotline an oder schreiben eine E-Mail. Schicken Sie nicht einfach das Gerät ein, ohne vorher mit PST - professional support technologies GmbH Kontakt aufgenommen zu haben.

Garantie-Reparaturen dürfen ausschließlich von der PST - professional support technologies GmbH oder einer von dieser autorisierten Vertragswerkstatt ausgeführt werden. Bei Reparaturen, die selbst oder von anderen Werkstätten ausgeführt werden, entfällt jeglicher Garantieanspruch und es besteht kein Anspruch auf Kostenerstattung.

Kein Garantieanspruch besteht:

- bei unsachgemäßer Behandlung
- bei mechanischer Beschädigung des Gerätes von außen
- bei Transportschäden für Verschleißteile
- bei Bedienungsfehlern und zweckfremder Benutzung
- bei Aufstellung des Gerätes in Feuchträumen oder im Freien
- bei Schäden, die auf höhere Gewalt, Krieg, Wasser, Blitzschlag, Überspannung und andere von **VIVESS** nicht zu verantwortende Gründe zurückzuführen sind
- bei übermäßiger Nutzung, insbesondere bei anderer als privater Nutzung
- bei Missachtung der Bedienungsanleitung und Installationsfehlern
- wenn das Gerät keinen technischen Defekt aufweist
- für Transport- und Fahrtkosten sowie durch Auf- und Abbau des Gerätes entstandene Kosten

Die Garantie umfasst keine weitergehende Haftung unsererseits, insbesondere keine Haftung für Schäden, die nicht am Gerät selbst entstanden sind oder die durch den Ausfall des Gerätes bis zur Instandsetzung entstehen (z. B. Wegekosten, Handlingkosten, etc.).

Hierdurch wird jedoch unsere gesetzliche Haftung, insbesondere nach dem Produkthaftungsgesetz, nicht eingeschränkt oder ausgeschlossen. Von uns erbrachte Garantieleistungen verlängern die Garantiefrist von 3 Jahren ab Kaufdatum nicht, auch nicht hinsichtlich eventuell ausgetauschter Komponenten.

Wir wünschen Ihnen viel Spaß mit Ihrem neuen Gerät und hoffen, dass auch Ihr Nächstes wieder ein VIVESS Produkt sein wird.

Obsah

1. Prehľad.....	17
2. Dôležité bezpečnostné pokyny	18
3. Zamýšľané použitie	21
4. Ovládacie prvky	22
5. Prevádzkové pokyny.....	23
6. Čistenie a starostlivosť	25
7. Uskladnenie a preprava	25
8. Odstraňovanie chýb.....	25
9. Likvidácia	26
10. Záruka	27

1. Prehľad

1.1 Technické údaje

Model	9908214
Sietový vstup	220 – 240 V~, 50 – 60 Hz
Príkion	650 – 780 W
Vyrobené pre	REWE - Zentral GmbH, D-50603 Köln

1.2 Symboly

Dôležité upozornenia pre vašu bezpečnosť sú špeciálne označené. Dbajte na dodržiavanie týchto opatrení, aby ste sa vyhli nehodám a poškodeniu majetku.



VAROVANIE – Varuje pred zdravotnými nebezpečenstvami a poukazuje na potenciálne riziká zranenia.



VAROVANIE – Nebezpečenstvo zásahu elektrickým prúdom!



VAROVANIE – Nebezpečenstvo požiaru!



Oznámenie: Zdôrazňuje tipy a informácie.



Prečítajte si návod na obsluhu.



Tento symbol znamená, že príslušný výrobok je určený na styk s potravinami.



**VAROVANIE –
Nebezpečenstvo
popálenia!**
Horúci povrch.

2. Dôležité bezpečnostné pokyny

2.1 Všeobecné bezpečnostné pokyny

1. Pred prvým použitím si pozorne prečítajte tento návod na použitie. Obsahuje dôležité informácie pre vašu bezpečnosť, používanie a starostlivosť o spotrebič. Tento návod si uložte na budúce použitie a odovzdajte ho ďalej spolu so spotrebičom.
2. Dodržiavajte všetky varovania uvedené na spotrebiči a v tomto návode na použitie.
3. Spotrebič používajte len na stanovený účel.
4. Nesprávne používanie vedie k nebezpečenstvám. Ak spotrebič nepoužívate na určený účel alebo ho nepoužívate správne, za prípadné škody nebudeme niest' žiadnu zodpovednosť.
5. Používanie príslušenstva alebo častí spotrebiča, ktoré výrobca výslovne neodporúča, môže spôsobiť zranenie alebo škody a viesť k strate záruky.
6. Tento spotrebič môžu používať deti vo veku 8 a viac rokov, osoby so zníženými fyzickými, zmyslovými alebo mentálnymi schopnosťami alebo osoby, ktoré nemajú dostatočné skúsenosti ani znalosti, ak sú pod dohľadom alebo boli poučené o bezpečnom používaní spotrebiča a ak rozumejú rizikám spojeným s jeho používaním.
7. Čistenie a údržbu zo strany používateľa nesmú vykonávať deti, pokiaľ nemajú 8 alebo viac rokov a ak nie sú pod dohľadom.
8. Spotrebič a jeho napájací kábel uchovávajte mimo dosahu detí mladších ako 8 rokov.
9. Deti sa so spotrebičom nesmú hrať.
10. Pre pokyny na čistenie povrchov, ktoré prichádzajú do styku s potravinami, pozri kapitolu „Čistenie a starostlivosť“.
11. Spotrebič nikdy nepoužívajte v blízkosti záclon, stien, pod skriňami ani v blízkosti iných horľavých materiálov.

12. Spotrebič používajte na ľahko prístupnom, rovnom, suchom a stabilnom pracovnom povrchu. Nepokladajte ho na povrch, ktorý sa môže zahriať, ako je napríklad sporáková doska, ani do blízkosti plynového sporáka.
13. Spotrebič nepoužívajte v prostredí s vysoko horľavými plynmi alebo tam, kde je vystavené extrémnej teplote, vode alebo vysokej vlhkosti.
14. Spotrebič neumiestňujte do blízkosti okraja pracovnej plochy.
15. Do tela spotrebiča nikdy nezasúvajte žiadne predmety.
16. Spotrebič nepoužívajte, ak nefunguje správne alebo ak spadol, poškodil sa alebo spadol do vody. Spotrebič prineste na kontrolu a opravu do servisného strediska.
17. Na spotrebiči nevykonávajte žiadne zmeny.
18. Spotrebič je určený len na súkromné domáce použitie.
19. Zariadenie nepoužívajte v kombinácii s externým časovačom ani samostatným systémom diaľkového ovládania.
20. Zariadenie neprenášajte ani neprepravujte, ak je ešte horúce.
21. Pred prepravou, čistením alebo uskladnením zariadenie vždy nechajte úplne vychladnúť.
22. Nenechávajte spotrebič počas používania bez dozoru. Kým sa zariadenie zohrieva alebo ochladzuje, nenechávajte ho bez dozoru.
23. Horúce zariadenie neukladajte do skrine ani do obalu.
24. Počas prevádzky sa holými rukami nedotýkajte horúcich častí produktu. Pri používaní produktu noste vždy kuchynské chňapky alebo utierky a uchopujte ho iba na predurčených úchopných miestach. Upozorňujeme, že výrobok je určitý čas po vypnutí ešte stále horúci. Ostatných používateľov jasne varujte pred nebezpečenstvami.
25. **VAROVANIE – Nebezpečenstvo požiaru!** K spotrebiču nepripájajte cudzie predmety ani ho nezakrývajte inými predmetmi.



26. VAROVANIE – Nebezpečenstvo zásahu

elektrickým prúdom! Spotrebič sa nikdy nepokúšajte opraviť svojpomocne. V prípade poruchy nechajte spotrebič opraviť len kvalifikovanému odborníkovi.

**27. VAROVANIE – Nebezpečenstvo popálenia!**

Povrchy sú počas používania a po ňom horúce. Používajte iba rukoväť.

**2.2 Elektrická bezpečnosť**

1. Skontrolujte, či sieťové napätie zodpovedá špecifikáciám na typovom štítku spotrebiča.
2. Uistite sa, že je napájací konektor vždy ľahko prístupný a dosiahnuteľný. Slúži ako odpojovacie zariadenie. Iba napájací konektor dokáže spotrebič plne odpojiť od elektrickej siete.
3. Zabráňte poškodeniu napájacieho kábla jeho zacviknutím, zalomením alebo rozstrapkaním o ostré hrany a chráňte ho pred horúcimi povrchmi a otvoreným plameňom.
4. Dávajte pozor, aby sa spotrebič za napájací kábel nedal stiahnuť na zem. Napájací kábel umiestnite tak, aby oň nikto nezakopol.
5. V prípade nepoužívania, počas búrok, pri poruche počas prevádzky, pred naplnením ako aj pred každým čistením napájací konektor vytiahnite zo stenovej zásuvky.
6. Na odpojenie spotrebiča od elektrickej siete vytiahnite iba samotnú sieťovú zástrčku. Neťahajte za napájací kábel.
7. Ak je napájací kábel tohto spotrebiča poškodený, musí ho nahradiť výrobca alebo jeho popredajný servis, alebo podobne kvalifikovaná osoba, aby sa predišlo nebezpečenstvu.
8. Hlavnú jednotku ani napájací kábel neponárajte do vody ani iných kvapalín.
9. Nikdy sa nedotýkajte elektrického spotrebiča, ktorý spadol do vody.
10. Napájacieho konektora sa nikdy nedotýkajte mokrými rukami.
11. Napájací kábel nikdy nepoužívajte ako nosnú rukoväť.

12. Spotřebič a napájecí kabel udržujte čo najďalej od otvoreného ohňa a horúcich povrchov.
13. Vždy odpojte spotřebič, keď nie je používaný alebo pred čistením.

2.3 Umiestnenie

1. Spotřebič vždy pokladajte na rovný, suchý, čistý, stabilný a protišmykový povrch.
2. Spotřebič umiestnite tak, aby bolo teplo vznikajúce počas používania možné dobre rozptýliť. Spotřebič neumiestňujte pod závesnú skrinku ani do rohu.
3. Spotřebič používajte len v suchom interiéri, nikdy nie v exteriéri.
4. Spotřebič udržujte mimo zdrojov tepla, ako sú vykurovacie telesá, rúry na pečenie a iné zariadenia generujúce teplo. Spotřebič nikdy neodkladajte na varnú dosku (plynový a elektrický sporák alebo sporák na uhlie atď.).
5. Okolo spotřebiča udržujte minimálnu vzdialenosť 10 cm, aby sa zabezpečilo dostatočné chladenie.
6. Spotřebič neumiestňujte do blízkosti elektrických zariadení, ktoré vytvárajú silné magnetické polia (napr. motory, transformátory).
7. Nezakrývajte zariadenie, aby ste predišli prehriatiu.

3. Zamýšľané použitie

1. Zariadenie je určené iba na prípravu sendvičov.
2. Tento spotřebič je určený len na domáce použitie. Nie je určené na komerčné použitie.
3. Spotřebič je určený len na domáce použitie a na použitie v suchých interiéroch.
4. Spotřebič nepoužívajte na iný ako stanovený účel. Akékoľvek iné použitie tohto spotřebiča môže spôsobiť jeho poškodenie a škodu na majetku alebo zranenie osôb.
5. Výrobca nenesie žiadnu zodpovednosť za škody ani zranenia spôsobené nesprávnym používaním alebo nedodržaním týchto pokynov.

4. Ovládacie prvky

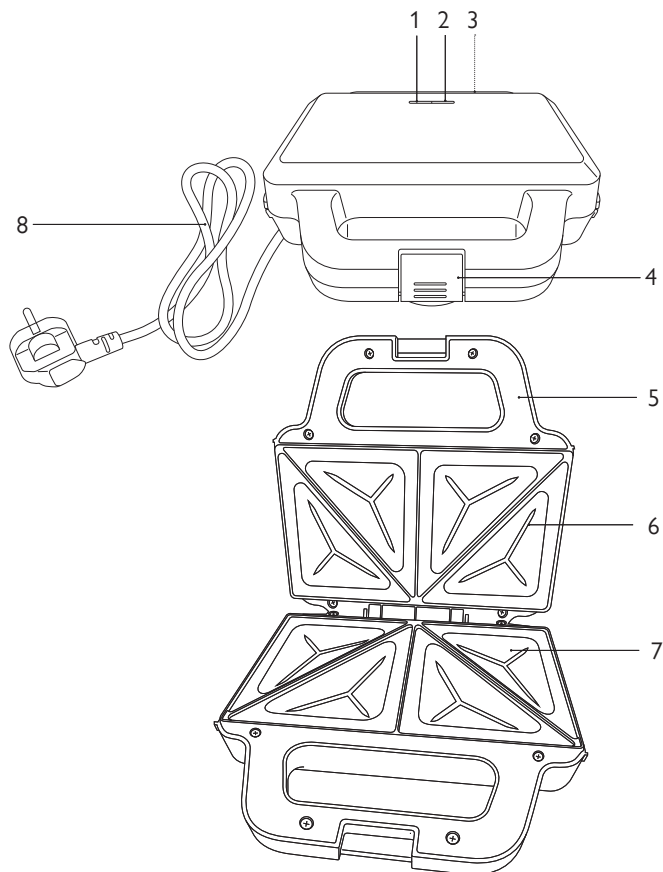

1. Zelená kontrolka
2. Červená kontrolka
3. Navíjanie kábla
4. Zámky
5. Rukoväť
6. Horná ohrievacia platňa, 2 ×
7. Dolná ohrievacia platňa, 2 ×
8. Napájací kábel s napájacím konektorom

5. Prevádzkové pokyny

5.1 Vybalenie a kontrola

1. Spotrebič a príslušenstvo opatrne vyberte z obalu.
2. Skontrolujte úplnosť a prípadné poškodenie obsahu balenia. Ak je obal neúplný alebo ak spozorujete poškodenie, spotrebič nepoužívajte. Okamžite ho vráťte predajcovi.
3. Ak máte v úmysle zlikvidovať obalový materiál, dodržiavajte pritom príslušné zákonné požiadavky.
4. Obalový materiál si uchovajte, ak ho plánujete použiť na zabalenie, odoslanie alebo inú prepravu spotrebiča. Uskladnite ho tak, aby nepredstavoval žiadne nebezpečenstvo.



VAROVANIE – Nebezpečenstvo zadusenía! Obalový materiál nie je hračka. Deti sa môžu plastovými vreckami, fóliami a polystyrénovými časťami zadusiť. Preto uchovávajúce obalový materiál vždy mimo dosahu detí.

5.2 Prvé uvedenie do prevádzky



VAROVANIE – Riziko poškodenia! Uistite sa, že spotrebič je umiestnený na stabilnom a rovnom povrchu.

- Spotrebič vyčistite, ako je opísané v kapitole „Čistenie a starostlivosť“.

5.3 Prevádzka



VAROVANIE – Nebezpečenstvo požiaru! Nikdy nezakrývajte výrobok (napr. hliníkovou fóliou) počas používania, prípadne keď výrobok po použití ešte horí.



VAROVANIE – Nebezpečenstvo popálenia! Krytu výrobku sa počas jeho používania, prípadne ak je ešte horúci po používaní, nedotýkajte.



Oznámenie: Pri prvom použití môže vzniknúť mierny zápach. Je to úplne normálne a nejde o chybu. Zabezpečte dostatočné vetranie, napr. otvoreným oknom.

1. Napájací konektor zasuňte do vhodnej zásuvky. Rozsvieti sa červená kontrolka a zariadenie sa zahreje (obr. 1).
2. Hneď ako sa zariadenie zahreje, rozsvieti sa zelená kontrolka.
3. Otvorte zámku na rukováti a otvorte zariadenie (obr. 2).
4. Sendviče položte na dolné ohrievacie platne.
5. Zatvorte zariadenie a stlačte obe časti rukováti k sebe.
6. Zatvorte zámku.
Sendviče sú hotové za 2 až 3 minúty – v závislosti od ingrediencií, množstva náplne a požadovaného stupňa prepečenia.
7. Po príprave sendvičov s požadovaným stupňom prepečenia vytiahnite sieťovú zástrčku zo zásuvky.
8. Otvorte zámku na rukováti a otvorte zariadenie.
9. Vyberte sendviče. Za týmto účelom použite tepelne odolnú obracačku.
10. Zariadenie nechajte úplne vychladnúť. Následne vyčistite všetky časti zariadenia podľa opisu v kapitole „Čistenie a starostlivosť“.

Obr. 1

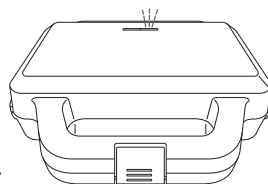

Obr. 2

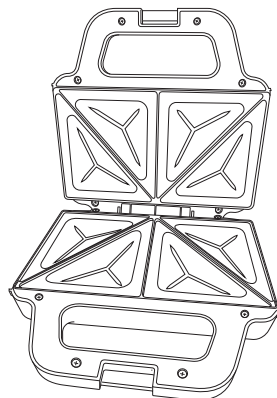

Tipy na dosiahnutie najlepších výsledkov

- Ohrievacie platne namažte trochou oleja alebo masla, aby ste zlepšili výsledky opekania.
- Vonkajšiu stranu toastového chleba môžete takisto jemne potrieť maslom, margarínom alebo olejom.
- Pre mäkké alebo tekuté náplne do sendvičov použite stredne veľké plátky bieleho alebo tmavého chleba. Na malé množstvo náplne použite toastový chlieb.
- Návrhy na ochutenie sendvičov: šalát, petržlen, mäta, žerucha, plnené polovice olív, cibuľa, paradajky atď.
- Môžete vyskúšať aj sladké varianty s hotovým lístkovým cestom a ovocnou náplňou.

6. Čistenie a starostlivosť

6.1 Čistenie



VAROVANIE – Nebezpečenstvo zásahu elektrickým prúdom!

Spotrebič nikdy neponárajte do vody alebo iných kvapalín. Spotrebič nikdy neumiestňujte pod tečúcu vodu.

1. Pred každým čistením vypojte napájací konektor zo zásuvky a spotrebič nechajte úplne vychladnúť.
2. Kryt utrite mierne navlhčenou handričkou.
3. Pomocou kuchynských papierových utierok odstráňte masť a tekutiny.
4. Drevenou špachtľou odstráňte pripálené zvyšky z ohrievacích platní. Ohrievacie platne utrite mierne vlhkou handričkou s jemným čistiacim prostriedkom.
5. Pred opätovným použitím, uskladnením alebo prepravou spotrebiča nechajte všetky jeho časti úplne vyschnúť.

7. Uskladnenie a preprava

1. Spotrebič vyčistite, ako je opísané v kapitole „Čistenie a starostlivosť“.
2. Napájací kábel navíňte okolo navíjania kábla.
3. Spotrebič skladujte vždy v čistom a suchom stave na suchom a čistom mieste mimo dosahu detí, najlepšie v pôvodnom obale.
4. Zabezpečte, aby spotrebič nemohol počas prepravy spadnúť alebo sa preklopiť.
5. Spotrebič chráňte pred nárazmi a vibráciami, najmä ak sa prepravuje vo vozidlách.

8. Odstraňovanie chýb

Spotrebič nefunguje:

1. Je spotrebič pripojený do elektrickej siete?
Spotrebič zapojte do elektrickej siete.
2. Aktivovala sa poistka použitej zásuvky?
Pomocou iného spotrebiča skontrolujte funkčnosť danej zásuvky.



Oznámenie: Ak spotrebič po kontrole spomínaných bodov naďalej nefunguje, obráťte sa na zákaznícky servis. Spotrebič sa nepokúšajte opraviť svojpomocne.

9. Likvidácia

Likvidácia

Aby sa zabezpečilo, že nekontrolovanou likvidáciou odpadu nedôjde k poškodeniu ľudského zdravia a životného prostredia, recyklujte výrobok zodpovedným spôsobom, aby sa podporilo udržateľné opätovné využívanie materiálových zdrojov. Oddelený zber a recyklácia odpadu z elektrických spotrebičov, batérií a akumulátorov má zabrániť negatívnym účinkom na životné prostredie a ľudské zdravie. Vyhnite sa v čo najväčšej miere vzniku odpadu zo starých elektrických spotrebičov a batérií, napr. uprednostnením batérií s dlhšou životnosťou alebo nabíjateľných batérií. Zabráňte znečisteniu verejných priestranstiev tým, že batérie alebo elektrické a elektronické zariadenia obsahujúce batérie nenecháte ľahostajne pohodené.



Nižšie je uvedený správny spôsob likvidácie produktu: Tento štítok znamená, že tento produkt sa v rámci EÚ nesmie likvidovať spolu s bežným odpadom z domácností. Ak chcete svoje zariadenie recyklovať, použite systémy na zber použitých spotrebičov alebo sa obráťte na predajcu, u ktorého ste produkt zakúpili.

10. Záruka

Teší nás, že ste sa rozhodli zakúpiť tento produkt od našej spoločnosti a dúfame, že z tohto vysoko kvalitného produktu budete mať radosť. Vysokú kvalitu svojich produktov zabezpečujeme prísnou výrobnou kontrolou. Ak sa však stane, že by ste chceli uplatniť oprávnenú reklamáciu, poskytujeme záruku na obdobie

3 roky

od dátumu nákupu, pri súčasnom splnení nasledujúcich podmienok:

Táto záruka nemení zákonné ustanovenia o reklamáciách, na ktoré máte ako zákazník nárok voči predajcovi tohto zariadenia. Tieto práva nie sú našou zárukou výrobcu dotknuté. Záruka, ktorú poskytujeme, platí len na súkromné používanie zariadenia a je obmedzená na územie Spolkovej republiky Nemecko.

Záručným obdobím sú 3 roky od dátumu nákupu.

Záručné plnenie je závislé od uváženia spoločnosti **VIVESS**. Iné nároky sú vylúčené. Ak máte akékoľvek otázky, týkajúce sa produktov spoločnosti **VIVESS**, obráťte sa priamo na svojho miestneho predajcu, od ktorého ste produkt zakúpili.

Kvôli riadnemu vykonaniu tejto záručnej služby si náš servisný partner vyžaduje doklad o nákupe, buď formou originálu potvrdenia o zaplatení, alebo originálu pokladničného dokladu, ktorý vytlačil predávajúci. Aj sériové číslo na zariadení musí byť čitateľné. Bez predloženia dokladu o zakúpení, žiaľ, nemôžeme vykonávať záručné služby bezplatne. Odporúčame, aby ste si uchovali originálny obal na zabezpečenie bezpečnej prepravy zariadenia pre prípad záručnej reklamácie.

Záruka sa bude považovať za neplatnú:

- v prípade nesprávneho používania
- v prípade mechanického poškodenia zariadenia vplyvom vonkajších síl
- v prípade poškodenia pri preprave, ktoré sa prejavuje odermi niektorých častí
- v prípade chýb pri používaní a zlého zaobchádzania
- v prípade umiestnenia zariadenia vo vlhkom priestore alebo v exteriéri
- v prípade poškodení, ktoré spôsobilo násilie, vojnové udalosti, povodeň, blesk, prepätie v sieti a iné príčiny mimo oblasti zodpovednosti spoločnosti **VIVESS**.
- v prípade intenzívneho používania, obzvlášť v prípade používania pre širšiu verejnosť
- v prípade nedodržania návodu na používanie a chýb pri inštalácii
- v prípade, že zariadenie nemá technickú poruchu
- za náklady na prepravu a cestovné, rovnako aj náklady potrebné na inštaláciu a

rozbalenie zariadenia

Záruka nezahŕňa žiadnu následnú zodpovednosť na našej strane, obzvlášť žiadnu zodpovednosť za poškodenia samotného zariadenia, ani za škody spôsobené absenciou zariadenia počas opravy (napr. náklady na dopravu, manipulačné náklady atď.). Týmto však nie je obmedzená ani vylúčená povinnosť záruky, ktorá nám vyplýva zo zákona, zvlášť v súvislosti so zákonom na ochranu spotrebiteľa.

Žiadne záručné služby, ktoré budeme poskytovať, nepresiahnu záručné obdobie 3 rokov od dátumu nákupu, to sa týka aj komponentov, ktoré mohli byť medzitým vymenené.

Želáme Vám, aby ste sa dlho tešili zo svojho nového zariadenia a dúfame, že pri ďalšom nákupe si tiež kúpite výrobok od spoločnosti VIVESS.

**DÔLEŽITÁ PÍSOMNOSŤ! ODLOŽTE SI JU PO DOBU 3 ROKOV SPOLU S
POTVRDENÍM O NÁKUPE!**

Obsah

1. Přehled.....	30
2. Důležité bezpečnostní pokyny	31
3. Používání k určenému účelu.....	34
4. Ovládací prvky.....	35
5. Pokyny k obsluze.....	36
6. Čištění a péče	38
7. Skladování a přeprava.....	38
8. Řešení problémů.....	39
9. Likvidace.....	39
10. Záruka.....	40

1. Přehled

1.1 Technické údaje

Model	9908214
Síťový zdroj	220–240 V~, 50–60 Hz
Příkon	650–780 W
Vyrobeno pro	REWE - Zentral GmbH, D-50603 Köln

1.2 Symboly

Důležité pokyny pro vaši bezpečnost jsou označeny zvlášť. Dodržováním těchto opatření zabráníte nehodám a škodám na majetku.



VAROVÁNÍ – Varuje před riziky ohrožujícími zdraví a identifikuje potenciální rizika poranění.



VAROVÁNÍ – Nebezpečí zásahu elektrickým proudem!



VAROVÁNÍ – Nebezpečí požáru!



Upozornění: Upozorňuje na tipy a informace.



Přečtěte si návod k obsluze.



Symbol znamená, že příslušný předmět je vhodný pro styk s potravinami.



VAROVÁNÍ – Nebezpečí popálenin!
Horký povrch.

2. Důležité bezpečnostní pokyny

2.1 Obecné bezpečnostní pokyny

1. Před prvním použitím si pečlivě přečtěte tento návod k obsluze. Obsahuje důležité informace pro vaši bezpečnost a pro použití a péči o daný spotřebič. Návod si uschovejte pro budoucí použití a předejte jej případnému novému majiteli spotřebiče.
2. Dodržujte všechna upozornění na spotřebiči a v tomto návodu k obsluze.
3. Spotřebič používejte pouze k určenému účelu.
4. Nesprávné použití může vést k nebezpečím. Pokud spotřebič nepoužíváte v souladu s jeho určením nebo jej používáte nesprávně, neneseme žádnou odpovědnost za případné škody, které z toho vzniknou.
5. Použití příslušenství nebo dílů, které výrobce výslovně nedoporučuje, může způsobit zranění nebo škody a vede ke ztrátě platnosti záruky.
6. Tento spotřebič smí používat děti ve věku 8 let a starší, osoby se sníženou fyzickou, smyslovou či duševní schopností nebo osoby bez odpovídajících zkušeností a znalostí, jsou-li pod dohledem nebo byly-li poučeny o bezpečném používání spotřebiče a rozumí rizikům souvisejícím s jeho používáním.
7. Čištění a údržbu nesmí provádět děti, pokud nejsou starší 8 let a nejsou pod dohledem.
8. Spotřebič a jeho přívodní kabel uchovávejte mimo dosah dětí mladších 8 let.
9. Děti si s tímto spotřebičem nemohou hrát.
10. Pokyny pro čištění povrchů přicházejících do kontaktu s potravinami naleznete v kapitole „Čištění a péče“.
11. Nikdy nepoužívejte spotřebič v blízkosti záclon, zdí, v prostorech pod skříněmi nebo v blízkosti jiných hořlavých materiálů.

12. Spotřebič používejte na snadno přístupném, rovném, suchém a stabilním pracovním povrchu. Nepokládejte spotřebič na povrch, který může být horký, například na desku sporáku nebo na místa v blízkosti plynového sporáku.
13. Spotřebič nepoužívejte v prostředí, v němž jsou přítomny vysoce hořlavé plyny nebo v prostředí, ve kterém by byl vystaven extrémním teplotám, vodě nebo vysoké vlhkosti.
14. Neumísťujte spotřebič do blízkosti okraje pracovní plochy.
15. Nikdy nekládejte jakékoli předměty do vnitřní části spotřebiče.
16. Nepoužívejte spotřebič, pokud nefunguje správně nebo došlo-li k jeho upuštění, poškození nebo pádu do vody. Odevzdejte spotřebič do servisního centra za účelem provedení kontroly a opravy.
17. Na spotřebiči neprovádějte žádné změny.
18. Spotřebič je určen pouze pro použití k soukromým účelům v domácnosti.
19. Nepoužívejte spotřebič s externím časovačem nebo samostatným systémem dálkového ovládání.
20. Spotřebič nepřpravujte ani nepřenášejte, pokud je ještě horký.
21. Před přepravou, čištěním nebo uložením vždy nechte spotřebič zcela vychladnout.
22. Nenechávejte výrobek bez dozoru, když se zahřívá nebo když ještě chladne.
23. Nenechávejte spotřebič bez dozoru, když je v provozu. Neskladujte horký spotřebič ve skříni nebo v obalu.
24. Nedotýkejte se horkých částí výrobku holými rukama. Při používání výrobku vždy používejte tepelně izolační kuchyňské rukavice nebo chňapky a držte ho pouze na místech k tomu určených. Upozorníme, že výrobek je po vypnutí napájení ještě nějakou dobu horký. Jasně upozorněte ostatní uživatele na rizika.
25. **VAROVÁNÍ – Nebezpečí požáru!** Nepřipevňujte nebo nenalepujte na spotřebič cizí tělesa ani jej nepokrývejte jinými předměty.



26. **VAROVÁNÍ – Nebezpečí zásahu elektrickým**

proudem! Nikdy se nepokoušejte opravit spotřebič sami. V případě poruchy nechte spotřebič opravit pouze kvalifikovaným odborníkem.



27. **VAROVÁNÍ – Nebezpečí popálenin!** Povrchy jsou během používání a po něm horké. Používejte pouze madlo.



2.2 Elektrická bezpečnost

1. Zkontrolujte, zda napětí v síti odpovídá údajům uvedeným na typovém štítku spotřebiče.
2. Zajistěte, aby byla síťová zástrčka vždy snadno přístupná a v dosahu. Slouží jako odpojovací zařízení. Pouze síťová zástrčka může spotřebič zcela odpojit od elektrické sítě.
3. Zabraňte poškození síťového kabelu skrípnutím, zalomením nebo odřením o ostré hrany a chraňte jej před horkými povrchy a otevřeným ohněm.
4. Dejte pozor, aby spotřebič nemohl být za kabel nedopatřením stržen dolů. Síťový kabel položte tak, aby o něj nebylo možné zakopnout.
5. Odpojte zástrčku napájecího kabelu od zásuvky, pokud spotřebič právě nepoužíváte, během bouřek, v případě poruchy při provozu, před plněním a před každým čištěním.
6. Při odpojování spotřebiče od elektrické sítě vždy tahejte za zástrčku. Netahejte za síťový kabel.
7. Pokud je napájecí kabel poškozen, musí jej vyměnit výrobce, jeho servisní zástupce nebo podobně kvalifikovaná osoba, aby se předešlo nebezpečí.
8. Neponořujte hlavní jednotku spotřebiče ani napájecí kabel do vody nebo jiných kapalin.
9. Nikdy se nedotýkejte elektrického spotřebiče, došlo-li k jeho pádu do vody.
10. Nikdy nemanipulujte se zástrčkou mokřkýma rukama.
11. Nikdy nepoužívejte napájecí kabel k přenášení spotřebiče.
12. Udržujte spotřebič a napájecí kabel v dostatečné vzdálenosti od otevřeného plamene a horkých povrchů.

13. Vždy odpojte spotřebič, když není používán nebo před čištěním.

2.3 Místo k umístění spotřebiče

1. Spotřebič vždy umístěte na rovný, suchý, čistý, stabilní a neklouzavý povrch.
2. Spotřebič umístěte tak, aby se teplo vznikající při používání mohlo snadno odvádět. Neumísťujte spotřebič pod závěsnou skříň nebo do rohu místnosti.
3. Spotřebič používejte pouze v suchých vnitřních prostorách, nikdy ne ve venkovním prostředí.
4. Uchovávejte spotřebič mimo dosah zdrojů tepla, jako jsou radiátory, kamna a další spotřebiče, při jejichž provozu vzniká teplo. Spotřebič nepokládejte na varné desky (plynového či elektrického sporáku nebo sporáku na uhlí atd.).
5. Udržujte kolem spotřebiče volný prostor minimálně 10 cm, aby bylo zajištěno dostatečné ochlazování.
6. Neumísťujte spotřebič do blízkosti jiných elektrických spotřebičů, které vytváří silná magnetická pole (např. motory, transformátory).
7. Nepřikrývejte zařízení, aby nedošlo k přehřátí.

3. Používání k určenému účelu

1. Spotřebič je určený výhradně k ohřívání vody.
2. Tento spotřebič je určen pouze pro domácí použití. Není vhodný pro komerční použití.
3. Spotřebič je určen pouze pro použití v domácnosti a v suchých vnitřních prostorách.
4. Nepoužívejte spotřebič k žádnému jinému účelu. Jakékoli jiné použití může vést k poškození spotřebiče a škodám na majetku nebo ke zranění osob.
5. Výrobce nenese žádnou odpovědnost za škody nebo zranění způsobené nesprávným použitím nebo nedodržením tohoto návodu k obsluze.

4. Ovládací prvky

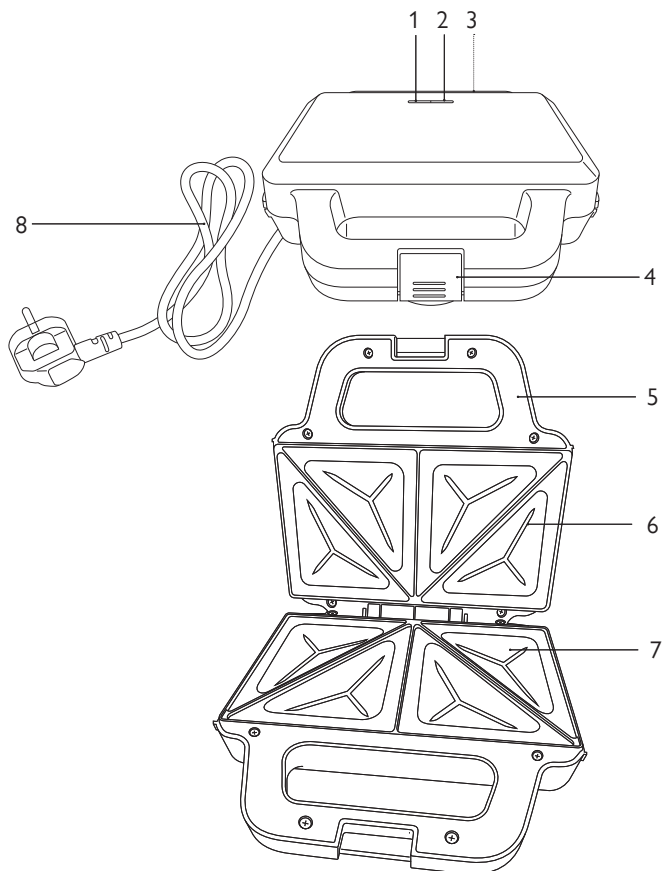

1. Zelená kontrolka
2. Červená kontrolka
3. Navíječ kabelů
4. Zámek
5. Rukojeť
6. Horní plotýnka, 2×
7. Spodní plotýnka, 2×
8. Napájecí kabel se zástrčkou

5. Pokyny k obsluze

5.1 Vybalení a kontrola

1. Opatrně vyjměte spotřebič a příslušenství z obalu.
2. Zkontrolujte úplnost obsahu balení a zda není obsah poškozen. Pokud je obsah balení neúplný nebo je zjištěno poškození, spotřebič nepoužívejte. Okamžitě jej vraťte prodejci.
3. Pokud chcete obalový materiál zlikvidovat, dodržujte zákonné předpisy.
4. Obalový materiál si ponechte, pokud jej chcete použít k balení, přepravě nebo jinému způsobu přepravy zařízení. Skladujte jej tak, aby nepředstavoval potenciální nebezpečí.



VAROVÁNÍ – nebezpečí udušení! Obalový materiál není hračka. Děti se mohou plastovými sáčky, fóliemi a kousky polystyrenu udusit. Proto vždy uchovávejte obalový materiál mimo dosah dětí.

5.2 První uvedení do provozu



VAROVÁNÍ – riziko poškození! Zajistěte, aby byl spotřebič umístěn na stabilním a rovném povrchu.

- Vyčistěte spotřebič podle pokynů uvedených v kapitole „Čištění a péče“.

5.3 Obsluha



VAROVÁNÍ – Nebezpečí požáru! Nikdy produkt nezakrývejte během používání nebo když je výrobek ještě horký (např. hliníkovou fólií).



VAROVÁNÍ – Nebezpečí popálenin! Nedotýkejte se výrobku během používání nebo když je ještě horký.



Upozornění: Při prvním použití se může objevit mírný zápach. To je zcela normální a nejedná se o závadu. Zajistěte dostatečné větrání, např. otevřením okna.

1. Zapojte zástrčku do vhodné zásuvky. Rozsvítí se červená kontrolka a spotřebič se zahřeje (obr. 1).
2. Jakmile se spotřebič zahřeje, rozsvítí se zelená kontrolka.
3. Otevřete zámek na rukojeti a spotřebič rozložte (obr. 2).
4. Sendviče položte na spodní plotýnky.
5. Spotřebič zavřete a stiskněte obě části rukojeti k sobě.
6. Zavřete zámek. Sendviče jsou hotové za 2 až 3 minuty – v závislosti na ingrediencích, množství náplně a požadovaném stupni propečení.
7. Jakmile sendviče dosáhnou požadovaného stupně propečení, vytáhněte síťovou zástrčku ze zásuvky.
8. Otevřete zámek na rukojeti a spotřebič rozložte.
9. Vyměňte sendviče. K tomuto účelu použijte žáruvzdornou špachtli.
10. Nechte spotřebič zcela vychladnout. Před prvním použitím spotřebiče vyčistěte všechny jeho části tak, jak je popsáno v kapitole „Čištění a péče“.

Obr. 1

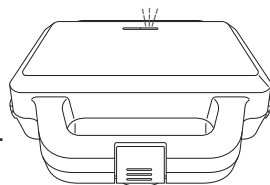

Obr. 2

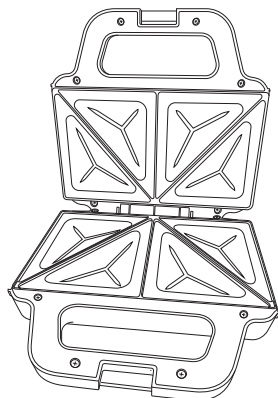

Tipy pro dosažení nejlepších výsledků

- Pro lepší výsledky vaření vymažte plotýnky trochou oleje nebo másla.
- Vnější stranu plátků toastu můžete také lehce potřít máslem, margarínem nebo olejem.
- Pro měkké nebo tekuté sendvičové náplně použijte středně velké plátky bílého nebo tmavého chleba. Pro malé množství náplně použijte toastový chleba.

8. Řešení problémů

Spotřebič nefunguje:

1. Je spotřebič připojen k elektrické síti?
Připojte spotřebič k napájení.
2. Sepnula se pojistka v použité zásuvce?
Zkontrolujte funkci zásuvky pomocí jiného zařízení.



Upozornění: Pokud spotřebič nefunguje ani po kontrole výše uvedených bodů, obraťte se na servis. Nepokoušejte se spotřebič opravit sami.

9. Likvidace

Likvidace

Abyste bylo možné zajistit, že lidské zdraví a životní prostředí nebudou poškozeny nekontrolovanou likvidací odpadu, výrobek odpovědně recyklujte, čímž podpoříte udržitelné opětovné využívání materiálů. Oddělený sběr a recyklace starých elektrospotřebičů, baterií a akumulátorů by měly zabránit negativním dopadům na životní prostředí a lidské zdraví. Snažte se co nejvíce minimalizovat vznik odpadu ze starých elektrických spotřebičů a baterií, např. tím, že budete používat baterie s delší životností nebo baterie s možností dobíjení. Zamezte znečišťování veřejných prostranství tím, že nebudete nebdale vyhazovat baterie nebo elektrická a elektronická zařízení obsahující baterie.



Postup správné likvidace tohoto výrobku:

Tento štítek označuje, že tento výrobek nesmí být v EU likvidován s běžným domácím odpadem. Chcete-li použitý spotřebič vrátit, použijte systém pro vracení a sběr nebo kontaktujte prodejce, u kterého byl produkt zakoupen.

10. Záruka

Je nám potěšením, že jste se rozhodli zakoupit produkt naší společnosti, a doufáme, že se vám používání našeho vysoce kvalitního produktu bude líbit. Vysoká kvalita našich výrobků je zajištěna přísnou kontrolou naší výroby. V případě, že si přejete podat odůvodněnou reklamaci, poskytujeme záruku na dobu

3 roky

ode dne zakoupení za následujících podmínek:

Tato záruka nemá vliv na vaše zákonná záruční práva jako spotřebitele vůči prodávajícímu spotřebiči. Tato práva nejsou dotčena naší zárukou výrobce. Záruka, kterou poskytujeme, platí pouze pro soukromé použití spotřebiče a je omezena na území Česká Republika.

Záruční doba je 3 roky od data nákupu.

Plnění záruky je na uvážení společnosti **VIVESS**. Ostatní nároky jsou vyloučeny. Máte-li jakékoli dotazy ohledně produktů společnosti **VIVESS**, kontaktujte přímo místního prodejce, od kterého jste produkt zakoupili.

Za účelem realizace záručního servisu náš servisní partner vyžaduje doklad o koupi, a to buď originální doklad, nebo hotovostní doklad vytištěný prodávajícím. Sériové číslo spotřebiče musí být také čitelné. Bohužel nejsme schopni bezplatně provádět záruční služby bez jakéhokoliv dokladu o koupi. Aby byla zajištěna bezpečná přeprava spotřebiče v případě záruční reklamace, doporučujeme, abyste si ponechali originální obal.

Záruka se považuje za neplatnou:

- v případě nesprávného použití
- v případě mechanického poškození spotřebiče působením vnějších sil
- v případě poškození spotřebních dílů při přepravě
- v případě chyb obsluhy a zneužití
- při umístění spotřebiče ve vlhkém prostředí nebo venku
- v případě škod způsobených silou, válkou, vodou, bleskem, přepětím a z jiných důvodů mimo odpovědnost společnosti **VIVESS**.
- v případě nadměrného používání, zejména v případě jiného než soukromého užívání
- v případě nedodržení návodu k použití a chyb instalace
- pokud spotřebič nemá technickou závadu

→ ve vztahu k přepravním a cestovním nákladům a nákladům vzniklým při instalaci a demontáži spotřebiče

Záruka nezahrnuje žádnou následnou odpovědnost z naší strany, zejména žádnou odpovědnost za škody na samotném spotřebiči nebo škody vzniklé ztrátou spotřebiče až do doby opravy (např. cestovní náklady, manipulační náklady atd.). To však neomezuje ani nevylučuje naši záruku ze zákona, zejména podle zákona o odpovědnosti za výrobek.

Jakékoli záruční služby, které poskytujeme, neprodlužují záruční dobu 3 let od data nákupu, a to ani pokud jde o případné vyměněné součásti.

Přejeme vám mnoho radosti s vaším novým spotřebičem a doufáme, že vaším dalším zakoupeným produktem bude opět produkt VIVESS.

**DŮLEŽITÝ DOKUMENT! UCHOVEJTE PO DOBU 3 LET
SPOLEČNĚ S DOKLADEM O KOUPI!**

Съдържание

1. Общ преглед	43
2. Важни указания за безопасност	44
3. Предвидена употреба	48
4. Елементи за управление.....	49
5. Инструкции за експлоатация	50
6. Почистване и грижа за уреда	52
7. Съхранение и транспорт.....	52
8. Отстраняване на неизправности.....	52
9. Изхвърляне.....	53
10.Гаранция.....	54

1. Общ преглед

1.1 Спецификации

Модел	9908214
мрежов вход	220–240 V~, 50–60 Hz
консумация на мощност	650 — 780 W
Произведено за	REWE - Zentral GmbH, D-50603 Köln

1.2 Символи

Важни указания за Вашата безопасност са специално обозначени. Важно е да спазвате тези указания, за да избегнете инциденти и материални щети.



ПРЕДУПРЕЖДЕНИЕ - предупреждава рискове, свързани със здравето, както и възможни рискове от нараняване.



ПРЕДУПРЕЖДЕНИЕ - опасност от токов удар!



ПРЕДУПРЕЖДЕНИЕ - Опасност от пожар!



Указание: Най-важните съвети и информация.



Прочетете ръководството за експлоатация.



Символът означава, че съответният продукт е подходящ за контакт с хранителни продукти.



ПРЕДУПРЕЖДЕНИЕ -
Опасност от изгаряне!
Гореща повърхност.

2. Важни указания за безопасност

2.1 Общи указания за безопасност

1. Прочетете внимателно това ръководство за експлоатация първата употреба. То съдържа важна информация за Вашата безопасност и за употребата и грижата за изделието. Съхранявайте ръководството за бъдещи справки и го предавайте заедно с устройството.
2. Обърнете внимание на всички предупреждения на устройството и в това ръководство.
3. Устройството се използва само по предназначение.
4. Неправилната употреба води до опасности. Ако не използвате изделието по предназначение или го използвате неправилно, не се поема никаква отговорност за произтичащите от това вреди.
5. Използването на принадлежности или части на уреда, които не са изрично препоръчани от производителя, може да доведе до наранявания или материални щети и води до загуба на гаранцията.
6. Това устройство може да се използва от деца на възраст най-малко 8 години, от лица с намалена физическа, сетивна или умствена способност или от лица без опит и познания, ако те са под наблюдение или са инструктирани за безопасната употреба на устройството и ако разбират рисковете, свързани с употребата му.
7. Почистването и поддръжката от потребителя не трябва да се извършват от деца, освен ако не са навършили 8 години и са под наблюдение.
8. Устройството и свързващият му кабел трябва да се пазят от деца под 8 години.
9. Не позволявайте на деца да си играят с устройството.
10. Инструкции за почистване на повърхности, които са в контакт с храни, можете да намерите в глава "Почистване и грижа за уреда".

11. Никога не използвайте устройството в близост до завеси, стени, под шкафове или други запалими материали.
12. Използвайте устройството на леснодостъпна, равна, суха и стабилна работна повърхност. Не го поставяйте на повърхност, която може да се нагорещи, като например подгриваща плоча или близо до газова печка.
13. Да не се използва устройството в среда с високо запалими газове или в среда, където е изложено на екстремни температури, вода или висока влажност.
14. Устройството не трябва да се поставя на ръба на работната повърхност.
15. Никога не поставяйте никакви предмети в корпуса на устройството.
16. Не използвайте устройството, ако то не работи правилно или ако е било изпуснато, повредено или изпуснато във вода. Занесете устройството в сервизен център за проверка и ремонт.
17. Не правете никакви промени по устройството.
18. Устройството е предназначено само за лична употреба в домашни условия.
19. Не използвайте уреда с външен таймер или отделна система за дистанционно управление.
20. Не транспортирайте и не пренасяйте уреда, докато е още горещ.
21. Винаги оставяйте уреда да изстине напълно, преди да го транспортирате, почиствате или съхранявате.
22. Не оставяйте уреда без надзор, докато се използва. Не оставяйте уреда без надзор, докато се нагрива или когато все още се охлажда.
23. Не съхранявайте горещия уред в шкаф или в опаковката му.

24. Не докосвайте горещите части на продукта с голи ръце по време на работа. Винаги носете термоустойчиви кухненски ръкавици или използвайте ръкохватки, когато боравите с уреда, и го хващайте само за предвидените зони. Моля, имайте предвид, че продуктът остава горещ известно време след изключването му. Ясно предупреждавай другите потребители за опасностите.

25. ПРЕДУПРЕЖДЕНИЕ - Опасност от пожар!

Не прикачайте чужди предмети към уреда или не покривайте уреда с други предмети.



26. ПРЕДУПРЕЖДЕНИЕ - опасност от токов

удар! Никога не се опитвайте сами да ремонтирате уреда. В случай на неизправност уредът трябва да бъде ремонтиран само от квалифициран специалист.



27. ПРЕДУПРЕЖДЕНИЕ - Опасност от изгаряне!

Повърхностите са горещи по време на и след употреба. Използвайте само дръжката.



2.2 Електрическа безопасност

1. Проверете дали напрежението на мрежата съответства с инструкциите върху фирмената табелка на устройството.
2. Уверете се, че електрическият щепсел е винаги лесно достъпен. Той служи като разделително устройство. Само електрическият щепсел може напълно да изключи устройството от мрежата.
3. Предотвратете повреда на захранващия кабел чрез смачкване, прегъване или протриване на остри ръбове и дръжете далеч от горещи повърхности и открит пламък.
4. Уверете се, че устройството не може да бъде дръпнато надолу от захранващия кабел. Полагайте захранващия кабел така, че да няма опасност от спъване.
5. Изключвайте електрическия щепсел от контакта, когато уредът не се използва, по време на гръмотевична буря, в случай на смущения по време на работа, преди пълненето и преди всяко почистване.

6. Издърпвайте електрическия щепсел само от електрическия щепсел, за да изключите устройството от електрическата мрежа. Не издърпвайте захранващия кабел.
7. Ако електрическият кабел на устройството е повреден, той трябва да бъде заменен от производителя или от център за обслужване на клиенти, или от лице със сходна квалификация, за да се избегне опасност.
8. Не потапяйте основния блок на устройството или захранващия кабел във вода или други течности.
9. Никога не посягайте към електрически уред, ако е паднал във водата.
10. Никога не докосвайте електрическия щепсел с мокри ръце.
11. Никога не използвайте захранващия кабел като дръжка за носене.
12. Дръжте устройството и захранващия кабел далеч от открит огън и горещи повърхности.
13. Винаги изключвайте уреда от контакта, когато не се използва или преди почистване.

2.3 Място на разполагане

1. Винаги поставяйте уреда върху равна, суха, чиста, стабилна и нехлъзгаща се повърхност.
2. Разположете уреда така, че топлината, която се отделя по време на употреба, да може лесно да се разсейва. Не поставяйте уреда под стенен шкаф или в ъгъл.
3. Използвайте устройството само в сухи закрити помещения, никога навън.
4. Дръжте устройството далеч от източници на топлина, като радиатори, фурни и друго оборудване, генериращо топлина. Устройството не се поставя на котлони (газови, електрически, котлони на въглища и др.).
5. Поддържайте минимално разстояние от 10 cm около устройството, за да осигурите достатъчно охлаждане.

6. Не поставяйте устройството близо до електрическо оборудване, което генерира силни магнитни полета (напр. мотори, трансформатори).
7. Не покривайте уреда, за да избегнете прегряване.

3. Предвидена употреба

1. Уредът е предназначен единствено за приготвяне на сандвичи.
2. Този уред е предназначен само за употреба в домашни условия. Той не е предназначен за търговска употреба.
3. Уредът е предназначен само за употреба в домашни условия и в сухи помещения.
4. Да не се използва изделието за други цели. Всяка различна употреба на този уред може да доведе до повреда на уреда и увреждане на имущество или телесни повреди.
5. Производителят не носи отговорност за вреди или вреди, причинени от неправилна употреба или неспазване на тези инструкции.

4. Елементи за управление

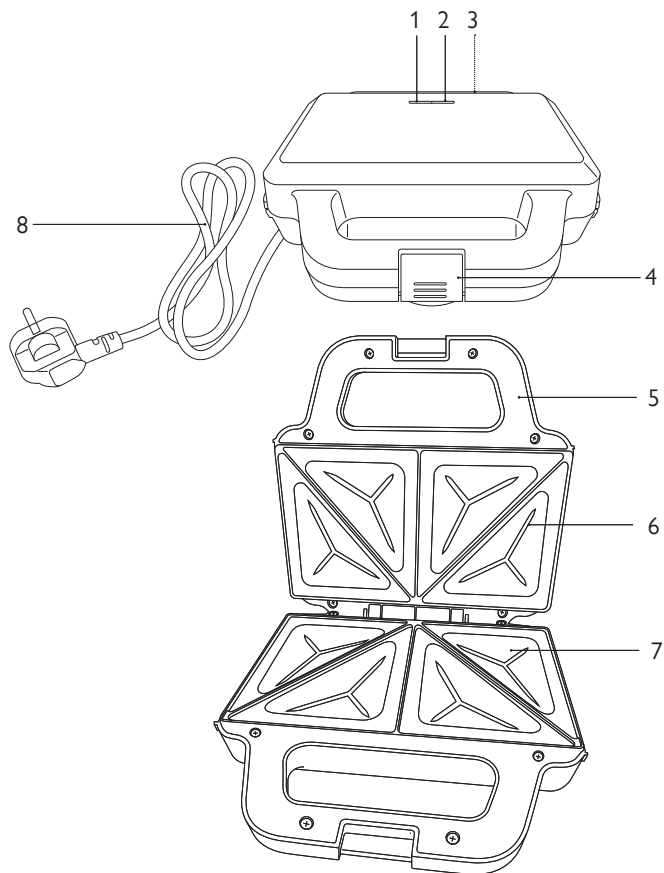

1. Зелена контролна лампа
2. Червена контролна лампа
3. Навивачка за кабела
4. Заклучалка
5. Дръжка
6. Горна нагревателна плоча, 2×
7. Долна нагревателна плоча, 2×
8. Захранващ кабел с щепсел

5. Инструкции за експлоатация

5.1 Разопаковане и проверка

1. Внимателно извадете от опаковката устройството и принадлежностите.
2. Проверете съдържанието на опаковката за комплектност и повреди. Ако съдържанието на опаковката е непълно или ако се открие повреда, не пускайте уреда.
Незабавно го върнете на търговеца.
3. Ако искате да изхвърлите опаковъчния материал, моля, спазвайте законовите изисквания.
4. Съхранявайте опаковъчния материал, ако възнамерявате да го използвате за опаковане, изпращане или транспортиране по друг начин на уреда.
Съхранявайте го, така че да не представлява опасност.



ПРЕДУПРЕЖДЕНИЕ - опасност от задушаване!

Опаковъчният материал не е играчка. Децата могат да се задушат с пластмасови торбички, пластмасово фолио и частици от стиропор. Затова винаги се държи опаковъчните материали далеч от децата.

5.2 Първоначално пускане в експлоатация



ПРЕДУПРЕЖДЕНИЕ – Опасност от повреда! Уверете се, че устройството е монтирано на стабилна и равна повърхност.

- Уредът се почиства, както е описано в глава "Почистване и грижа за уреда".

5.3 Експлоатация



ПРЕДУПРЕЖДЕНИЕ - Опасност от пожар! Никога не покривайте продукта по време на употреба или когато продуктът е все още горещ от употреба (напр. с алуминиево фолио).



ПРЕДУПРЕЖДЕНИЕ - Опасност от изгаряне! Не докосвайте корпуса на продукта по време на употреба или когато той е все още горещ от употребата.



Указание: При първата употреба може да се появи лека миризма. Това е напълно нормално, а не дефект. Осигурете достатъчна вентилация, напр. като отворите прозореца.

1. Включете щепсела в подходящ контакт.
Червената контролна лампа светва и уредът се нагрива (Фиг. 1).
2. Зелената контролна лампа светва веднага след като уредът се загрее.
3. Отворете заключалката на дръжката и отворете уреда (Фиг. 2).
4. Поставете сандвичите върху долните нагревателни плочи.
5. Затворете уреда и притиснете двете части на дръжката една към друга.
6. Затворете заключалката.
Сандвичите са готови за 2 до 3 минути – в зависимост от съставките, количеството пълнеж и желаната степен на зачервяване.
7. Когато сандвичите достигнат желаната степен на изпичане, извадете щепсела от контакта.
8. Отворете заключалката на дръжката и отворете уреда.
9. Извадете сандвичите. За целта използвайте термоустойчива шпатула.
10. Оставете уреда да изстине напълно. След това почистете всички части на уреда, както е описано в глава „Почистване и грижа за уреда“.

Фиг. 1

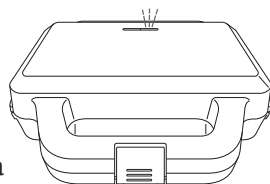

Фиг. 2

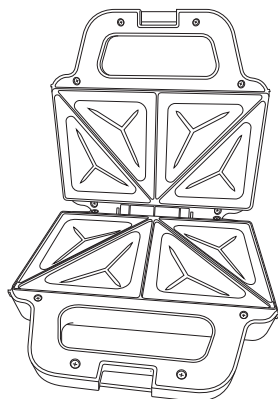

Съвети за най-добри резултати

- Намажете нагревателните плочи с малко олио или масло, за да подобрите резултатите от готвенето.
- Външната страна на препечените филийки може да бъде леко намазана с масло, маргарин или олио.
- За меки или течни пълнежи за сандвичи използвайте средно големи филийки бял или тъмен хляб. За малки количества пълнеж използвайте тостерен хляб.
- Предложения за гарнитури за сандвичи: маруля, магданоз, мента, кресон, пълнени половинки маслини, лук, домати и др.
- Можете да пробвате и със сладки варианти с готово бутер тесто и плодов пълнеж.

6. Почистване и грижа за уреда

6.1 Почистване



ПРЕДУПРЕЖДЕНИЕ - опасност от токов удар! Никога не потапяйте уреда във вода или други течности. Никога не дръжте уреда под течаща вода.

1. Изключете електрическия щепсел от контакта и оставете устройството да се охлади напълно.
2. Избършете корпуса с леко влажна кърпа.
3. Отстранете мазнините и течностите с кухненска хартия.
4. Използвайте дървена шпатула, за да отстраните изгорелите остатъци от нагревателните плочи. Избършете нагревателните плочи с леко влажна кърпа и мек почистващ препарат.
5. Всички части се оставят да изсъхнат напълно, преди устройството да се използва повторно, да се съхранява или транспортира.

7. Съхранение и транспорт

1. Почистете уреда, както е описано в глава "Почистване и грижа".
2. Навийте режовия кабел около навивачката за кабела.
3. Винаги съхранявайте уреда чист и сух, на чисто и сухо място, недостъпно за деца, за предпочитане в оригиналната му опаковка.
4. Уверете се, че уреда не може да падне или да се преобърне по време на транспортиране.
5. Осигурете защита на уреда от удар и вибрации, особено когато го транспортирате в превозно средство.

8. Отстраняване на неизправности

Устройството не функционира:

1. Устройството свързано ли е към мрежата?
Свържете устройството към захранването.
2. Задействан ли е предпазителят на използвания контакт?
Проверете работата на контакта с друго устройство.



Указание: Обърнете се към сервиза, ако устройството все още не работи след проверка на горепосочените точки. Не се опитвайте да поправяте сами уреда.

9. Изхвърляне

Изхвърляне

За да се гарантира, че човешкото здраве и околната среда няма да бъдат увредени от неконтролирано изхвърляне на отпадъци, рециклирайте продукта отговорно, за да насърчите устойчивото повторно използване на материалните ресурси. Разделното събиране и рециклиране на стари електроуреди, батерии и акумулатори следва да предотврати отрицателното въздействие върху околната среда и човешкото здраве. Моля, избягвайте генерирането на отпадъци от стари електроуреди и батерии, доколкото е възможно, например като предпочитате батерии с по-дълъг експлоатационен живот или презареждащи се батерии. Моля, избягвайте изхвърлянето на боклуци на обществени места, като не оставяте безразборно батерии или електрически и електронни устройства, съдържащи батерии.



Тук е посочен начинът, по който можете да изхвърлите продукта правилно.

Този етикет показва, че продуктът не трябва да се изхвърля с обикновените домакински отпадъци в ЕС. За да върнете отпадъчния уред, използвайте системите за събиране и връщане или се свържете с доставчика, от който сте закупили уреда.

10. Гаранция

Радваме се, че сте решили да закупите продукт от нашата компания и се надяваме, че ще се наслаждавате на високото му качество. Високото качество на нашите продукти се гарантира от стриктния контрол на производството. Въпреки това, в случа, че желаете да подадете разумна рекламация, предлагаме гаранция за период от

3 години

от датата на покупката, която е предмет на следните условия:

Тази гаранция не оказва влияние върху стандартните гаранционни ,рекламации, които можете да предявите пред доставчика на уреда. Тези права не се засягат от гаранцията ни на производител. Гаранцията е валидна само при използване на уреда у дома и се ограничава за територията на Федерална република Германия.

Срокът на гаранцията е 3 години от датата на покупката.

Отговорни за изпълнение на гаранцията са **VIVESS**. Изключват се други икове. Ако имате други въпроси относно продуктите на **VIVESS**, се свържете директно с местния доставчик, от който сте закупили продукта.

За да извърши гаранционно обслужване, нашият сервизен партньор изисква доказателство за покупката, като оригиналната касова бележка или касовата бележка от магазина. Освен това трябва да се вижда и серийния номер на уреда. За съжаление не можем да осигурим безплатно гаранционно обслужване без доказателство за покупката. Препоръчваме да запазите оригиналната опаковка, за да осигурите безопасно транспортиране на уреда в случай на гаранционен иск.

Гаранцията ще се счита за невалидна:

- В случай на неправилна употреба
- В случай на механични повреди на уреда от външни източници
- В случай на повреда или износване на частите при транспортиране
- В случай на грешки при работата и неправилно използване
- При поставяне на уреда върху влажни зони или навън
- В случай на повреди, дължащи се на форсмажорни обстоятелства, война, неправилно осветление, твърде високо захранване и други причини, които не попадат под отговорността на **VIVESS**
- При твърде честа употреба, особено в случай на употреба за комерсиални цели

→ В случай на пренебрегване на потребителските инструкции и грешки при монтажа

→ Ако уредът няма технически дефект

→ За разходи за транспорт и пътуване, както и разходи, причинени от монтирането и демонтирането на уреда

Гаранцията не включва никакви последващи отговорности от наша страна, в частност отговорност за повреди в самия уред или породени от загуба на уреда до времето на ремонта (т.е. разходи за пътуване, боравене и др.). Въпреки това, това не ограничава и не изключва стандартната гаранция, в съответствие със закона за отговорност за продуктите.

Предлаганото от нас гаранционно обслужване не удължава гаранцията от 3 години от датата на покупката, нито позволява възможност за смяна на компоненти.

Пожелаваме ви много радост при използването на новия уред и се надяваме отново да закупите продукт на VIVESS.

Turinys

1. Apžvalga	57
2. Svarbi saugos informacija	58
3. Naudojimas pagal paskirtį.....	61
4. Valdikliai	62
5. Naudojimo instrukcija	63
6. Valymas ir priežiūra.....	65
7. Laikymas ir transportavimas	65
8. Gedimų šalinimas.....	66
9. Utilizavimas	66
10. Garantija.....	67

1. Apžvalga

1.1 Techniniai duomenys

Modelis	9908214
Tinklo įvadas	220–240 V~, 50–60 Hz
Naudojama galia	650–780 W
Pagaminta	REWE - Zentral GmbH, D- 50603 Köln

1.2 Simboliai

Svarbūs nurodymai dėl Jūsų saugumo yra specialiai pažymėti. Būtinai laikykitės šių nurodymų, kad išvengtumėte nelaimingų atsitikimų ir žalos turtui.



ĮSPĖJIMAS. Įspėja apie pavojus sveikatai ir nurodo galimą susižalojimo riziką.



ĮSPĖJIMAS – elektros smūgio pavojus!



ĮSPĖJIMAS. Gaisro pavojus!



Pastaba: paryškinti patarimai ir informacija.



Perskaitykite naudojimo instrukciją.



Šis simbolis reiškia, kad atitinkamas gaminytis yra tinkamas liestis su maistu.



ĮSPĖJIMAS. Nudegimų pavojus!
Įkaitęs paviršius.

2. Svarbi saugos informacija

2.1 Bendrieji saugos nurodymai

1. Prieš naudodami pirmą kartą, atidžiai perskaitykite šią naudojimo instrukciją. Joje pateikta svarbi informacija apie Jūsų saugą ir prietaiso naudojimą bei priežiūrą. Išsaugokite instrukciją ir perduokite ją kartu su prietaisu.
2. Laikykitės visų įspėjimų, pateiktų ant prietaiso ir šioje naudojimo instrukcijoje.
3. Prietaisą naudokite tik pagal paskirtį.
4. Netinkamas naudojimas gali kelti pavojų. Prietaisą naudojant ne pagal paskirtį arba netinkamai, nebus prisiimama atsakomybė už bet kokią dėl to atsiradusią žalą.
5. Naudojant gamintojo nerekomenduojamus priedus ir prietaiso dalis, galima susižeisti arba sugadinti prietaisą, todėl garantija nustos galioti.
6. Šį prietaisą gali naudoti vaikai nuo 8 metų ir vyresni, taip pat asmenys, kurių fizinės, jutiminės ar protinės galimybės yra ribotos arba kuriems trūksta patirties ir žinių, jei jie buvo prižiūrimi arba instruktuojami dėl prietaiso naudojimo saugiu būdu ir supranta su tuo susijusius pavojus.
7. Vaikai negali atlikti valymo ir techninės priežiūros darbų, išskyrus atvejus, kai jie yra vyresni nei 8 metų amžiaus ir prižiūrimi suaugusiųjų.
8. Prietaisą ir jo jungiamąjį laidą laikykite atokiau nuo jaunesnių nei 8 metų amžiaus vaikų.
9. Vaikams neleidžiama žaisti su prietaisu.
10. Nurodymus, kaip valyti su maistu besiliečiančius paviršius, rasite skyriuje „Valymas ir priežiūra“.
11. Niekada nenaudokite prietaiso šalia užuolaidų, sienų, po spintelėmis ar šalia kitų degių medžiagų.

12. Naudokite prietaisą ant lengvai pasiekiamo, lygaus, sauso ir stabilaus darbo paviršiaus. Nestatykite prietaiso ant paviršiaus, kuris gali įkaisti, pvz., ant kaitlentės arba šalia dujinės viryklės.
13. Nenaudokite prietaiso aplinkoje, kurioje yra labai degių dujų arba kurioje jį veikia ekstremali temperatūra, vanduo ar didelė drėgmė.
14. Nestatykite prietaiso prie darbo paviršiaus krašto.
15. Niekada neįkiškite jokių objektų į prietaiso korpusą.
16. Nenaudokite prietaiso, jei jis veikia netinkamai arba jei jis buvo numestas, sugadintas ar įkrito į vandenį. Tokiu atveju nuvežkite prietaisą į techninės priežiūros centrą, kad jį patikrintų ir suremontuotų.
17. Neatlikite jokių prietaiso pakeitimų.
18. Prietaisas skirtas tik buitiniam naudojimui.
19. Nenaudokite prietaiso su išoriniu laikmačiu arba atskira nuotolinio valdymo sistema.
20. Netransportuokite ir neneškite prietaiso, kol jis dar yra įkaitęs.
21. Prieš transportuodami, valydami ar sandėliuodami prietaisą, visada palaukite, kol jis visiškai atvės.
22. Nenaudojamą prietaisą nepalikite be priežiūros. Nepalikite prietaiso be priežiūros, kai jis yra įkaitęs arba kai jis vis dar vėsta.
23. Nelaikykite karšto prietaiso spintelėje arba jo pakuotėje.
24. Naudojimo metu nelieskite prietaiso karštų dalių plikomis rankomis. Prietaiso naudojimo metu visada mėvėkite izoliuotas orkaitės pirštines arba virtuvės pirštines ir laikykite jį tik už tam skirtų rankenų. Atkreipkite dėmesį, kad išjungus prietaisą jis kurį laiką išlieka įkaitęs. Kitiems naudotojams aiškiai nurodykite galimus pavojus.
25. **ĮSPĖJIMAS. Gaisro pavojus!** Neklijuokite prie prietaiso jokių pašalinių daiktų ir neuždenkite prietaiso kitais daiktais.
26. **ĮSPĖJIMAS – elektros smūgio pavojus!** Niekada neremontuokite prietaiso patys. Gedimo atveju prietaisą remontuoti gali tik kvalifikuotas specialistas.



27. **ĮSPĖJIMAS. Nudėgimų pavojus!** Paviršiai yra karšti naudojimo metu ir po jo. Naudokite tik rankeną.



2.2 Elektros sauga

1. Patikrinkite, ar tinklo įtampa atitinka prietaiso vardinią plokštelėje nurodytus duomenis.
2. Maitinimo laidas turi būti visada lengvai prieinamas ir pasiekiamas. Jis tarnauja kaip skirtuvas. Visiškai atjungti prietaisą nuo elektros tinklo galima tik ištraukus maitinimo kištuką.
3. Saugokitės, kad maitinimo laidas nebūtų pažeistas jį suspaudus, sulenkus ar trinant į aštrius kraštus, taip pat saugokite jį nuo karštų paviršių ir atviros liepsnos.
4. Prietaiso negalima traukti žemyn laikant už maitinimo laido. Maitinimo laidą patieskite taip, kad už jo nebūtų galima užkliūti.
5. Jei nenaudojate prietaiso, perkūnijos metu, įvykus gedimui, prieš pildami ir prieš kiekvieną valymą ištraukite tinklo kištuką iš kištukinio lizdo.
6. Norėdami atjungti prietaisą nuo elektros tinklo, traukite tik patį kištuką. Netraukite už maitinimo laido.
7. Jei šio prietaiso maitinimo laidas yra pažeistas, siekiant išvengti pavojaus, jį turi pakeisti gamintojas, jo klientų aptarnavimo skyrius arba panašią kvalifikaciją turintis asmuo.
8. Nepanardinkite prietaiso pagrindinio įrenginio arba maitinimo kabelio į vandenį ar kitus skysčius.
9. Niekada nelieskite elektros prietaiso, jei jis įkrito į vandenį.
10. Niekada nelieskite tinklo kištuko drėgnomis rankomis.
11. Niekada nenaudokite maitinimo laido kaip rankenos.
12. Laikykite prietaisą ir maitinimo laidą atokiau nuo atviros liepsnos ir karštų paviršių.
13. Visada ištraukite prietaiso kištuką iš elektros lizdo, kai jis nenaudojamas arba prieš valymą.

2.3 Pastatymo vieta

1. Prietaisą visada statykite ant lygaus, sauso, švaraus, stabilaus ir neslystančio paviršiaus.
2. Pastatykite prietaisą taip, kad naudojimo metu susidariusi šiluma lengvai išsisklaidytų. Nestatykite prietaiso po pakabinama spinta arba kampe.
3. Prietaisą naudokite tik sausose patalpose, niekada nenaudokite lauke.
4. Laikykite prietaisą atokiau nuo šilumos šaltinių, pavyzdžiui, radiatorių, orkaitių ir kitų šilumą skleidžiančių prietaisų. Nestatykite prietaiso ant karštų viryklių (dujinių, elektrinių, anglimi kūrenamų viryklių ir pan.).
5. Siekiant užtikrinti pakankamą aušinimą, aplink prietaisą išlaikykite ne mažesnę kaip 10 cm atstumą.
6. Nestatykite prietaiso šalia elektros prietaisų, kurie sukuria stiprius magnetinius laukus (pvz., variklių, transformatorių).
7. Neuždenkite prietaiso, kad išvengtumėte perkaitimo.

3. Naudojimas pagal paskirtį

1. Šis prietaisas skirtas tik sumuštiniams kepti.
2. Šis prietaisas skirtas naudoti tik buityje. Jis nėra skirtas komerciniam naudojimui.
3. Prietaisą galima naudoti tik buityje ir sausose patalpose.
4. Nenaudokite prietaiso jokiems kitiems tikslams. Bet koks kitas naudojimas gali sugadinti prietaisą ir sužaloti asmenį arba sugadinti turtą.
5. Gamintojas nepriima atsakomybės už žalą ar sužalojimus, patirtus dėl netinkamo naudojimo ar šių nurodymų nesilaikymo.

4. Valdikliai

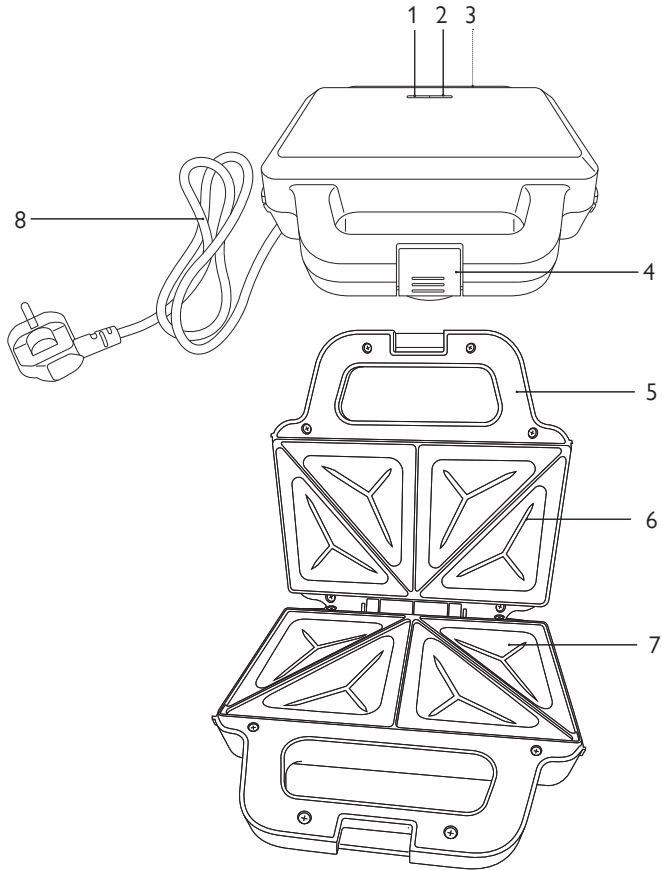

1. Žalia kontrolinė lemputė
2. Raudona kontrolinė lemputė
3. Laido apvija
4. Užraktas
5. Rankena
6. Viršutinė kaitinimo plokštė, 2x
7. Apatinė kaitinimo plokštė, 2x
8. Maitinimo laidas su tinklo kištuku

5. Naudojimo instrukcija

5.1 Išpakavimas ir patikrinimas

1. Atsargiai išimkite prietaisą ir priedus iš pakuotės.
2. Patikrinkite, ar pakuotės turinys yra pilnas ir nepažeistas. Jei pakuotės turinys nepilnas arba pažeistas, prietaiso nenaudokite. Nedelsdami grąžinkite jį pardavėjui.
3. Norėdami pašalinti pakuotės medžiagą, laikykitės teisės aktų reikalavimų.
4. Pasilikite pakuotės medžiagą, jei norite ją naudoti pakuodami, siųsdami ar kitaip transportuodami prietaisą. Laikykite ją taip, kad nekiltų pavojus.



ĮSPĖJIMAS – pavojus užspringti! Pakuotės medžiaga nėra žaislas. Vaikai gali užspringti plastikiniais maišeliais, plėvele ir polistireno gabalėliais. Todėl visada laikykite pakuotės medžiagą atokiau nuo vaikų.

5.2 Pirmasis paleidimas



ĮSPĖJIMAS. Pažeidimo pavojus! Įsitikinkite, kad prietaisas pastatytas ant stabilaus ir lygaus paviršiaus.

- Išvalykite prietaisą, kaip aprašyta skyriuje „Valymas ir priežiūra“.

5.3 Eksploatavimas



ĮSPĖJIMAS. Gaisro pavojus! Neuždenkite prietaiso naudojimo metu arba, kai jis dar karštas nuo naudojimo (pvz., aliuminio folija).



ĮSPĖJIMAS. Nudėgimų pavojus! Nelieskite korpuso naudojimo metu arba kai jis dar įkaitęs.



Pastaba: Pirmą kartą naudojant gali atsirasti nedidelis kvapas. Tai visiškai normalu ir nėra defektas. Užtikrinkite pakankamą vėdinimą, pvz., atidarykite langą.

- Įkiškite tinklo kištuką į tinkamą kištukinį lizdą.
Užsidega raudona kontrolinė lemputė ir prietaisas kaista (1 pav).
- Kai tik prietaisas įkaista, užsidega žalia kontrolinė lemputė.
- Atidarykite rankenos užraktą ir išskleiskite prietaisą (2 pav).
- Sumuštiniai dėkite ant apatinių kaitinimo plokščių.
- Uždarykite prietaisą ir suspauskite abi rankenos dalis.
- Uždarykite užraktą.
Sumuštiniai paruošiami per 2–3 minutes priklausomai nuo ingredientų, įdaro kiekio ir norimo apskrudimo laipsnio.
- Kai sumuštiniai pasiekia norimą apskrudimo laipsnį, iš lizdo ištraukite tinklo kištuką.
- Atidarykite rankenos užraktą ir išskleiskite prietaisą.
- Išimkite sumuštinus. Tam naudokite karščiui atsparią mentelę.
- Leiskite prietaisui visiškai atvėsti. Po to nuvalykite visas jo dalis, kaip aprašyta skyriuje „Valymas ir priežiūra“.

1 pav.

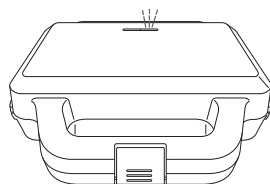

2 pav.

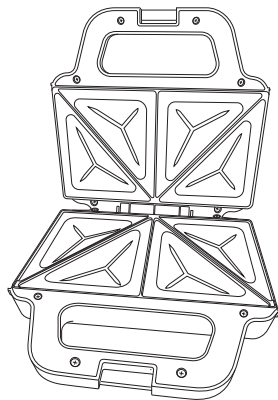

Patarimai, kaip pasiekti geriausių rezultatų

- Norėdami pagerinti kepimo rezultatus, patepkite kaitinimo plokštes trupučiu maistinio aliejaus arba sviesto.
- Skrebučio riekių išorę taip pat galima šiek tiek patepti sviestu, margarinu arba aliejumi.

- Minkštiems ar skystiems sumuštinių įdarams naudokite vidutinio dydžio baltos arba tamsios duonos riekės. Nedideliame įdaro kiekiui naudokite skrudinimo duoną.
- Sumuštinių priedų pasiūlymai: salotos, petražolės, mėtos, sėjamosios pipirnės, įdarytos alyvuogių puselės, svogūnai, pomidorai ir kt.
- Taip pat galite išbandyti saldžius variantus su paruošta sluoksniuota tešla ir vaisių įdaru.

6. Valymas ir priežiūra

6.1 Valymas



ĮSPĖJIMAS – elektros smūgio pavojus! Niekada nenardinkite prietaiso į vandenį ar kitus skysčius. Niekada nelaikykite prietaiso po tekančiu vandeniu.

1. Prieš valydami prietaisą visada ištraukite jį iš elektros lizdo ir leiskite jam visiškai atvėsti.
2. Pavalkite korpusą šiek tiek sudrėkinta šluoste.
3. Riebalus ir skysčius pašalinkite virtuviniu popieriumi.
4. Nuo kaitinimo plokščių medine mentele nuvalykite pridegusius likučius. Šildymo plokštes nuvalykite šiek tiek sudrėkinta šluoste ir švelniu plovikliu.
5. Palaukite, kol visos dalys visiškai išdžius, prieš vėl naudodami, sandėliuodami ar transportuodami prietaisą.

7. Laikymas ir transportavimas

1. Išvalykite prietaisą, kaip aprašyta skyriuje „Valymas ir priežiūra“.
2. Apvyniokite tinklo laidą aplink kabelio laidą.
3. Visada laikykite prietaisą švarioje ir sausoje vietoje, geriausia originalioje pakuotėje, sausoje, švarioje ir vaikams neprieinamoje vietoje.
4. Pasirūpinkite, kad transportuojant prietaisas nenukristų ar neapvirstų.
5. Saugokite prietaisą nuo smūgių ir vibracijos, ypač gabenant jį transporto priemonėmis.

8. Gedimų šalinimas

Prietaisas neveikia:

1. Ar prietaisas prijungtas prie elektros tinklo?
Prijunkite prietaisą prie maitinimo šaltinio.
2. Ar nesuveikė naudoto kištukinio lizdo saugiklis?
Patikrinkite, ar lizdas veikia, naudodami kitą prietaisą.



Pastaba: jei patikrinus pirmiau nurodytus dalykus prietaisas vis tiek neveikia, kreipkitės į techninės priežiūros skyrių. Niekada neremontuokite prietaiso patys.

9. Utilizavimas

Utilizavimas

Kad nekontroliuojamas atliekų šalinimas nepadarytų žalos žmonių sveikatai ir aplinkai, gaminytis turi būti atsakingai perdirbamas, skatinant tvarumą ir antrinių medžiagų išteklių panaudojimą. Elektros prietaisų, baterijų ir akumuliatorių rūšiavimas ir perdirbimas apsaugo nuo neigiamo poveikio aplinkai ir žmonių sveikatai. Kiek įmanoma, venkite atliekų susidarymo iš senų elektros prietaisų ir baterijų, pvz., pirmenybę teikdami baterijoms, kurių eksploatavimo laikas ilgesnis arba įkraunamoms baterijoms. Venkite šiukšlinti viešąsias erdves, palikdami be priežiūros baterijas arba elektros ir elektroninę įrangą su baterijomis.



Toliau nurodyta, kaip teisingai išmesti šį gaminį.

Ši žyma nurodo, kad šio gaminio negalima išmesti su įprastomis buitinėmis atliekomis ES. Norėdami grąžinti naudotą prietaisą, naudokite grąžinimo ir surinkimo sistemas arba susisiekite su pardavėju, iš kurio prekė buvo nupirkta.

10. Garantija

Džiaugiamės, kad nusprendėte įsigyti produktą iš mūsų įmonės ir tikimės, kad jums patiks naudotis mūsų aukštos kokybės produktu. Aukštą mūsų gaminių kokybę užtikrina griežta gamybos kontrolė. Tačiau tuo atveju, jei norite pateikti pagrįstą pretenziją, suteikiame garantiją toliau nurodytam laikotarpiui

3 metus

nuo pirkimo datos, laikantis šių sąlygų:

Ši garantija neturi įtakos jūsų, kaip vartotojo, įstatymų nustatytiems garantiniams reikalavimams prietaiso pardavėjui. Šioms teisėms mūsų gamintojo garantija neturi įtakos. Mūsų suteikta garantija galioja tik asmeniniam prietaiso naudojimui ir yra taikoma tik Vokietijos Federacinės Respublikos teritorijai.

Garantinis laikotarpis yra 3 metai nuo pirkimo datos.

VIVESS savo nuožiūra gali vykdyti garantinį aptarnavimą. Kitos pretenzijos neįtraukiamos. Jei turite klausimų apie **VIVESS** produktus, kreipkitės tiesiogiai į vietinį pardavėją.

Kad galėtų atlikti garantinę priežiūrą, mūsų aptarnavimo partneris reikalauja pirkimo įrodymo, kaip originalaus kvito arba pardavėjo atspausdinto grynųjų pinigų kvito. Prietaiso serijos numeris taip pat turi būti įskaitomas. Deja, negalime nemokamai atlikti garantinių paslaugų be jokių pirkimo įrodymų. Rekomenduojame pasilikti originalią pakuotę, kad būtų užtikrintas saugus prietaiso gabenimas esant garantijai.

Garantija laikoma negaliojančia:

- netinkamo naudojimo atveju
- jei prietaisas mechaniškai pažeidžiamas išorinio poveikio
- besidėvinčias dalis sugadinus transportuojant
- veikimo klaidų ir netinkamo naudojimo atveju
- pastačius prietaisą į šlapią vietą arba lauke
- dėl žalos, atsiradusios dėl jėgos, karo, vandens, žaibo, per didelės įtampos ir kitų priežasčių, nepatenkančių į **VIVESS** atsakomybę
- per didelio naudojimo atveju, ypač ne asmeninio naudojimo atveju
- jei nepaisoma vartotojo instrukcijų ir diegimo klaidų
- jei prietaisas neturi techninių defektų
- transporto ir kelionės išlaidoms, taip pat išlaidoms, patirtoms įrengiant ir išmontuojant prietaisą

Garantija neapima jokios vėlesnės mūsų atsakomybės, ypač jokios atsakomybės už žalą pačiam prietaisui ar patirtą dėl prietaiso praradimo iki remonto laiko (pvz., kelionės išlaidų, tvarkymo išlaidų ir pan.). Tačiau tai neapriboja ir nepanaikina mūsų įstatymų numatytos garantijos, ypač pagal Atsakomybės už produktą įstatymą.

Bet kokios mūsų teikiamos garantinės paslaugos nepratęsia 3 metų garantijos termino nuo pirkimo datos, taip pat ir dėl galimai pakeistų komponentų.

Linkime daug džiaugsmo naudojant naują prietaisą ir tikimės, kad kitas bus dar vienas VIVESS produktas.

Sadržaj

1. Pregled	70
2. Važne upute o sigurnosti	71
3. Namjenska uporaba	74
4. Upravljački elementi.....	75
5. Upute za rukovanje	76
6. Čišćenje i njega.....	78
7. Čuvanje i transport	78
8. Otklanjanje grešaka	79
9. Zbrinjavanje.....	79
10. Jamstvo.....	80

1. Pregled

1.1 Tehnički podaci

Model	9908214
Mrežni ulaz	220–240 V~, 50–60 Hz
Ulazna snaga	650–780 W
Proizvedeno za	REWE - Zentral GmbH, D-50603 Köln

1.2 Ikone

Važne napomene za vašu sigurnost posebno su označene. Obavezno se pridržavajte ovih mjera opreza kako biste izbjegli nesreće i oštećenja imovine.



UPOZORENJE – upozorava na opasnosti po zdravlje i ukazuje na potencijalne opasnosti od ozljeda.



UPOZORENJE – opasnost od strujnog udara!



UPOZORENJE – opasnost od požara!



Napomena: Ističe savjete i informacije.



Pročitajte upute za uporabu.



Simbol označava da je određeni proizvod prikladan za dodir s hranom.





UPOZORENJE - opasnost od opekotina!

Vruća površina.

2. Važne upute o sigurnosti

2.1 Opće upute o sigurnosti

1. Prije prve uporabe dobro pročitajte ovu uputu za uporabu. Ona sadrži važne informacije za vašu sigurnost te za uporabu i održavanje uređaja. Uputu spremite za buduću referencu i predajte je zajedno s uređajem.
2. Poštujte sva upozorenja na uređaju i u ovoj uputi za uporabu.
3. Uređaj upotrebljavajte samo za predviđenu namjenu.
4. Neodgovarajuća uporaba dovodi do opasnosti. Ako uređaj ne upotrebljavate namjenski ili njime nepravilno rukujete, ne preuzima se odgovornost za tako nastalu štetu.
5. Uporaba pribora ili dijelova uređaja koje proizvođač nije izričito preporučio može uzrokovati ozljede ili oštećenja i rezultirati gubitkom jamstva.
6. Ovaj uređaj mogu upotrebljavati djeca s 8 i više godina i osobe smanjenih fizičkih, senzornih ili mentalnih sposobnosti ili osobe s nedostatnim iskustvom i znanjem ako su pod nadzorom ili su poučene o sigurnoj uporabi uređaja i ako razumiju opasnosti koje su povezane s uporabom.
7. Održavanje i čišćenje ne smiju obavljati djeca, osim ako imaju 8 ili više godina i ako su pod nadzorom.
8. Uređaj i pripadajući kabel držite podalje od djece mlađe od 8 godina.
9. Djeca se ne smiju igrati s uređajem.
10. Upute o čišćenju površina koje dolaze u dodir s prehrambenim proizvodima potražite u poglavlju „Čišćenje i njega“.
11. Uređaj nikad ne upotrebljavajte u blizini zavjesa, zidova, ispod ormara ili u blizini drugih zapaljivih materijala.
12. Uređaj upotrebljavajte na lako dostupnoj, ravnoj, suhoj i stabilnoj radnoj površini. Ne stavljajte ga na površinu koja se može jako zagrijati, kao što je ploča štednjaka, niti blizu plinskog štednjaka.

13. Uređaj ne upotrebljavajte u okolini s lako zapaljivim plinovima ili tamo gdje je izložen ekstremnim temperaturama, vodi ili jako vlažnom zraku.
14. Uređaj ne postavljajte na rub radne površine.
15. U kućište uređaja ne stavljajte nikakve predmete.
16. Uređaj ne upotrebljavajte ako ne radi pravilno ili ako je pao, ako je oštećen ili je pao u vodu. Uređaj donesite u servisni centar radi pregleda i popravka.
17. Ne mijenjajte uređaj.
18. Uređaj je namijenjen samo za privatnu uporabu u kućanstvu.
19. Uređaj ne upotrebljavajte s vanjskim timerom ili zasebnim sustavom za daljinsko upravljanje.
20. Uređaj ne prevozite niti nosite dok je još vruć.
21. Prije prijevoza, čišćenja ili skladištenja uvijek pustite da se uređaj potpuno ohladi.
22. Ne ostavljajte uređaj bez nadzora dok je u upotrebi. Uređaj ne ostavljajte bez nadzora dok se zagrijava ili dok se još hladi.
23. Ne čuvajte vrući uređaj u ormaru ili u njegovom pakiranju.
24. Vruće dijelove proizvoda za vrijeme rada ne dodirujte golim rukama. Kad upotrebljavate proizvod, uvijek se služite izoliranim rukavicama za pećnicu ili tekstilnim držačima za lonce i držite ih samo na za to predviđenim ručkama. Imajte na umu da je proizvod još uvijek vruć neko vrijeme nakon isključivanja. Druge korisnike jasno upozorite na opasnosti.
25. **UPOZORENJE – opasnost od požara!** Na uređaj ne lijepite strana tijela i ne prekrivajte ga drugim predmetima. 
26. **UPOZORENJE – opasnost od strujnog udara!** Nikada ne pokušavajte sami popraviti uređaj. U slučaju kvara popravak uređaja povjerite samo kvalificiranom stručnjaku. 
27. **UPOZORENJE - opasnost od opekotina!** Površine su vruće tijekom i nakon uporabe. Koristite samo ručku. 

2.2 Električna sigurnost

1. Provjerite odgovara li strujni napon specifikacijama na natpisnoj pločici uređaja.
2. Pazite da strujni utikač uvijek bude lako dostupan. On služi za odvajanje od struje. Samo strujnim utikačem uređaj se može potpuno odvojiti od strujne mreže.
3. Spriječite oštećenje strujnog kabela prignječenjem, savijanjem ili struganjem o oštre rubove i držite ga podalje od vrućih površina i otvorenog plamena.
4. Pazite da uređaj ne može pasti povlačenjem za strujni kabel. Strujni kabel postavite tako da se preko njega ne može spotaknuti.
5. Strujni utikač izvucite iz utičnice kad se ne upotrebljava, za vrijeme nevremena, u slučaju smetnji u radu, prije punjenja i prije svakog čišćenja.
6. Kako biste uređaj odvojili od napajanja strujom, strujni utikač izvlačite samo za sam utikač. Ne povlačite za strujni kabel.
7. Ako je strujni kabel ovog uređaja oštećen, mora ga zamijeniti proizvođač ili njegova servisna služba ili slično kvalificirana osoba kako bi se izbjegle opasnosti.
8. Glavnu jedinicu uređaja i strujni kabel ne uranjajte u vodu ili druge tekućine.
9. Nikada ne hvatajte električni uređaj ako je pao u vodu.
10. Strujni utikač nikad ne dodirujte mokrim rukama.
11. Strujni kabel nikad ne upotrebljavajte za nošenje.
12. Uređaj i strujni kabel držite podalje od otvorene vatre i vrućih površina.
13. Uvijek isključite uređaj iz struje kada se ne koristi ili prije čišćenja.

2.3 Mjesto postavljanja

1. Uređaj uvijek postavljajte na ravnu, suhu, čistu, stabilnu i neklizavu površinu.
2. Uređaj postavite tako da se nastala toplina tijekom uporabe može dobro odvesti. Uređaj ne postavljajte ispod visećeg elementa ili u kut.
3. Uređaj upotrebljavajte samo u suhim zatvorenim prostorima, nikada na otvorenom.
4. Uređaj držite podalje od izvora topline kao što su radijatori, peći i drugi uređaji koji stvaraju toplinu. Uređaj ne stavljajte na ploče za kuhanje (štednjaci na plin, struju, ugljen itd.).
5. Oko uređaja održavajte razmak od najmanje 10 cm kako biste osigurali dovoljno hlađenje.
6. Uređaj ne postavljajte blizu električnih uređaja koji stvaraju jaka magnetska polja (npr. motori, transformatori).
7. Nemojte prekrivati uređaj kako biste izbjegli pregrijavanje.

3. Namjenska uporaba

1. Uređaj je namijenjen isključivo za pripremu sendviča.
2. Ovaj je uređaj namijenjen samo za kućnu uporabu. Nije prikladan za komercijalnu uporabu.
3. Uređaj je predviđen samo za kućnu uporabu u suhim zatvorenim prostorijama.
4. Uređaj ne upotrebljavajte ni u koju drugu svrhu. Svaka drugačija uporaba može dovesti do oštećenja uređaja te do materijalne i ljudske štete.
5. Proizvođač ne preuzima odgovornost za oštećenja ili ozljede uzrokovane nenamjenskom uporabom ili nepoštovanjem ove upute za uporabu.

4. Upravljački elementi

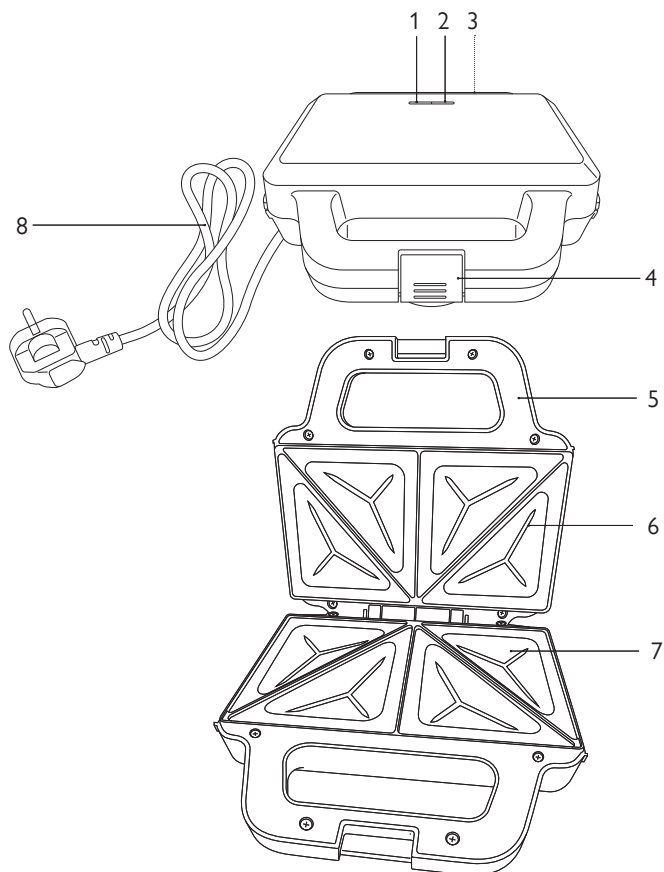

1. Zelena kontrolna lampica
2. Crvena kontrolna lampica
3. Namotač kabela
4. Blokirni mehanizam
5. Ručka
6. Gornja grijaća ploča, 2×
7. Donja grijaća ploča, 2×
8. Strujni kabel s utikačem

5. Upute za rukovanje

5.1 Raspakiravanje i provjera

1. Uređaj i pribor pažljivo izvadite iz pakiranja.
2. Provjerite je li sadržaj pakiranja potpun i neoštećen. Ako je sadržaj pakiranja nepotpun ili oštećen, ne uključujte uređaj. Odmah ga vratite trgovcu.
3. Ako želite zbrinuti ambalažni materijal, poštujujte zakonske odredbe.
4. Sačuvajte ambalažni materijal ako uređaj želite zapakirati, poslati ili drugačije transportirati. Čuvajte ga tako da ne predstavlja opasnost.



UPOZORENJE – opasnost od gušenja! Ambalažni materijal nije igračka. Djeca se mogu ugušiti plastičnim vrećicama, folijama i komadićima stiropora. Stoga ambalažni materijal uvijek držite podalje od djece.

5.2 Prvo pokretanje



UPOZORENJE – opasnost od oštećenja! Uvjerite se da je uređaj postavljen na stabilnu i ravnu površinu.

- Uređaj očistite kako je opisano u poglavlju „Čišćenje i njega“.

5.3 Rukovanje



UPOZORENJE – opasnost od požara! Proizvod nikad ne pokrivajte (npr. aluminijskom folijom) za vrijeme uporabe ili dok je proizvod još vruć od uporabe.



UPOZORENJE - opasnost od opekotina! Ne dirajte kućište proizvoda tijekom uporabe ili ako je još vruće od uporabe.



Napomena: Tijekom prve uporabe može se osjetiti blagi miris. To je potpuno normalno i nije kvar. Osigurajte odgovarajuću ventilaciju, npr. otvorenim prozorom.

1. Strujni utikač utaknite u odgovarajuću utičnicu.
Crvena kontrolna lampica svijetli i uređaj se zagrijava (slika 1).
2. Kada se uređaj zagrije, upalit će se zelena kontrolna lampica.
3. Otvorite blokirni mehanizam na ručki i otvorite uređaj (slika 2).
4. Stavite sendviče na donju grijaću ploču.
5. Zatvorite uređaj i zajedno pritisnite dva dijela ručke.
6. Zatvorite blokirni mehanizam.
Sendviči su gotovi nakon 2 do 3 minute - ovisno o sastojcima, razini punjenja i željenom stupnju zapečenosti.
7. Kada sendviči postignu željeni stupanj zapečenosti, isključite kabel za napajanje iz utičnice.
8. Otvorite blokirni mehanizam na ručki i otvorite uređaj.
9. Izvadite sendviče. Za to koristite kuhinjsku lopaticu otpornu na toplinu.
10. Ostavite da se uređaj potpuno ohladi. Prije prve uporabe očistite sve dijelove uređaja kako je opisano u poglavlju „Čišćenje i njega”.

Slika 1

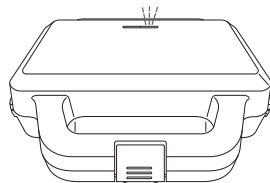

Slika 2

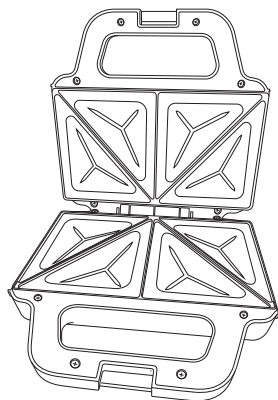

Savjeti za najbolje rezultate

- Kako biste poboljšali rezultate kuhanja podmažite grijaće ploče s malo ulja za kuhanje ili maslaca.
- Vanjske strane kriški kruha također se mogu malo premazati maslacem, margarinom ili uljem.

- Za mekane ili sendviče s tekućim nadjevom koristite srednje velike kriške bijelog ili tamnog kruha. Za male količine punjenja koristite tost kruh.
- Prijedlozi za nadjeve za sendviče: zelena salata, peršin, metvica, potočarka, punjene polovice maslina, luk, rajčica itd.
- Također isprobajte slatke varijante s gotovim lisnatim tijestom i voćnim punjenjem.

6. Čišćenje i njega

6.1 Čišćenje



UPOZORENJE – opasnost od strujnog udara! Nikada ne uranjajte uređaj u vodu ili druge tekućine. Nikada ne stavlajte uređaj pod tekuću vodu.

1. Prije svakog čišćenja izvucite utikač iz utičnice i pustite da se uređaj potpuno ohladi.
2. Obrišite kućište malo navlaženom krpom.
3. Uklonite masnoću i tekućine kuhinjskim papirom.
4. Upotrijebite drvenu lopaticu kako biste uklonili sve izgorjele ostatke s grijaćih ploča. Obrišite grijaće ploče malo navlaženom krpom i blagim deterdžentom.
5. Prije ponovne uporabe, skladištenja ili prijevoza uređaja pustite da se svi dijelovi potpuno osuše.

7. Čuvanje i transport

1. Uređaj očistite kako je opisano u poglavlju „Čišćenje i njega“.
2. Omotajte kabel za napajanje oko namotača kabela.
3. Čist i suh uređaj uvijek čuvajte na čistom i suhom mjestu izvan dohvata djece, po mogućnosti u originalnom pakiranju.
4. Pobrinite se da uređaj tijekom transporta ne može pasti ili se prevrnuti.
5. Uređaj zaštitite od udaraca i vibracija, posebno kad se prevozi u vozilima.

8. Otklanjanje grešaka

Uređaj ne radi:

1. Je li uređaj spojen sa strujom?
Spojite uređaj sa strujom.
2. Je li se aktivirao osigurač korištene utičnice?
Provjerite rad utičnice drugim uređajem.



Napomena: Obratite se servisu ako uređaj ne radi niti nakon što ste provjerili gornje točke. Ne pokušavajte sami popraviti uređaj.

9. Zbrinjavanje

Zbrinjavanje

Kako bi se osiguralo da nekontrolirano odlaganje otpada ne šteti zdravlju ljudi i okolišu, reciklirajte proizvod na odgovoran način, promičući održivu ponovnu uporabu materijalnih resursa. Odvojenim prikupljanjem i recikliranjem otpadnih električnih uređaja, baterija i akumulatora žele se izbjeći negativni učinci na okoliš i zdravlje ljudi. Izbjegavajte što je više moguće stvaranje otpada od starih električnih uređaja i baterija, npr. davanjem prednosti baterijama s duljim vijekom trajanja ili punjivim baterijama. Izbjegavajte bacanje otpada u javne prostore tako što nećete ostavljati neoprezno baterije ili električnu i elektroničku opremu koja sadrži baterije.



Ispravno odlaganje ovog proizvoda:

Ova oznaka označava da se elektronički uređaji ne smiju odlagati s uobičajenim kućnim otpadom u EU. Rabite sustave povrata i prikupljanja u svojoj zajednici ili se obratite prodavaču kod kojeg je proizvod kupljen.

10. Jamstvo

Drago nam je što ste odlučili kupiti proizvod naše tvrtke i želimo vam puno zabave i veselja uz ovaj visokokvalitetni proizvod. Naša stroga kontrola proizvodnje osigurava visoku kvalitetu naših uređaja. U slučaju da ipak imate opravdanu reklamaciju, dajemo vam jamstvo u trajanju od 3 godine od datuma kupnje prema sljedećim uvjetima:

Ovo jamstvo ne utječe na vaša zakonska jamstvena potraživanja kao potrošača prema prodavatelju uređaja. Ova prava nisu ograničena jamstvom proizvođača koje dajemo.

Jamstvo koje dajemo vrijedi samo za privatnu upotrebu uređaja i ograničeno je na područje Republike Hrvatske.

Jamstveni rok iznosi 3 godine od datuma kupnje.

VIVESS odlučuje kako će se ispuniti jamstvo.

Daljnji su zahtjevi isključeni. Ako imate pitanja o proizvodima tvrtke **VIVESS**, obratite se izravno trgovini u kojoj ste kupili proizvod. Da bi se jamstvo moglo ispuniti, zaposleniku u trgovini obavezno morate predložiti dokaz o kupnji, bilo u obliku originalne fakture ili računa koji ste dobili na blagajni trgovine. Nadalje, serijski broj na uređaju mora biti čitljiv.

Nažalost, ne možemo pružiti besplatne usluge jamstva bez dokaza o kupnji.

Preporučujemo da sačuvate originalnu ambalažu kako biste osigurali siguran transport uređaja u slučaju jamstvenog zahtjeva.

Popravke u jamstvenom roku smije vršiti isključivo tvrtka tsc technical customer solutions GmbH & Co. KG ili ugovorne radionice koje je tvrtka ovlastila. U slučaju popravaka koje obavljate sami ili u drugim radionicama, svi jamstveni zahtjevi postaju nevažeći i ne postoji pravo na naknadu.

Jamstvo se gubi u sljedećim slučajevima:

- nestručno rukovanje
- mehaničko oštećenje uređaja izvana
- štete pri transportu za potrošne dijelove
- greške u rukovanju i nenamjenska upotreba
- postavljanje uređaja u vlažnim prostorijama ili vani
- štete nastale zbog više sile, rata, poplave, udara munje, Prenapona i drugih razloga na koje **VIVESS** ne može utjecati
- prekomjerna upotreba, posebice ako namjena nije bila samo privatna

→ nepridržavanje uputa za upotrebu i grešaka pri ugradnji

→ ako uređaj nema tehnički kvar

→ troškovi nastali pri transportu i prijevozu, te prilikom montaže i demontaže uređaja

Jamstvo ne uključuje nikakvu daljnju odgovornost s naše strane, posebice nikakvu odgovornost za štetu koja nije nastala na samom uređaju ili koja je uzrokovana kvarom uređaja prije popravka (npr. putni troškovi, troškovi rukovanja itd.).

Međutim, to ne ograničava niti isključuje našu pravnu odgovornost, posebice u skladu sa Zakonom o odgovornosti za proizvode.

Jamstvo koje ispunimo ne produžuju jamstveni rok od 3 godine od datuma kupnje, čak ni u pogledu zamijenjenih komponenti.

Želimo vam puno zabave s novim uređajem i nadamo se da će i vaš sljedeći proizvod biti proizvod tvrtke VIVESS.

VIVESS

REWE - Zentral GmbH • D-50603 Köln

info-produkt@rewe-group.com

SANDWICHMAKER • NAN 9908214