

MULTI- ZERKLEINERER

BEDIENUNGSANLEITUNG



SK MULTI-DRVIČ | Návod na použitie

CZ MULTI DRTIČ | Návod k použití

BG МУЛТИФУНКЦИОНАЛЕН ЧОПЪР | Ръководство за употреба

LT DAUGIAFUNKCIS SMULKINTUVAS | Naudojimo instrukcija

HR MULTIFUNKCIONALNA SJECKALICA | Upute za upotrebu

VIVESS

Inhaltsverzeichnis

1.Übersicht	3
2.Wichtige Sicherheitshinweise	4
3.Bestimmungsgemäßer Gebrauch.....	7
4.Bedienelemente.....	8
5.Bedienungsanweisungen	9
6.Reinigung und Pflege	11
7.Aufbewahrung und Transport	11
8.Fehlerbehebung	12
9.Garanti.....	13
10.Entsorgung	15

1. Übersicht

1.1. Technische Daten

Modell	NAN 8665090
Netzeingang	220 - 240 V~, 50 - 60 Hz
Leistungsaufnahme	300 W
Schutzklasse	Klasse II
Schutzart	IPX0
Fassungsvermögen	max. 500 ml
Außenmaße	ca. 135 x 110 x 119 mm (H x B x T) (ohne Behälter) ca. 230 x 187 x 155 mm (H x B x T) (mit Behälter)
Gewicht	ca. 1,61 kg
Hergestellt für	REWE-Zentral GmbH, D-50603 Köln

1.2. Symbole

Wichtige Hinweise für Ihre Sicherheit sind besonders gekennzeichnet. Beachten Sie diese Hinweise unbedingt, um Unfälle und Sachschäden zu vermeiden.



WARNUNG - Warnt vor Gefahren für Ihre Gesundheit und zeigt mögliche Verletzungsrisiken auf.



WARNUNG - Stromschlaggefahr!



WARNUNG - Verletzungsgefahr!



Nur für den Gebrauch in trockenen Innenräumen.



Hinweis: Hebt Tipps und Informationen hervor.



Bedienungsanleitung lesen.

2. Wichtige Sicherheitshinweise

2.1. Allgemeine Sicherheitshinweise

1. Lesen Sie diese Bedienungsanleitung vor dem ersten Gebrauch gründlich durch. Sie enthält wichtige Informationen für Ihre Sicherheit sowie zum Gebrauch und der Pflege des Gerätes. Heben Sie die Anleitung zum späteren Nachschlagen auf und geben Sie sie mit dem Gerät weiter.
2. Beachten Sie alle Warnungen auf dem Gerät und in dieser Bedienungsanleitung.
3. Benutzen Sie das Gerät nur für den vorgesehenen Zweck. Unsachgemäßer Gebrauch führt zu Gefährdungen. Wenn Sie das Gerät nicht bestimmungsgemäß verwenden oder falsch bedienen, wird für daraus resultierende Schäden keine Haftung übernommen.
4. Die Verwendung von Zubehör und Geräteteilen, die vom Hersteller nicht ausdrücklich empfohlen werden, kann Verletzungen oder Schäden verursachen und führt zum Verlust der Garantie.
5. Dieses Gerät darf nicht von Kindern benutzt werden. Das Gerät und seine Anschlussleitung sind von Kindern fernzuhalten.
6. Kinder dürfen nicht mit dem Gerät spielen.
7. Dieses Gerät kann von Personen mit reduzierten physischen, sensorischen oder mentalen Fähigkeiten oder Mangel an Erfahrung und/oder Wissen benutzt werden, wenn sie beaufsichtigt oder bezüglich des sicheren Gebrauchs des Gerätes unterwiesen wurden und die daraus resultierenden Gefahren verstanden haben.
8. **WARNUNG:** Dieses Gerät ist nur für den Kurzzeitbetrieb ausgelegt. Lassen Sie es nach einer Betriebszeit von maximal 10 Sekunden (durchgehender Betrieb), bzw. einer Betriebszeit von maximal 30 Sekunden (Betrieb mit Pulsfunktion) mindestens 1 Minute abkühlen.
9. **WARNUNG:** Nicht bestimmungsgemäßer Gebrauch kann zu Verletzungen führen. Es muss mit den scharfen Schneidmessern sowie beim Leeren der Schüssel und beim Reinigen vorsichtig umgegangen werden.
10. Das Gerät ist bei nicht vorhandener Aufsicht und vor dem Zusammenbau, dem Auseinandernehmen oder Reinigen stets vom Stromnetz zu trennen.

11. Für Anweisungen zur Reinigung von Oberflächen, welche mit Lebensmitteln in Berührung kommen, ziehen Sie bitte das Kapitel „Reinigung und Pflege“ zu Rate.
12. Vor dem Auswechseln von Zubehör oder Ersatzteilen, die im Betrieb bewegt werden, muss das Gerät ausgeschaltet und vom Stromnetz getrennt werden.
13. Dieses Gerät ist dazu bestimmt, im Haushalt verwendet zu werden.
14. Vorsicht ist beim Einfüllen heißer Flüssigkeiten in das Gerät geboten, da die Flüssigkeit in Form einer plötzlichen Dampfschwade wieder aus dem Gerät ausgestoßen werden könnte.
15. Stellen Sie sicher, dass das Gerät nicht unbemerkt in die Hände von Kindern gelangt!
16. Seien Sie besonders aufmerksam, wenn das Gerät in der Nähe von Kindern benutzt wird.
17. Lassen Sie das Gerät nicht unbeaufsichtigt, solange es eingeschaltet ist.
18. Halten Sie das Gerät von Hitze und Kälte, direkter Sonneneinstrahlung, Feuchtigkeit und scharfen Kanten fern.
19. Tauchen Sie die Motoreinheit und das Netzkabel mit Netzstecker nie in Wasser oder andere Flüssigkeiten. Halten Sie diese Teile nie unter fließendes Wasser.
20. Nehmen Sie das Gerät nicht mit feuchten Händen oder auf nassem Untergrund stehend in Betrieb.
21. **WARNUNG - Stromschlaggefahr!** Versuchen Sie nie selbst, das Gerät zu reparieren. Lassen Sie das Gerät im Falle von Störungen nur von einer qualifizierten Fachkraft reparieren.
22. Wenn das Netzkabel oder das Gehäuse des Gerätes beschädigt oder wenn das Gerät heruntergefallen ist, darf dieses nicht benutzt werden, bevor es von einer Fachkraft überprüft worden ist.
23. **WARNUNG - Verletzungsgefahr!** Seien sie vorsichtig, um Verletzungen durch scharfe Teile zu vermeiden. Berühren Sie nicht die Klingen und halten Sie Utensilien von den Klingen fern. Ein Schaber darf erst verwendet werden, wenn das Gerät nicht mehr in Betrieb ist.



24. Beachten Sie, dass das Gerät unter Strom steht, solange der Netzstecker mit einer Steckdose verbunden ist.
25. Benutzen Sie nur die mitgelieferten oder vom Hersteller empfohlenen Zubehörteile.
26. Öffnen Sie das Gehäuse nicht. Stecken Sie keine Gegenstände in die Öffnungen. Halten Sie alle Öffnungen frei.
27. Befüllen Sie den Behälter nie über die Markierung „500 ml“ hinaus.
28. Kleben Sie keine Fremdkörper an das Gerät und decken Sie es nicht ab.
29. Nehmen Sie die Motoreinheit nicht vom Behälter ab, bevor die Klingeneinheit vollständig zum Stillstand gekommen ist.
30. Stellen Sie sicher, dass die Motoreinheit sicher eingerastet ist, bevor Sie das Gerät in Betrieb nehmen. Versuchen Sie nicht, den Verriegelungsmechanismus des Gerätes zu manipulieren.
31. Dieses Gerät entspricht der Schutzklasse II. Dies bedeutet, dass das Produkt mit einer verstärkten oder doppelten Isolierung zwischen Netzstromkreis und Ausgangsspannung beziehungsweise Metallgehäuse ausgestattet ist.



2.2. Elektrische Sicherheit

1. Überprüfen Sie, ob die Netzspannung mit den Angaben auf dem Typenschild des Gerätes übereinstimmt.
2. Achten Sie darauf, dass der Netzstecker immer gut zugänglich und erreichbar ist. Er dient als Trennvorrichtung. Nur der Netzstecker kann das Gerät vollständig vom Stromnetz trennen.
3. Verhindern Sie eine Beschädigung des Netzkabels durch Quetschen, Knicken oder Scheuern an scharfen Kanten und halten Sie es von heißen Oberflächen und offenen Flammen fern.
4. Achten Sie darauf, dass man das Gerät nicht am Netzkabel herunterziehen kann. Legen Sie das Netzkabel so, dass man nicht darüber stolpern kann.
5. Ziehen Sie den Netzstecker bei Nichtgebrauch, bei Gewitter, bei Störungen während des Betriebs, vor dem Befüllen und vor jeder Reinigung aus der Steckdose.
6. Ziehen Sie den Netzstecker nur am Netzstecker selbst, um das Gerät von der Stromversorgung zu trennen. Ziehen Sie nicht am Netzkabel.

7. Wenn die Netzanschlussleitung dieses Gerätes beschädigt wird, muss sie durch den Hersteller oder seinen Kundendienst oder eine ähnlich qualifizierte Person ersetzt werden, um Gefährdungen zu vermeiden.

2.3. Aufstellort

1. Stellen Sie das Gerät immer auf eine ebene, trockene, saubere, stabile und rutschfeste Oberfläche.
2. Verwenden Sie das Gerät nur in trockenen Innenräumen, niemals im Freien.
3. Halten Sie das Gerät von Hitzequellen, wie z. B. Heizkörpern, Öfen und anderen Hitze erzeugenden Geräten, fern. Stellen Sie das Gerät nicht auf Kochplatten (Gas-, Elektro-, Kohleherd usw.).
4. Halten Sie einen Mindestabstand von 10 cm um das Gerät ein, um für genügend Kühlung zu sorgen.
5. Stellen Sie das Gerät nicht in die Nähe von Elektro-Geräten, die starke Magnetfelder erzeugen (z. B. Motoren, Transformatoren).

3. Bestimmungsgemäßer Gebrauch

1. Das Gerät ist ausschließlich zum Zerkleinern und Pürieren verschiedener Nahrungsmittel, z.B. Obst, Gemüse, Nüsse oder Fleisch, vorgesehen. Verwenden Sie das Gerät nicht zum Zerkleinern von sehr harten Nahrungsmitteln, z.B. Kaffeebohnen oder Muskatnuss, sowie gefrorenen Nahrungsmitteln.
2. Dieses Gerät ist nur für die Nutzung im Haushalt konzipiert. Es ist nicht für den kommerziellen Gebrauch geeignet.
3. Das Gerät ist nur zur Nutzung in trockenen Innenräumen vorgesehen.
4. Verwenden Sie dieses Gerät nur in gemäßigttem Klima.
5. Verwenden Sie das Gerät nicht für andere Zwecke. Jegliche abweichende Verwendung kann zur Beschädigung des Gerätes und zu Sach- oder Personenschäden führen.
6. Der Hersteller übernimmt keine Haftung für Schäden oder Verletzungen, die durch nicht bestimmungsgemäßen Gebrauch oder Missachtung dieser Gebrauchsanweisung entstanden sind.

4. Bedienelemente

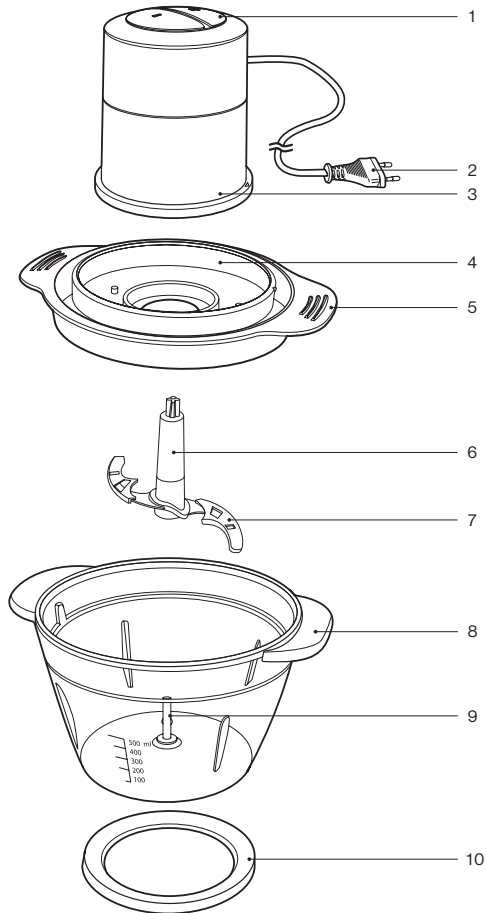

1. Ein/Aus-Tasten (I / II)
2. Netzkabel mit Netzstecker
3. Motoreinheit
4. Abdeckung
5. Griffflächen
6. Klingeneinheit
7. Klingenabdeckung
8. Behälter
9. Aufnahme der Klingeneinheit
10. Rutschfester Untersatz

5. Bedienungsanweisungen

5.1. Auspacken und Kontrolle

1. Entnehmen Sie das Gerät und Zubehör vorsichtig aus der Verpackung.
2. Überprüfen Sie den Verpackungsinhalt auf Vollständigkeit und Beschädigungen. Sollte der Verpackungsinhalt unvollständig oder sollten Beschädigungen feststellbar sein, nehmen Sie das Gerät nicht in Betrieb. Bringen Sie es umgehend zum Händler zurück.
3. Falls Sie Verpackungsmaterial entsorgen wollen, halten Sie sich an die gesetzlichen Bestimmungen.
4. Bewahren Sie das Verpackungsmaterial auf, wenn Sie das Gerät damit verpacken, verschicken oder anderweitig transportieren wollen. Lagern Sie es so, dass es kein Gefährdungspotenzial darstellt.



WARNUNG - Erstickungsgefahr! Das Verpackungsmaterial ist kein Spielzeug. An Plastiktüten, Folien und Styroporpartikeln können Kinder ersticken. Halten Sie daher Verpackungsmaterial immer von Kindern fern.

5.2. Erste Inbetriebnahme

Bevor Sie das Gerät zum ersten Mal benutzen, reinigen Sie es wie im Kapitel „Reinigung und Pflege“ beschrieben.

5.3. Bedienung

1. Legen Sie den rutschfesten Untersatz auf eine ebene, stabile, saubere und trockene Oberfläche. Platzieren Sie den Behälter sicher auf dem Untersatz.
2. Entfernen Sie die Klingensicherungen von den Klängen.



WARNUNG - Verletzungsgefahr! Seien Sie vorsichtig, um Verletzungen durch scharfe Teile zu vermeiden.

3. Setzen Sie die Klingeneinheit auf die Aufnahme.
4. Schneiden Sie alle festen Nahrungsmittel in ca. 1 - 2 cm große Stücke. Füllen Sie Ihre Nahrungsmittel in den Behälter. Überschreiten Sie nicht die Markierung „500 ml“.

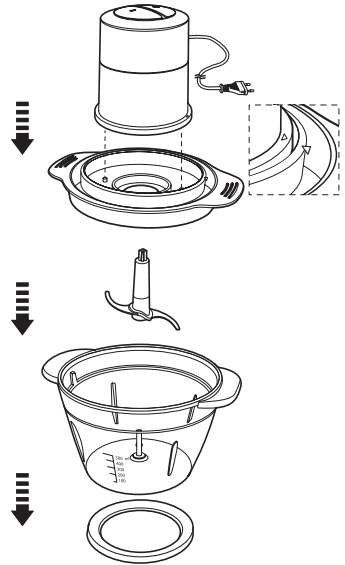

5. Setzen Sie die Abdeckung auf den Behälter. Achten Sie darauf, dass sich die Griffflächen der Abdeckung mit den Handgriffen des Behälters decken.
6. Setzen Sie die Motoreinheit auf die Abdeckung. Drehen Sie die Motoreinheit hin und her, bis die beiden Einbuchtungen an ihrer Unterseite auf den Zapfen der Abdeckung einrasten. Die Pfeilmarkierung auf der Abdeckung sollte nun auf die Pfeilmarkierung an der Motoreinheit weisen.
7. Schließen Sie den Netzstecker der Motoreinheit an eine geeignete Steckdose an.
8. Halten Sie mit einer Hand die Motoreinheit fest. Drücken Sie mit der anderen Hand eine der Ein/Aus-Tasten (I = niedrige Geschwindigkeit, II = hohe Geschwindigkeit), um mit dem Zerkleinern zu beginnen. Halten Sie sie gedrückt, bis die Nahrungsmittel die gewünschte Konsistenz erreicht haben. Oder drücken Sie die Taste wiederholt nur für eine Sekunde, um die Nahrungsmittel mit der Pulsfunktion zu zerkleinern.

Nahrungsmittel	Max. Menge (g)	Max. Betriebszeit (s) pro Betriebszyklus	Empfohlene Geschwindigkeitsstufe
Brot	je nach Brotsorte	10	I (Pulsfunktion)
Obst, Gemüse (in Dosen oder gekocht)	120 g	10	I (Pulsfunktion)
Blattgemüse	je nach Gemüsesorte	10	I (Pulsfunktion)
Nüsse	120 g	10	II (Pulsfunktion)
Kekse	120 g	10	II (Pulsfunktion)
Fleisch	120 g	10	II (Pulsfunktion)

9. Lassen Sie die Ein/Aus-Taste los und warten Sie, bis die Klingeneinheit vollständig zum Stillstand gekommen ist.

10. Entfernen Sie den Netzstecker aus der Steckdose und heben Sie die Motoreinheit von der Abdeckung ab.
11. Nehmen Sie die Abdeckung ab und ziehen Sie vorsichtig die Klingeneinheit aus den zerkleinerten Nahrungsmitteln.
12. Füllen Sie die Nahrungsmittel in ein anderes Behältnis um. Verwenden Sie den Behälter des Gerätes nicht zur Aufbewahrung von Nahrungsmitteln.

6. Reinigung und Pflege

6.1. Reinigung

1. Ziehen Sie vor jeder Reinigung den Netzstecker aus der Steckdose und lassen Sie das Gerät vollständig abkühlen.



WARNUNG - Stromschlaggefahr!

Tauchen Sie die Motoreinheit und das Netzkabel mit Netzstecker niemals in Wasser oder andere Flüssigkeiten. Halten Sie diese Teile Gerät niemals unter fließendes Wasser.



Hinweis: Verwenden Sie zur Reinigung keinesfalls Lösungs- und Scheuermittel, harte Bürsten, metallische oder scharfe Gegenstände. Lösungsmittel sind gesundheitsschädlich und greifen die Kunststoffteile an, scheuernde Reiniger und Hilfsmittel zerkratzen die Oberfläche.

2. Reinigen Sie nach jeder Verwendung den Behälter, die Abdeckung und die Klingeneinheit mit warmem Wasser, einem milden Reinigungsmittel und einem weichen Schwamm. Mit einem trockenen und weichen Tuch abtrocknen. Die genannten Teile können auch in der Spülmaschine gereinigt werden.
3. Reinigen Sie die Motoreinheit mit einem leicht angefeuchteten Tuch und trocknen Sie sie anschließend mit einem weichen, trockenen Tuch gut ab.



Hinweis: Achten Sie darauf, dass kein Wasser (z.B. an den Ein/Aus-Tasten) ins Geräteinnere gelangt.

4. Lassen Sie alle Teile vollständig trocknen, bevor Sie das Gerät erneut verwenden, es aufbewahren oder transportieren.

7. Aufbewahrung und Transport

1. Reinigen Sie das Gerät wie im Kapitel „Reinigung und Pflege“ beschrieben.
2. Setzen Sie die Klingenabdeckungen auf die Klingen.
3. Lagern Sie das Gerät immer in einem sauberen und trockenen Zustand an einem trockenen, sauberen und für Kinder unzugänglichen Ort, vorzugsweise in seiner Originalverpackung.
4. Stellen Sie sicher, dass das Gerät während des Transports nicht herunterfallen oder umfallen kann.
5. Schützen Sie das Gerät vor Schlägen und Vibrationen, vor allem beim Transport in Fahrzeugen.

8. Fehlerbehebung

Das Gerät funktioniert nicht:

1. Ist das Gerät an das Netz angeschlossen?
Verbinden Sie das Gerät mit dem Stromnetz.
2. Hat die Sicherung der verwendeten Steckdose ausgelöst?
Überprüfen Sie die Funktion der Steckdose mit einem anderen Gerät.
3. Wurde das Gerät einer elektrostatischen Entladung oder elektrischen Spitzen ausgesetzt?
Trennen Sie das Gerät vom Stromnetz. Warten Sie kurz und stecken Sie den Netzstecker wieder in die Steckdose.

Die Klingeneinheit dreht sich nicht oder nur sehr schwer:

1. Sind die Zutaten zu zäh?
Entfernen Sie die zu zähen Zutaten aus dem Behälter oder geben gegebenenfalls ein wenig Flüssigkeit hinzu.
2. Befindet sich ein Hindernis im Behälter oder sind die Zutaten zu hart?
Entfernen Sie das Hindernis oder die zu harten Zutaten aus dem Behälter, um eine Beschädigung des Gerätes zu vermeiden.
3. Ist das Gerät richtig zusammengebaut?
Überprüfen Sie, ob das Gerät richtig zusammengebaut ist.



Hinweis: Wenden Sie sich an den Service, wenn das Gerät nach dem Überprüfen der obigen Punkte immer noch nicht funktionieren sollte. Versuchen Sie auf keinen Fall selbst, das Gerät zu reparieren.

9. Garantie

Wir freuen uns, dass Sie sich für den Erwerb eines Produktes unseres Hauses entschieden haben und wünschen Ihnen viel Spaß und Freude mit diesem hochwertigen Produkt. Unsere strenge Fertigungskontrolle gewährleistet die hohe Qualität unserer Geräte. Für den Fall, dass Sie dennoch eine berechtigte Beanstandung haben, gewähren wir eine Garantie für die Dauer von

3 Jahren

ab Kaufdatum zu den nachfolgenden Bedingungen:

Diese Garantie lässt Ihre gesetzlichen Gewährleistungsansprüche als Verbraucher gegenüber dem Verkäufer des Gerätes unberührt. Diese Rechte werden durch die von uns gewährte Herstellergarantie nicht eingeschränkt. Die von uns gewährte Garantie hat nur Gültigkeit für den privaten Gebrauch des Gerätes und beschränkt sich auf das Gebiet der Bundesrepublik Deutschland.

Die Garantiedauer beträgt 3 Jahre ab Kaufdatum.

Es liegt im Ermessen von **VIVESS**, wie die Garantieleistung erfüllt wird. Weitere Ansprüche sind ausgeschlossen. Sollten Sie Fragen zu **VIVESS** Produkten haben, wenden Sie sich direkt an den Markt, in dem Sie das Produkt gekauft haben.

Zur Durchführung einer Garantieleistung benötigen wir unbedingt eine Kopie des Kaufbelegs. Weiterhin muss die Seriennummer am Gerät (Typenschild) lesbar sein. Ohne Kaufnachweis können wir leider keine kostenlosen Garantieleistungen erbringen. Wir empfehlen Ihnen, die Originalverpackung aufzubewahren, um im Garantiefall einen sicheren Transport des Gerätes zu gewährleisten.

Bitte wenden sie sich im Servicefall an die Firma PST - professional support technologies GmbH unter

Rufnummer: 02102 / 145 94 18

E-Mailadresse: Vivess-Service@ps-tech.de

Postadresse: Vivess-Service

c/o PST - professional support technologies GmbH
Velberter Str. 91
42579 Heiligenhaus

Bitte rufen Sie die oben genannte Hotline an oder schreiben eine E-Mail. Schicken Sie nicht einfach das Gerät ein, ohne vorher mit PST - professional support technologies GmbH Kontakt aufgenommen zu haben.

Garantie-Reparaturen dürfen ausschließlich von der PST - professional support technologies GmbH oder einer von dieser autorisierten Vertragswerkstatt ausgeführt werden. Bei Reparaturen, die selbst oder von anderen Werkstätten ausgeführt werden, entfällt jeglicher Garantieanspruch und es besteht kein Anspruch auf Kostenerstattung.

Kein Garantieanspruch besteht:

- bei unsachgemäßer Behandlung
- bei mechanischer Beschädigung des Gerätes von außen
- bei Transportschäden für Verschleißteile
- bei Bedienungsfehlern und zweckfremder Benutzung
- bei Aufstellung des Gerätes in Feuchträumen oder im Freien
- bei Schäden, die auf höhere Gewalt, Krieg, Wasser, Blitzschlag, Überspannung und andere von **VIVESS** nicht zu verantwortende Gründe zurückzuführen sind
- bei übermäßiger Nutzung, insbesondere bei anderer als privater Nutzung
- bei Missachtung der Bedienungsanleitung und Installationsfehlern
- wenn das Gerät keinen technischen Defekt aufweist
- für Transport- und Fahrtkosten sowie durch Auf- und Abbau des Gerätes entstandene Kosten

Die Garantie umfasst keine weitergehende Haftung unsererseits, insbesondere keine Haftung für Schäden, die nicht am Gerät selbst entstanden sind oder die durch den Ausfall des Gerätes bis zur Instandsetzung entstehen (z. B. Wegekosten, Handlingkosten, etc.). Hierdurch wird jedoch unsere gesetzliche Haftung, insbesondere nach dem Produkthaftungsgesetz, nicht eingeschränkt oder ausgeschlossen.

Von uns erbrachte Garantieleistungen verlängern die Garantiefrist von 3 Jahren ab Kaufdatum nicht, auch nicht hinsichtlich eventuell ausgetauschter Komponenten.

Wir wünschen Ihnen viel Spaß mit Ihrem neuen Gerät und hoffen, dass auch Ihr Nächstes wieder ein VIVESS Produkt sein wird.

10. Entsorgung

Entsorgung

Damit die menschliche Gesundheit und die Umwelt aufgrund unkontrollierter Müllentsorgung keinen Schaden nehmen, recyceln Sie das Produkt auf verantwortliche Weise, sodass eine nachhaltige Wiederverwendung stofflicher Ressourcen vorangetrieben wird. Durch die getrennte Sammlung und Verwertung von alten Elektrogeräten, Batterien und Akkumulatoren sollen negative Auswirkungen auf die Umwelt und die menschliche Gesundheit vermieden werden. Bitte vermeiden Sie die Entstehung von Abfällen aus alten Elektrogeräten und Batterien so weit wie möglich, z.B. indem Sie Batterien mit längerer Lebensdauer oder aufladbare Batterien bevorzugen. Bitte vermeiden Sie das Vermüllen des öffentlichen Raums, indem Sie Batterien oder batteriehaltige Elektro- und Elektronikgeräte nicht achtlos liegenlassen.



Das Symbol bedeutet, dass dieses Produkt nicht zusammen mit dem normalen Haushaltsmüll entsorgt werden darf.

Bedienen Sie sich zur Rückgabe Ihres Altgeräts (Kantenlänge bis zu 25 cm) bitte der Rückgabe- und Sammelsysteme oder wenden Sie sich an die Verkaufsstelle, bei der Sie das Produkt erworben haben. Diese Entsorgung ist für Sie kostenfrei.

Kleine Elektroaltgeräte (Kantenlänge bis zu 25 cm) können bei Händlern mit einer Verkaufsfläche für Elektro- und Elektronikgeräte von mind. 400 m² oder Lebensmittelhändlern mit einer Gesamtverkaufsfläche von mind. 800 m², die zumindest mehrmals im Jahr Elektro- und Elektronikgeräte anbieten, unentgeltlich zurückgegeben werden. Größere Altgeräte können beim Neukauf eines Geräts der gleichen Geräteart, das im Wesentlichen die gleichen Funktionen wie das neue Gerät erfüllt, bei einem entsprechenden Händler kostenfrei zurückgegeben werden.

Entnehmen Sie vor der Entsorgung des Produkts sämtliche Batterien und Akkus sowie alle Lampen, die zerstörungsfrei entnommen werden können und entsorgen Sie diese fachgerecht getrennt zum Produkt. Wir weisen darauf hin, dass Sie für die Löschung personenbezogener Daten auf dem zu entsorgenden Produkt selbst verantwortlich sind.

Obsah

1. Prehľad	17
2. Dôležité bezpečnostné pokyny	18
3. Účel, na ktorý bol prístroj určený	21
4. Ovládacie prvky	22
5. Návod na použitie	23
6. Čistenie a starostlivosť	25
7. Skladovanie a preprava	26
8. Riešenie problémov	26
9. Likvidácia	27
10. Záruka	27

1. Prehľad

1.1. Technické údaje

Model	NAN 8665090
Napájanie	220 - 240 V~, 50 - 60 Hz
Spotreba energie	300 W
Trieda ochrany	Trieda II
Trieda ochrany	IPX0
Objem	max. 500 ml
Rozmery	pribl. 135 x 110 x 119 mm (V x Š x H) (bez nádoby) pribl. 230 x 187 x 155 mm (V x Š x H) (s nádobou)
Hmotnosť	pribl. 1,61 kg
Vyrobené pre:	REWE-Zentral GmbH, D-50603 Kolín nad Rýnom

1.2. Symboly

Dôležité bezpečnostné pokyny sú špeciálne označené. Tieto pokyny sa musia vždy dodržiavať, aby sa predišlo nehodám a škodám na majetku.



VAROVANIE – Varuje pred zdravotnými rizikami a upozorňuje na možné riziká poranenia.



VAROVANIE – Nebezpečenstvo úrazu elektrickým prúdom!



VAROVANIE – Riziko poranenia!



Tento produkt sa smie používať len v suchých vnútorných priestoroch.



Poznámka: Poskytuje rady a informácie.



Prečítajte si návod na použitie.

2. Dôležité bezpečnostné pokyny

2.1. Všeobecné bezpečnostné pokyny

1. Pred prvým použitím spotrebiča si dôkladne prečítajte tento návod na použitie. Obsahuje dôležité informácie týkajúce sa vašej bezpečnosti, ako aj používania a starostlivosti o spotrebič. Návod na použitie uschovajte na bezpečnom mieste na použitie v budúcnosti a odovzdajte ho spolu so spotrebičom.
2. Dbajte na všetky varovania na spotrebiči a v tomto návode na použitie.
3. Spotrebič používajte len na účely, na ktoré je určený. Nesprávne používanie môže spôsobiť nebezpečenstvo. Za škody spôsobené nesprávnym používaním alebo nesprávnou obsluhou spotrebiča nenesieme žiadnu zodpovednosť.
4. Používanie príslušenstva a súčastí spotrebiča, ktoré nie sú výslovne odporúčané výrobcom, môže mať za následok poranenia alebo škody a vedie k zániku záruky.
5. Nedovoľte deťom používať tento spotrebič. Spotrebič a jeho napájací kábel uchovávajte mimo dosahu detí.
6. Deti sa so spotrebičom nesmú hrať.
7. Tento spotrebič môžu používať osoby s obmedzenými fyzickými, zmyslovými alebo duševnými schopnosťami alebo nedostatkom skúseností a/alebo znalostí, ak sú tieto osoby pod dohľadom alebo boli riadne poučené o bezpečnom používaní spotrebiča a ak chápu možné riziká spojené s jeho používaním.
8. **VAROVANIE:** Tento spotrebič je určený len na krátkodobé používanie. Nechajte ho vychladnúť aspoň 1 minútu po tom, čo bol v prevádzke maximálne 10 sekúnd (nepretržitá prevádzka) alebo maximálne 30 sekúnd (prevádzka s funkciou impulzu).
9. **VAROVANIE:** Nesprávne používanie môže viesť k poraneniam. Pri manipulácii s ostrými reznými nožmi, pri vyprázdňovaní nádoby a počas čistenia je potrebné dávať pozor.
10. Keď je spotrebič ponechaný bez dozoru a pred jeho montážou, demontážou alebo čistením musí byť vždy odpojený od elektrickej siete.
11. Pokyny na čistenie povrchov, ktoré prichádzajú do kontaktu s

potravinami, nájdete v časti „Čistenie a starostlivosť“.

12. Pred výmenou príslušenstva alebo náhradných dielov, ktoré sú počas prevádzky v pohybe, musí byť spotrebič vypnutý a odpojený od elektrickej siete.
13. Toto zariadenie je určené na používanie v domácnosti.
14. Pri nalievaní horúcich tekutín do spotrebiča sa odporúča postupovať opatrne, pretože tekutina by sa mohla zo spotrebiča uvoľniť vo forme horúcej pary.
15. Dbajte na to, aby sa spotrebič nedostal do rúk detí bez vášho vedomia!
16. Buďte mimoriadne opatrní, keď sa spotrebič používa v blízkosti detí.
17. Spotrebič počas prevádzky nenechávajte bez dozoru.
18. Spotrebič nevystavujte extrémnemu teplu a chladu, priamemu slnečnému žiareniu, vlhkosti a ostrým hranám.
19. Jednotku motora a napájací kábel so zástrčkou nikdy neponárajte do vody ani iných kvapalín. Tieto časti nikdy nedržte pod tečúcou vodou.
20. Nedotýkajte sa spotrebiča mokrými rukami ani ho nepoužívajte na mokrej podlahe.
21. **VAROVANIE – Nebezpečenstvo úrazu elektrickým prúdom!** Nikdy sa nepokúšajte spotrebič opravovať sami. V prípade poruchy nechajte spotrebič opraviť len kvalifikovaným odborníkom.
22. Nepoužívajte spotrebič s poškodeným napájacím káblom alebo krytom, ak spotrebič spadol alebo bol poškodený, až kým ho neskontroluje kompetentná osoba.
23. **VAROVANIE – Riziko poranenia!** Dávajte pozor na ostré časti, aby ste sa vyhli poraneniu. Nedotýkajte sa čepelí a náradie držte mimo dosahu čepelí. Škrabku používajte len vtedy, keď sa spotrebič úplne zastaví.
24. Nebezpečenstvo úrazu elektrickým prúdom hrozí, kým je spotrebič pripojený k sieťovej zásuvke.
25. Používajte len príslušenstvo dodané alebo odporúčané výrobcom.
26. Neotvárajte kryt. Do otvorov nekladajte žiadne predmety. Všetky otvory musia zostať voľné.
27. Nádobu nenapíňajte označenie „500 ml“.



28. Na spotrebič nelepte žiadne predmety a nezakrývajte ho.
29. Jednotku motora nevyberajte z nádoby, kým sa čepele úplne nezastavia.
30. Pred uvedením spotrebiča do prevádzky sa uistite, či je jednotka motora bezpečne zaistená v danej polohe. Nemanipulujte so zaistovacím mechanizmom spotrebiča.
31. Tento spotrebič spĺňa triedu ochrany II. To znamená, že produkt je vybavený zosilnenou alebo dvojitou izoláciou medzi sieťovým obvodom a výstupným napätím, resp. kovovým krytom.



2.2. Elektrická bezpečnosť

1. Skontrolujte, či sieťové napätie zodpovedá technickým údajom uvedeným na výrobnom štítku spotrebiča.
2. Uistite sa, že sieťová zástrčka je vždy ľahko prístupná a v dosahu. Slúži ako odpojovacie zariadenie. Spotrebič sa môže úplne odpojiť od elektrickej siete len vytiahnutím sieťovej zástrčky.
3. Napájací kábel musí byť chránený pred zovretím, zalomením alebo trením o ostré hrany a musí byť uložený mimo horúcich povrchov a otvoreného plameňa.
4. Dbajte na to, aby sa spotrebič nedal stiahnuť za napájací kábel. Napájací kábel by mal byť starostlivo umiestnený, aby sa zabránilo nebezpečenstvu zakopnutia.
5. Spotrebič vždy odpojte od sieťovej zásuvky, keď ho nepoužívate, počas búrky, v prípade poruchy počas prevádzky, pred plnením a čistením.
6. Pri odpojení spotrebiča zo zásuvky vždy vytiahnite sieťovú zástrčku zo zásuvky. Neťahajte za kábel.
7. Ak je napájací kábel spotrebiča poškodený, musí ho vymeniť výrobca alebo jeho zákaznícky servis, prípadne kompetentná osoba, aby sa predišlo nebezpečenstvu.

2.3. Miesto umiestnenia

1. Spotrebič vždy umiestnite na rovný, suchý, čistý, stabilný a nešmyklavý povrch.
2. Spotrebič sa smie používať len v suchých vnútorných priestoroch a nie je určený na použitie vo vonkajšom prostredí.

3. Spotřebič musí být umístěný mimo zdrojů tepla, ako sú radiátory, kachle a iné spotrebiče, ktoré produkujú teplo. Spotřebič nikdy neumiestňujete na horúcu platňu (plynovú, elektrickú, sporák na uhlie atď.).
4. Medzi spotrebičom a inými predmetmi ponechajte minimálne 10 cm vzdialenosť, aby sa zabezpečilo dostatočné chladenie.
5. Spotřebič neumiestňujte do blízkosti elektrických zariadení, ktoré vytvárajú silné magnetické polia (napr. motory, transformátory).

3. Účel, na ktorý bol prístroj určený

1. Spotřebič je určený výlučne na sekanie a mixovanie rôznych potravín, napr. ovocia, zeleniny, orechov alebo mäsa. Spotřebič nepoužívajte na sekanie veľmi tvrdých druhov potravín, napr. kávových zŕn alebo muškátového orieška, alebo mrazených potravín.
2. Tento spotřebič je určený len na použitie v domácnosti. Nie je určený na komerčné použitie.
3. Spotřebič je určený len na používanie v interiéri.
4. Tento spotřebič by sa mal používať len v miernom podnebí.
5. Spotřebič sa nesmie používať na iné účely. Akékoľvek iné použitie môže spôsobiť poškodenie spotrebiča, ako aj škody na majetku alebo poranenie osôb.
6. Výrobca nenesie žiadnu zodpovednosť za škody alebo poranenia spôsobené nesprávnym používaním alebo nedodržaním tohto návodu na použitie.

4. Ovládacie prvky

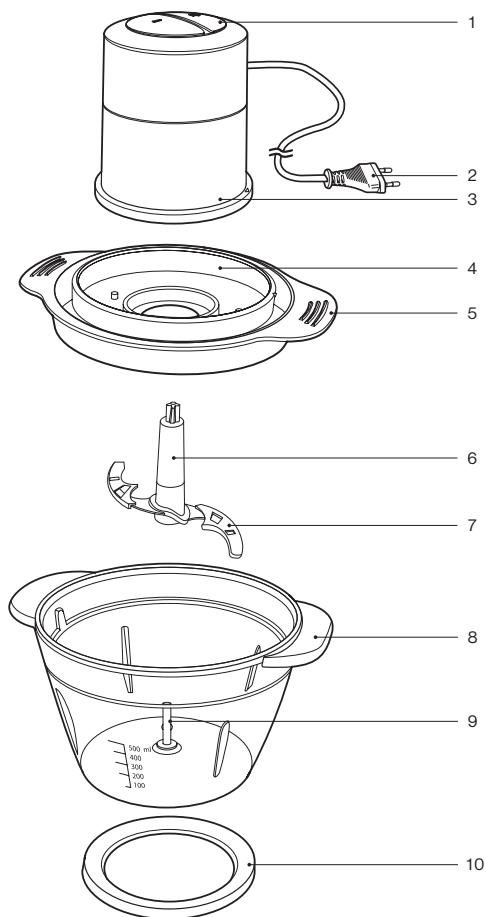

1. Tlačidlá zapnutia/vypnutia (I / II)
2. Napájací kábel so zástrčkou
3. Jednotka motora
4. Vonkajší materiál
5. Úchytky
6. Čepele
7. Kryt čepelí
8. Nádoba
9. Hnací kolík
10. Protišmyková základňa

5. Návod na použitie

5.1. Vybalenie a kontrola

1. Opatrne vyberte spotrebič a príslušenstvo z obalu.
2. Skontrolujte, či je obsah balenia kompletný a či nevykazuje známky poškodenia. Ak chýbajú niektoré súčasti alebo príslušenstvo alebo ak sa zistili akékoľvek známky poškodenia, spotrebič nepoužívajte. Bezodkladne ho prineste späť predajcovi.
3. Všetok obalový materiál je potrebné zlikvidovať v súlade so zákonnými ustanoveniami.
4. Obalový materiál nevyhadzujte, pretože sa môže neskôr použiť na balenie, prepravu alebo iný spôsob prepravy spotrebiča. Spotrebič sa musí skladovať takým spôsobom, ktorý vylučuje akékoľvek potenciálne nebezpečenstvo.



VAROVANIE – Nebezpečenstvo udusenía! Obalový materiál nie je hračka. Deti sa môžu udusiť plastovými vreckami, fóliami a časticami polystyrénu. Obalový materiál vždy uchovávajte mimo dosahu detí.

5.2. Začíname

Pred prvým použitím spotrebiča sa uistite, že ste ho vyčistili podľa popisu v časti „Čistenie a starostlivosť“.

5.3. Obsluha

1. Umiestnite protišmykovú základňu na rovný, stabilný, čistý a suchý povrch. Nádobu bezpečne umiestnite na základňu.
2. Odstráňte kryty čepelí z čepelí.



VAROVANIE – Riziko poranenia! Dávajte pozor na ostré časti, aby ste sa vyhli poraneniu.

3. Jednotku čepeľí na hnací kolík.
4. Všetky pevné potraviny nakrájajte na približne 1 – 2 cm kúsky. Vložte potraviny do nádoby. Nádobu nikdy nenapĺňajte nad označenie „500 ml“.

5. Na nádobu nasadte veko. Uistite sa, že úchytky veka sú zarovnané s úchytkami nádoby.

6. Na veko nasadte jednotku motora. Otáčajte jednotkou motora dopredu a dozadu, až kým sa dva zárezy na spodnej strane jednotky motora nezacvaknú do kolíkov veka. Označenie šípky na veku by teraz mala smerovať k označeniu šípky na jednotke motora.

7. Zapojte jednotku motora do vhodnej zásuvky.

8. Jednotku motora pevne držte jednou rukou. Druhou rukou stlačte jedno z tlačidiel zapnutia/vypnutia (I = nízka rýchlosť, II = vysoká rýchlosť), aby ste spustili sekanie. Tlačidlo držte stlačené, až kým potraviny nedosiahnu požadovanú konzistenciu. Prípadne opakovaným stláčaním tlačidla po dobu približne jednej sekundy potraviny sekajte pomocou funkcie impulzu.

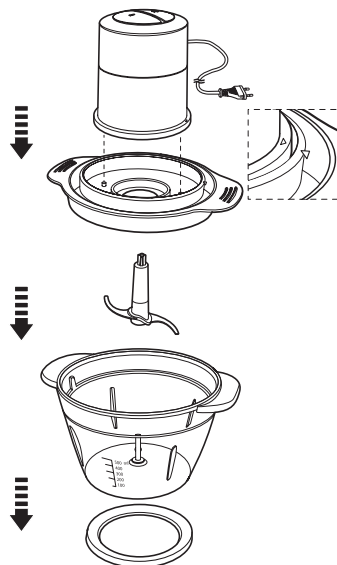

Potravina	Max. množstvo (g)	Max. prevádzkový čas (s) na jeden prevádzkový cyklus	Odporúčaná úroveň rýchlosti
Chlieb	v závislosti od typu chleba	10	I (funkcia impulzu)
Ovocie, zelenina (konzervované alebo varené)	120 g	10	I (funkcia impulzu)
Listová zelenina	V závislosti od druhu zeleniny	10	I (funkcia impulzu)
Orechy	120 g	10	II (funkcia impulzu)
Sušienky	120 g	10	II (funkcia impulzu)
Mäso	120 g	10	II (funkcia impulzu)

9. Uvoľnite tlačidlo zapnutia/vypnutia a počkajte, kým sa jednotka čepeľí úplne zastaví.

10. Odpojte spotrebič od elektrickej siete a zdvihnite jednotku motora z veka.
11. Odstráňte veko a opatrne vytiahnite jednotku čepelí z nasekaných potravín.
12. Spracované potraviny vložte do inej nádoby. Na skladovanie potravín nepoužívajte nádobu spotrebiča.

6. Čistenie a starostlivosť

6.1. Čistenie

1. Pred čistením vždy odpojte spotrebič od sieťovej zásuvky a nechajte ho úplne vychladnúť.



VAROVANIE – Nebezpečenstvo úrazu elektrickým prúdom!

Jednotku motora a napájací kábel so zástrčkou nikdy neponárajte do vody ani iných kvapalín. Tieto časti spotrebiča nikdy neumiestňujte pod tečúcu vodu.



Poznámka: Na čistenie nikdy nepoužívajte rozpúšťadlá, abrazívne prostriedky, tvrdé kefy, kovové alebo ostré predmety. Rozpúšťadlá sú zdraviu škodlivé a narúšajú plastové časti, zatiaľ čo abrazívne čistiace prostriedky a pomôcky poškriabu povrch.

2. Po každom použití vyčistite nádobu, veko a jednotku čepelí teplou vodou, jemným čistiacim prostriedkom a mäkkou špongiou. Utrite dosucha suchou, mäkkou tkaninou. Vyššie uvedené časti je možné umývať v umývačke riadu.
3. Jednotku motora čistite mierne navlhčenou tkaninou a potom ju dôkladne utrite do sucha mäkkou, suchou tkaninou.



Poznámka: Dbajte na to, aby sa do spotrebiča nedostala voda (napr. cez vypínač).

4. Pred ďalším používaním spotrebiča, jeho skladovaním alebo prepravou nechajte všetky súčasti úplne vyschnúť.

7. Skladovanie a preprava

1. Spotrebič vyčistite podľa popisu v časti „Čistenie a starostlivosť“.
2. Nasadte kryty čepelí na čepele.
3. Spotrebič skladujte vždy v čistom a suchom stave, najlepšie v pôvodnom obale, na suchom a čistom mieste a mimo dosahu detí.
4. Dbajte na to, aby sa spotrebič počas prepravy nemohol prevrátiť alebo spadnúť.
5. Spotrebič musí byť chránený pred nárazmi a vibráciami, najmä počas cestnej prepravy.

8. Riešenie problémov

Spotrebič nefunguje:

1. Je spotrebič pripojený k elektrickej sieti?
Zapojte spotrebič do sieťovej zásuvky.
2. Má zásuvka prepálenú poistku?
Skontrolujte zásuvku pripojením iného zariadenia.
3. Bol spotrebič vystavený elektrostatickému výboju alebo elektrickým impulzom?
Odpojte spotrebič od elektrickej siete. Chvíľu počkajte a potom spotrebič opäť zapojte do sieťovej zásuvky.

Jednotka čepelí sa sotva otáča alebo sa neotáča vôbec:

1. Sú prísady príliš tvrdé?
Vyberte z nádoby prísady, ktoré sú príliš tvrdé, alebo v prípade potreby pridajte trochu tekutiny.
2. Je v nádobe prekážka alebo sú prísady príliš tvrdé?
Ak sú prísady príliš tvrdé, odstráňte prekážku z nádoby alebo prísady vyberte, aby nedošlo k poškodeniu spotrebiča.
3. Je spotrebič správne zostavený?
Skontrolujte, či je spotrebič správne zostavený.



Poznámka: Ak spotrebič po kontrole vyššie uvedených bodov stále nefunguje, obráťte sa na miestneho predajcu. Nikdy sa nepokúšajte spotrebič opravovať svojpomocne.

9. Likvidácia



Nižšie je uvedený správny spôsob likvidácie produktu:
Tento štítok znamená, že tento produkt sa v rámci EÚ nesmie likvidovať spolu s bežným odpadom z domácností. Ak chcete svoje zariadenie recyklovať, použite systémy na zber použitých spotrebičov alebo sa obráťte na predajcu, u ktorého ste produkt zakúpili.

10. Záruka

Teší nás, že ste sa rozhodli zakúpiť tento produkt od našej spoločnosti a dúfame, že z tohto vysoko kvalitného produktu budete mať radosť. Vysokú kvalitu svojich produktov zabezpečujeme prísnou výrobnou kontrolou. Ak sa však stane, že by ste chceli uplatniť oprávnenú reklamáciu, poskytujeme záruku na obdobie

3 roky

od dátumu nákupu, pri súčasnom splnení nasledujúcich podmienok:

Táto záruka nemení zákonné ustanovenia o reklamáciách, na ktoré máte ako zákazník nárok voči predajcovi tohto zariadenia. Tieto práva nie sú našou zárukou výrobcu dotknuté. Záruka, ktorú poskytujeme, platí len na súkromné používanie zariadenia a je obmedzená na územie Spolkovej republiky Nemecko.

Záručným obdobím sú 3 roky od dátumu nákupu.

Záručné plnenie je závislé od uváženia spoločnosti **VIVESS**. Iné nároky sú vylúčené. Ak máte akékoľvek otázky, týkajúce sa produktov spoločnosti **VIVESS**, obráťte sa priamo na svojho miestneho predajcu, od ktorého ste produkt zakúpili.

Kvôli riadnemu vykonaniu tejto záručnej služby si náš servisný partner vyžaduje doklad o nákupe, buď formou originálu potvrdenia o zaplatení, alebo originálu pokladničného dokladu, ktorý vytlačil predávajúci. Aj sériové číslo na zariadení musí byť čitateľné. Bez predloženia dokladu o zakúpení, žiaľ, nemôžeme vykonávať záručné služby bezplatne. Odporúčame, aby ste si uchovali originálny obal na zabezpečenie bezpečnej prepravy zariadenia pre prípad záručnej reklamácie.

Záruka sa bude považovať za neplatnú:

→ v prípade nesprávneho používania

- v prípade mechanického poškodenia zariadenia vplyvom vonkajších síl
- v prípade poškodenia pri preprave, ktoré sa prejavuje odermi niektorých častí
- v prípade chýb pri používaní a zlého zaobchádzania
- v prípade umiestnenia zariadenia vo vlhkom priestore alebo v exteriéri
- v prípade poškodení, ktoré spôsobilo násillie, vojnové udalosti, povodeň, blesk, prepätie v sieti a iné príčiny mimo oblasti zodpovednosti spoločnosti **VIVESS**.
- v prípade intenzívneho používania, obzvlášť v prípade používania pre širšiu verejnúosť
- v prípade nedodržania návodu na používanie a chýb pri inštalácii
- v prípade, že zariadenie nemá technickú poruchu
- za náklady na prepravu a cestovné, rovnako aj náklady potrebné na inštaláciu a rozbalenie zariadenia

Záruka nezahŕňa žiadnu následnú zodpovednosť na našej strane, obzvlášť žiadnu zodpovednosť za poškodenia samotného zariadenia, ani za škody spôsobené absenciou zariadenia počas opravy (napr. náklady na dopravu, manipulačné náklady atď.). Týmto však nie je obmedzená ani vylúčená povinnosť záruky, ktorá nám vyplýva zo zákona, zvlášť v súvislosti so zákonom na ochranu spotrebiteľa.

Žiadne záručné služby, ktoré budeme poskytovať, nepresiahnu záručné obdobie 3 rokov od dátumu nákupu, to sa týka aj komponentov, ktoré mohli byť medzitým vymenené.

Želáme Vám, aby ste sa dlho tešili zo svojho nového zariadenia a dúfame, že pri ďalšom nákupe si tiež kúpite výrobok od spoločnosti VIVESS.

Obsah

1.Přehled	30
2.Důležité bezpečnostní pokyny	31
3.Správné používání.....	34
4.Popis.....	35
5.Pokyny k obsluze.....	36
6.Čištění a údržba	38
7.Skladování a přeprava.....	39
8.Řešení potíží	39
9.Likvidace.....	40
10.Záruka	40

1. Přehled

1.1. Technické parametry

Model	NAN 8665090
Napájení	220 - 240 V~, 50 - 60 Hz
Spotřeba energie	300 W
Třída ochrany	třída II
Třída ochrany	IPX0
Kapacita	max. 500 ml
Rozměry	cca 135 x 110 x 119 mm (V × Š × H) (bez nádoby) cca 230 x 187 x 155 mm (V × Š × H) (s nádobou)
Hmotnost	cca 1,61 kg
Vyrobeno pro:	REWE-Zentral GmbH, 50603 Kolín nad Rýnem, Německo

1.2. Symboly

Důležité bezpečnostní pokyny mají speciální označení. Tyto pokyny je nutné vždy dodržovat, abyste zabránili nehodám a poškození majetku.



VAROVÁNÍ – varuje před zdravotními riziky a upozorňuje na možná nebezpečí úrazu.



VAROVÁNÍ – nebezpečí úrazu elektrickým proudem!



VAROVÁNÍ – nebezpečí úrazu!



Tento výrobek se smí používat pouze v suchých interiérových prostorech.



Poznámka: Uvádí tipy a informace.



Přečtěte si návod k obsluze.

2. Důležité bezpečnostní pokyny

2.1. Všeobecné bezpečnostní pokyny

1. Před prvním použitím spotřebiče si pečlivě přečtete tento návod k obsluze. Obsahuje informace důležité pro vaši bezpečnost i informace ohledně používání a údržby zařízení. Návod k obsluze uschovejte na bezpečném místě pro budoucí použití a předávejte jej spolu se spotřebičem.
2. Věnujte pozornost všem varováním na spotřebiči a v tomto návodu k obsluze.
3. Spotřebič používejte pouze k určenému účelu. Nesprávné použití může způsobit nebezpečí. Za jakékoli poškození způsobené nesprávným používáním nebo nevhodným ovládáním spotřebiče nenese společnost žádnou odpovědnost.
4. Používání příslušenství nebo součástí spotřebiče, které výrobce výslovně nedoporučil, může vést ke zranění nebo škodám a k ukončení platnosti záruky.
5. Nedovolte dětem, aby tento spotřebič používaly. Uchovávejte spotřebič a jeho napájecí kabel mimo dosah dětí.
6. Děti si se spotřebičem nesmějí hrát.
7. Tento spotřebič smí používat osoby s omezenými fyzickými, smyslovými nebo duševními schopnostmi a/nebo nedostatkem zkušeností a znalostí, pokud jsou pod dohledem nebo pokud byly poučeny o bezpečném používání spotřebiče a porozuměly nebezpečím spojeným s jeho používáním.
8. **VAROVÁNÍ:** Tento spotřebič je navržen pouze pro krátkodobé používání. Nejpozději po 10 sekundách nepřetržitého provozu nebo 30 sekundách provozu s využitím funkce pulzů jej nechejte alespoň na 1 minutu vychladnout.
9. **VAROVÁNÍ:** Nesprávné používání může vést ke zranění. Při manipulaci s ostrými břity během vyprazdňování nádoby a čištění buďte opatrní.
10. Před ponecháním spotřebiče bez dozoru, před sestavením, rozebráním a čištěním je nutné spotřebič vždy odpojit od síťového napájení.
11. Pokyny k čištění ploch, které přicházejí do kontaktu s potravinami,

Ize nalézt v části „Čištění a údržba“.

12. Před výměnou příslušenství nebo náhradních dílů, které se za provozu pohybují, je nutné spotřebič vypnout a odpojit od napájení.
13. Toto zařízení je určeno pro domácí použití.
14. Při nalévání horkých tekutin do spotřebiče buďte opatrní, protože tekutina může ze zařízení stoupat jako horká pára.
15. Zajistěte, aby se spotřebič nemohl bez vašeho vědomí dostat do rukou dětem.
16. Dbejte mimořádné opatrnosti, když se spotřebič používá v blízkosti dětí.
17. Je-li spotřebič zapnutý, neponechávejte jej bez dozoru.
18. Nevystavujte spotřebič extrémnímu horku ani chladu, přímému slunečnímu záření, vlhku ani ostrým hranám.
19. Motorovou jednotku ani napájecí kabel se síťovou zástrčkou nikdo neponořujte do vody ani jiných kapalin. Nikdy tyto díly nadržte pod tekoucí vodou.
20. Nedotýkejte se spotřebiče mokřýma rukama a nemanipulujte s ním na mokré podlaze.
21. **VAROVÁNÍ – nebezpečí úrazu elektrickým proudem!**
Nikdy se nepokoušejte opravit spotřebič sami. V případě poruchy nechte spotřebič opravit pouze kvalifikovanými odborníky.
22. Nevádějte do provozu spotřebič, který má poškozený kabel nebo kryt, ani spotřebič, který spadl nebo je poškozený. Před spuštěním spotřebiče je nutné jej nechat zkontrolovat kompetentní osobou.
23. **VAROVÁNÍ – nebezpečí úrazu!** Dávejte pozor na ostré součásti, abyste zabránili úrazu. Nedotýkejte se břitů a nepřibližujte k nim žádné náčiní. Škrabka by se měla používat pouze po uvedení zařízení do úplného klidu.
24. Po celou dobu, kdy je spotřebič zapojen do síťové zásuvky, hrozí nebezpečí úrazu elektrickým proudem.
25. Používejte výhradně příslušenství dodané nebo doporučené výrobcem.
26. Neotevírejte kryt. Nevkládejte do otvorů žádné předměty. Žádný z otvorů nesmí být ničím blokován.



27. Nenaplňujte nádobu nad značku „500 ml“.
28. Neuchycujte ke spotřebiči žádné předměty a ani jej nezakrývejte.
29. Nesundávejte motorovou jednotku z nádoby, dokud se břity zcela nezastaví.
30. Před použitím zařízení se ujistěte, že je motorová jednotka bezpečně zajištěna ve správné poloze. Nemanipulujte se zamykacím mechanismem spotřebiče.
31. Toto zařízení je v souladu s třídou ochrany II. To znamená, že výrobek je opatřen zesílenou nebo dvojitou izolací mezi obvodem síťového napájení a výstupním napětím nebo kovovým pláštěm.



2.2. Elektrická bezpečnost

1. Zkontrolujte, zda síťové napětí odpovídá technickým údajům uvedeným na typovém štítku spotřebiče.
2. Zajistěte, aby síťová zástrčka byla vždy snadno přístupná a v dosahu. Slouží jako odpojovací zařízení. Spotřebič je od síťového napájení zcela odpojen až po vytažení síťové zástrčky ze zásuvky.
3. Napájecí kabel je nutné chránit před skřípnutím, zamotáním a třením o ostré hrany. Musí být také mimo dosah horkých povrchů a otevřeného ohně.
4. Zajistěte, aby spotřebič nebylo možné za napájecí kabel stáhnout. Napájecí kabel je nutné pečlivě umístit tak, aby se zabránilo nebezpečí zakopnutí o něj.
5. Spotřebič vždy odpojíte od síťové zásuvky v následujících případech: když jej nepoužíváte, během bouřek, v případě poruchy během provozu, před plněním a čištěním.
6. Při odpojování spotřebiče ze síťové zásuvky vždy táhněte za síťovou zástrčku. Netahejte za kabel.
7. Pokud je napájecí kabel spotřebiče poškozený, musí ho vyměnit výrobce, jeho zákaznický servis či kompetentní osoba, aby se předešlo vzniku nebezpečí.

2.3. Umístění

1. Spotřebič vždy umístěte na rovný, suchý, čistý, stabilní a neklouzavý povrch.

2. Spotřebič je nutné používat pouze v suchém prostředí v interiéru. Spotřebič není určen pro venkovní používání.
3. Spotřebič je nutné udržovat mimo dosah zdrojů tepla, jako jsou topná tělesa, vařiče nebo jiné spotřebiče, které vydávají teplo. Spotřebič nikdy nepokládejte na plotýnku (plynovou či elektrickou, na kamna atd.).
4. Mezi spotřebičem a dalšími předměty ponechte minimálně 10 cm prostoru, abyste umožnili dostatečné chlazení.
5. Neumísťujte spotřebič do blízkosti elektrických zařízení, která generují silná magnetická pole (např. motory nebo transformátory).

3. Správné používání

1. Spotřebič je určen výhradně k sekání a mixování různých potravin, např. ovoce, zeleniny, ořechů nebo masa. Nepoužívejte spotřebič k sekání velmi tvrdých potravin, např. kávových zrn, muškátových oříšků nebo mražených potravin.
2. Tento spotřebič je určen pouze pro používání v domácnosti. Není určen ke komerčnímu využívání.
3. Spotřebič je určen pouze pro používání v suchém interiéru.
4. Tento spotřebič je nutné provozovat pouze v mírném klimatu.
5. Spotřebič se nesmí používat k žádnému jinému účelu. Jakékoli jiné použití může způsobit poškození spotřebiče a také poškození majetku nebo zranění osob.
6. Výrobce nenese žádnou odpovědnost za poškození a zranění způsobená nesprávným používáním nebo nedodržováním tohoto návodu k obsluze.

4. Popis

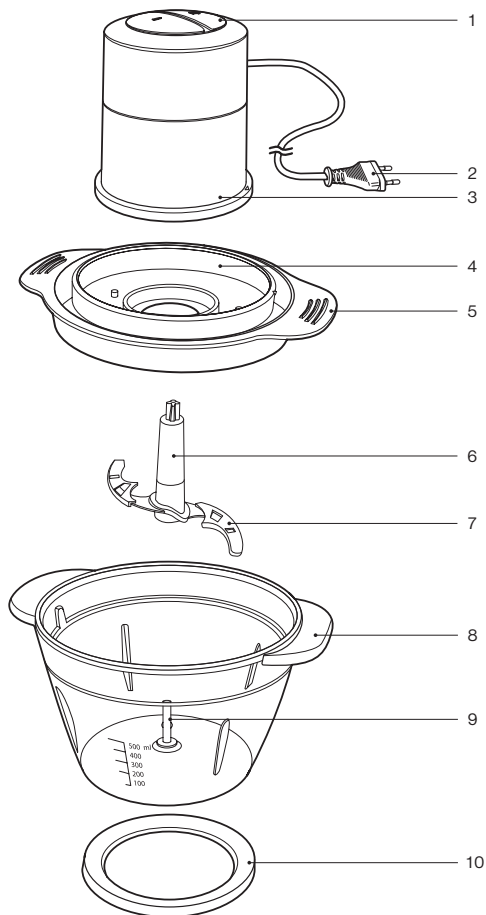

1. Tlačítka pro zapnutí/vypnutí (I / II)
2. Napájecí kabel se zástrčkou
3. Motorová jednotka
4. Vnější materiál
5. Madla
6. Břity
7. Krytka břitů
8. Nádoza
9. Vodící kolík
10. Neklouzavý podstavec

5. Pokyny k obsluze

5.1. Vybalení a kontrola

1. Opatrně vyjměte spotřebič a příslušenství z obalových materiálů.
2. Zkontrolujte, zda je obsah balení kompletní a zda nevykazuje známky poškození. Pokud nějaká součást nebo příslušenství chybí nebo pokud jste si všimli poškození, neuvádějte spotřebič do provozu. Bez jakéhokoli prodlení jej zanechte zpět prodejci.
3. Veškeré obalové materiály musejí být zlikvidovány v souladu se zákonnými předpisy.
4. Obalový materiál nelikvidujte, protože jej lze použít k pozdějšímu zabalení, zaslání nebo jiné přepravě spotřebiče. Spotřebič musí být skladován takovým způsobem, který vylučuje jakákoli potenciální rizika.



VAROVÁNÍ – nebezpečí udušení! Obalový materiál není hračka. Děti by se mohly zadusit plastovými sáčky, fóliemi a polystyrenovými částechkami. Obalový materiál uchovávejte vždy mimo dosah dětí.

5.2. Začínáme

Před prvním použitím spotřebiče zajistěte, aby byl vyčištěn dle popisu v části „Čištění a údržba“.

5.3. Obsluha

1. Položte neklouzavý podstavec na plochý, pevný, čistý a suchý povrch. Položte nádobu pevně na podstavec.
2. Odstraňte krytky z břitů.



VAROVÁNÍ – nebezpečí úrazu! Dávejte pozor na ostré součásti, abyste zabránili úrazu.

3. Nasadte břity na vodící kolík.
4. Nakrájejte všechny pevné potraviny na kusy o velikosti cca 1–2 cm. Vložte potraviny do nádoby. Nikdy nenaplňujte nádobu nad značku „500 ml“.
5. Zakryjte nádobu víkem. Ujistěte se, že madla víka jsou zarovnána s madly nádoby.
6. Položte motorovou jednotku na víko. Otáčejte motorovou jednotku vpřed a vzad, dokud kolíky víka nezapadnou do dvou prohlubní ve spodní části motorové jednotky. Šipka na víku by teď měla ukazovat na šipku na motorové jednotce.
7. Připojte motorovou jednotku do vhodné zásuvky.
8. Podržte motorovou jednotku pevně jednou rukou. Druhou rukou stiskněte jedno z tlačítek pro zapnutí/vypnutí (I = pomalý běh, II = rychlý běh). Spotřebič začne sekat. Držte tlačítko stisknuté, dokud potraviny nedosáhnou požadované konzistence. Případně mačkejte tlačítko opakovaně vždy na přibližně 1 sekundu, čímž se potraviny nasekají pomocí funkce pulzů.

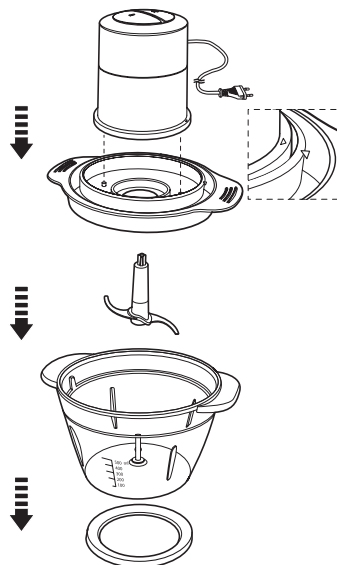

Potravina	Max. množství (g)	Max. doba provozu (s) za provozní cyklus	Doporučená rychlost
Chléb	podle typu chleba	10	I (funkce pulzů)
Ovoce, zelenina (konzervované nebo vařené)	120 g	10	I (funkce pulzů)
Listová zelenina	podle typu zeleniny	10	I (funkce pulzů)
Ořechy	120 g	10	II (funkce pulzů)
Sušenky	120 g	10	II (funkce pulzů)
Maso	120 g	10	II (funkce pulzů)

9. Uvolněte tlačítko pro zapnutí/vypnutí a vyčkejte, dokud se břity zcela nezastaví.

10. Odpojte zařízení od napájení a zvedněte motorovou jednotku z víka.
11. Sundejte víko a opatrně vytáhněte břity z nasekaného jídla.
12. Přesuňte zpracované potraviny do jiné nádoby. Neskladujte potraviny v nádobě spotřebiče.

6. Čištění a údržba

6.1. Čištění

1. Spotřebič před čištěním vždy odpojte od síťové zásuvky a nechte jej zcela vychladnout.



VAROVÁNÍ – nebezpečí úrazu elektrickým proudem!

Motorovou jednotku ani napájecí kabel se síťovou zástrčkou nikdo neponořujte do vody ani jiných kapalin. Nikdy tyto části spotřebiče nevystavujte tekoucí vodě.



Poznámka: K čištění nikdy nepoužívejte rozpouštědla, abrazivní prostředky, tvrdé kartáče, kovové ani ostré předměty. Rozpouštědla škodí zdraví a mohou narušit plastové díly. Abrazivní čisticí prostředky a pomůcky mohou poškrábat povrch.

2. Po každém použití vyčistěte nádobu, víko a břity teplou vodou, jemným čisticím prostředkem a měkkou houbou. Otřete jej dosucha suchým a měkkým hadříkem. Výše uvedené díly lze mýt i v myčce.
3. Motorovou jednotku vyčistěte mírně navlhčeným hadříkem a poté ji otřete dosucha suchým a měkkým hadříkem.



Poznámka: Zajistěte, aby se do vnitřku spotřebiče nedostala voda (např. skrz vypínač).

4. Před opětovným použitím spotřebiče, jeho skladováním nebo přepravou nechte všechny součásti zcela vyschnout.

7. Skladování a přeprava

1. Vyčistěte spotřebič dle popisu v části „Čištění a údržba“.
2. Nasuňte krytky na břity.
3. Spotřebič vždy skladujte (nejlépe v jeho původním obalu) v čistém a suchém stavu na čistém a suchém místě mimo dosah dětí.
4. Zajistěte, aby se spotřebič nemohl během přepravy převrhnout nebo spadnout.
5. Je nutné zabránit vystavení spotřebiče nárazům a vibracím, zejména během silniční přepravy.

8. Řešení potíží

Spotřebič nefunguje:

1. Je spotřebič připojen k síťovému napájení?
Zapojte spotřebič do síťové zásuvky.
2. Není zásuvka připojena k vyhořelé pojistce?
Zkontrolujte zásuvku tak, že k ní připojíte jiný spotřebič.
3. Byl spotřebič vystaven elektrostatickému výboji nebo elektrickým rázům?
Odpojte spotřebič od síťového napájení. Chvilí počkejte a pak spotřebič opět připojte k síťové zásuvce.

Nožová jednotka se otáčí ztěžka nebo vůbec:

1. Nejsou suroviny příliš tvrdé?
Vyjměte příliš tvrdé suroviny z nádoby, nebo v případě potřeby přidejte trochu tekutiny.
2. Není v nádobě nějaká překážka nebo nejsou suroviny příliš tvrdé?
Vyjměte překážku z nádoby nebo zahodte suroviny, které jsou příliš tvrdé a mohly by způsobit poškození spotřebiče.
3. Je spotřebič správně sestaven?
Zkontrolujte, jestli je spotřebič správně sestaven.



Poznámka: Pokud ani po kontrole výše uvedených bodů spotřebič nefunguje, obraťte se na svého místního prodejce. Spotřebič se nikdy nepokoušejte opravit sami.

9. Likvidace



Postup správné likvidace tohoto výrobku:

Tento štítek označuje, že tento výrobek nesmí být v EU likvidován s běžným domácím odpadem. Chcete-li použitý spotřebič vrátit, použijte systém pro vracení a sběr nebo kontaktujte prodejce, u kterého byl produkt zakoupen.

10. Záruka

Je nám potěšením, že jste se rozhodli zakoupit produkt naší společnosti, a doufáme, že se vám používání našeho vysoce kvalitního produktu bude líbit. Vysoká kvalita našich výrobků je zajištěna přísnou kontrolou naší výroby. V případě, že si přejete podat odůvodněnou reklamaci, poskytujeme záruku na dobu

3 roky

ode dne zakoupení za následujících podmínek:

Tato záruka nemá vliv na vaše zákonná záruční práva jako spotřebitele vůči prodávajícímu spotřebiče. Tato práva nejsou dotčena naší zárukou výrobce. Záruka, kterou poskytujeme, platí pouze pro soukromé použití spotřebiče a je omezena na území Spolkové republiky Německo.

Záruční doba je 3 roky od data nákupu.

Plnění záruky je na uvážení společností **VIVESS**. Ostatní nároky jsou vyloučeny. Máte-li jakékoli dotazy ohledně produktů společnosti **VIVESS**, kontaktujte přímo místního prodejce, od kterého jste produkt zakoupili.

Za účelem realizace záručního servisu náš servisní partner vyžaduje doklad o koupi, a to buď originální doklad, nebo hotovostní doklad vytištěný prodávajícím. Sériové číslo spotřebiče musí být také čitelné. Bohužel nejsme schopni bezplatně provádět záruční služby bez jakéhokoliv dokladu o koupi. Aby byla zajištěna bezpečná přeprava spotřebiče v případě záruční reklamace, doporučujeme, abyste si ponechali originální obal.

Záruka se považuje za neplatnou:

- v případě nesprávného použití
- v případě mechanického poškození spotřebiče působením vnějších sil

- v případě poškození spotřebních dílů při přepravě
- v případě chyb obsluhy a zneužití
- při umístění spotřebiče ve vlhkém prostředí nebo venku
- v případě škod způsobených silou, válkou, vodou, bleskem, přepětím a z jiných důvodů mimo odpovědnost společnosti **VIVESS**.
- v případě nadměrného používání, zejména v případě jiného než soukromého užívání
- v případě nedodržení návodu k použití a chyb instalace
- pokud spotřebič nemá technickou závadu
- ve vztahu k přepravním a cestovním nákladům a nákladům vzniklým při instalaci a demontáži spotřebiče

Záruka nezahrnuje žádnou následnou odpovědnost z naší strany, zejména žádnou odpovědnost za škody na samotném spotřebiči nebo škody vzniklé ztrátou spotřebiče až do doby opravy (např. cestovní náklady, manipulační náklady atd.). To však neomezuje ani nevylučuje naši záruku ze zákona, zejména podle zákona o odpovědnosti za výrobek.

Jakékoli záruční služby, které poskytujeme, neprodlužují záruční dobu 3 let od data nákupu, a to ani pokud jde o případně vyměněné součásti.

Přejeme vám mnoho radosti s vaším novým spotřebičem a doufáme, že vaším dalším zakoupeným produktem bude opět produkt VIVESS.

Съдържание

1.Преглед.....	43
2.Важни указания за безопасност	44
3.Предназначение.....	47
4.Елементи за управление.....	48
5.Инструкции за експлоатация	49
6.Почистване и поддръжка	51
7.Съхранение и транспорт	52
8.Отстраняване на неизправности	52
9.Изхвърляне.....	53
10.Гаранция.....	53

1. Преглед

1.1. Технически данни

Модел	NAN 8665090
Електрозахранване	220 - 240 V~, 50 - 60 Hz
Консумация на енергия	300 W
Клас на защита	Клас II
Клас на защита	IPX0
Тегло	макс. 500 ml
Размери	прибл. 135 x 110 x 119 mm (В x Ш x Д) (без контейнер) прибл. 230 x 187 x 155 mm (В x Ш x Д) (с контейнер)
Тегло	прибл. 1,61 kg
Произведено за:	REWE-Zentral GmbH, D-50603 Кьолн

1.2. Символи

Важните указания за безопасност са обозначени специално. Тези указания трябва винаги да се спазват, за да се предотвратят наранявания и повреждане на собственост.



ПРЕДУПРЕЖДЕНИЕ – Предупреждава за рискове за здравето и посочва възможни рискове от нараняване.



ПРЕДУПРЕЖДЕНИЕ – Риск от токов удар!



ПРЕДУПРЕЖДЕНИЕ – Риск от нараняване!



Този продукт трябва да се използва само на закрито.



Забележка: Предоставя съвети и информация.



Прочетете ръководството с инструкции.

2. Важни указания за безопасност

2.1. Общи указания за безопасност

1. Прочетете внимателно това ръководство с инструкции, преди да използвате уреда за пръв път. То съдържа важна информация за Вашата безопасност, както и за експлоатацията и поддръжката на уреда. Запазете ръководството с инструкции за бъдеща справка и го дръжте в комплект с уреда при предаване на друг.
2. Обърнете внимание на всички предупреждения върху уреда и в това ръководство.
3. Използвайте уреда само по предназначение. Неправилната употреба може да причини опасности. Не се носи отговорност за повреди, причинени от неподходяща употреба или неправилно боравене с уреда.
4. Използването на аксесоари или части на уреда, които не са изрично препоръчани от производителя, може да доведе до наранявания или повреди и прави гаранцията невалидна.
5. Не позволявайте на деца да използват този уред. Дръжте уреда и неговия захранващ кабел далеч от достъпа на деца.
6. Не позволявайте на деца да играят с уреда.
7. Този уред може да се използва от хора с намалени физически, сетивни или умствени способности или с липса на опит и/или познания, ако са получили надзор или инструкции относно използването на уреда по безопасен начин и ако разбират опасностите.
8. **ПРЕДУПРЕЖДЕНИЕ:** Този уред е създаден само за краткотрайна употреба. Оставете го да се охлади поне 1 минута след като го използвате максимум 10 секунди (непрекъсната работа) или максимум 30 секунди (работа в импулсен режим).
9. **ПРЕДУПРЕЖДЕНИЕ:** Неправилната употреба може да доведе до наранявания. Необходимо е да бъдете внимателни, когато боравите с острите ножове, при изпразване на купата и по време на почистване.
10. Уредът винаги трябва да се изключва от захранващата

мрежа, когато се оставя без надзор, както и преди сглобяване, разглобяване или почистване.

11. Упътване за начина на почистване на повърхностите, които влизат в контакт с храна, се намира в раздел “Почистване и поддръжка”.
12. Преди да смените принадлежностите или резервните части, които се движат по време на работа, уредът трябва да бъде изключен, щепселът - изваден от контакта.
13. Това устройство е предназначено за домашна употреба.
14. Препоръчва се да бъдете внимателни при изсипване на горещи течности в уреда, тъй като е възможно да излиза гореща пара.
15. Вземете необходимите предпазни мерки, за да не се озове уредът в детски ръце без Ваше знание!
16. Увеличете вниманието, когато уредът се използва в близост до деца.
17. Не оставяйте уреда без наблюдение, когато е включен.
18. Не излагайте уреда на екстремна топлина или студ, директна слънчева светлина, влага и остри ръбове.
19. Никога не потапяйте във вода или други течности двигателния модул и захранващия кабел с щепсел. Никога не дръжте тези части под течаща вода.
20. Не докосвайте уреда с мокри или влажни ръце и не го използвайте на мокър или влажен под.
21. **ПРЕДУПРЕЖДЕНИЕ – Риск от токов удар!** Никога не се опитвайте да ремонтирате уреда сами. Ако се появи неизправност, занесете уреда на поправка само от квалифицирани експерти.
22. Не използвайте уреда, ако захранващият кабел или корпусът са повредени или ако уредът е падал или е бил повреден, докато не бъде проверен от компетентен специалист.
23. **ПРЕДУПРЕЖДЕНИЕ – Риск от нараняване!** Пазете се от острите части, за да предотвратите нараняване. Не докосвайте ножовете и дръжте приборите далеч от тях. Използвайте стъргалката само след като уредът е спрял напълно.



24. Рискът от електрически шок съществува докато уредът е включен в захранващата мрежа.
25. Използвайте само доставените или препоръчани от производителя аксесоари.
26. Не отваряйте корпуса. Не поставяйте никакви предмети в отворите. Всички отвори трябва да се поддържат свободни и без запушвания.
27. Не пълнете контейнера над обозначението „500 ml“.
28. Не залепяйте никакви предмети за уреда и не го покривайте.
29. Не отстранявайте двигателния модул от контейнера, докато ножовете не спрат напълно.
30. Уверете се, че двигателният блок е заключен на място, преди да започнете да работите с уреда. Не блокирайте заключващия механизъм на уреда.
31. Този уред отговаря на клас на защита II. Това означава, че продуктът е снабден или с подсилена или с двойна изолация между захранващия кръг и изходното напрежение или съответно металния корпус.



2.2. Електрическа безопасност

1. Проверете дали захранващото напрежение отговаря на представените технически данни на табелката на уреда.
2. Уверете се, че щепселът е винаги лесно достъпен. Той служи за изключване от захранването. Този уред се изключва напълно от електрозахранването само при изваждане на щепсела от контакта.
3. Захранващият кабел трябва да се пази от смачкване, огъване или протриване по остри ръбове и трябва да се държи далеч от горещи повърхности и открит огън.
4. Уверете се, че уредът не може да бъде съборен при дърпане на захранващия кабел. Захранващият кабел трябва да се постави внимателно така, че да не представлява опасност от спъване.
5. Винаги изключвайте уреда от контакта на захранването, когато не го използвате, по време на гръмотевични бури, в случай на неизправност по време на работа и преди напълване и почистване.

6. При изключване на уреда от захранването винаги издърпвайте щепсела от контакта. Не дърпайте за кабела.
7. Ако захранващият кабел на уреда е повреден, той трябва да бъде сменен от производителя или негов сервиз или от компетентен специалист, за да бъде избегната евентуална опасност.

2.3. Място на поставяне

1. Винаги използвайте уреда на равна, суха, чиста и стабилна повърхност, която не се хлъзга.
2. Уредът трябва да се използва само в сухи помещения на закрито и не е предназначен за употреба на открито.
3. Уредът трябва да се държи далеч от източници на топлина като радиатори, печки или други уреди, които излъчват топлина. Не поставяйте уреда върху котлон (газов, електрически, на жар др.).
4. Оставете поне 10 cm разстояние между уреда и други предмети, за да се позволи достатъчно охлаждане.
5. Не поставяйте уреда в близост до електрически устройства, които създават силни магнитни полета (напр. двигатели, трансформатори).

3. Предназначение

1. Уредът е предназначен изключително за кълцане и смесване на различни храни, напр. плодове, зеленчуци, ядки или месо. Не използвайте реда за кълцане на много твърди храни, например кафеени зърна или замразени храни.
2. Уредът е проектиран единствено за домашна употреба. Той не е предназначен за търговско приложение.
3. Уредът е предназначен за използване само на закрито.
4. С този уред трябва да се работи само при умерени климатични условия.
5. Уредът не трябва да се използва за други цели. Всякаква друга употреба може да повреди уреда, както и друга собственост или да предизвика наранявания.
6. Производителят не носи отговорност за повреди и наранявания,

причинени от неправилна употреба или неспазване на инструкциите в това ръководство.

4. Елементи за управление

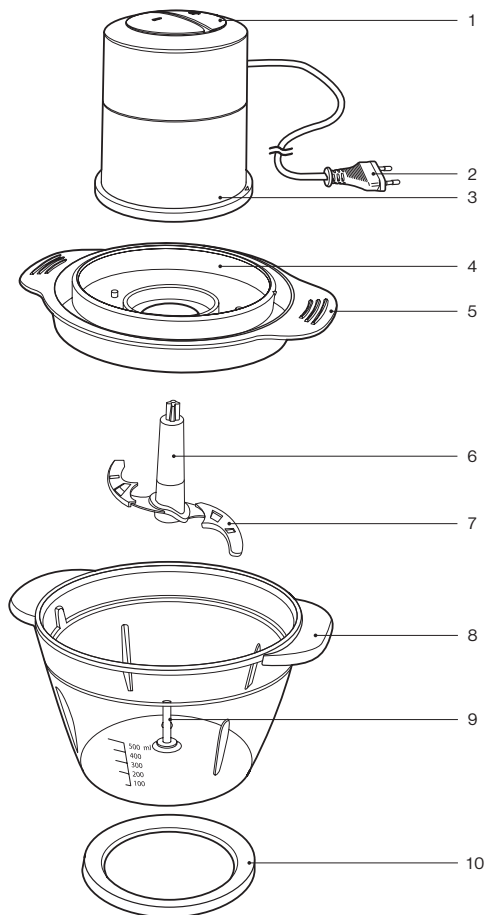

1. Бутони за вкл./изкл. (I / II)
2. Захранващ кабел с щепсел
3. Двигателен модул
4. Капак
5. Ръкохватки
6. Ножове
7. Капак на модула и ножовете

8. Контейнер
9. Задвижващ щифт
10. Неплъзгаща се основа

5. Инструкции за експлоатация

5.1. Разопаковане и проверка

1. Внимателно извадете уреда и аксесоарите от опаковката.
2. Проверете дали цялото съдържание на опаковката е налично и дали има признаци на повреда. Ако липсват части или аксесоари или ако се забележат следи от повреждане, не използвайте уреда. Върнете го възможно най-скоро на търговеца, от когото сте го закупили.
3. Всички опаковъчни материали трябва да се изхвърлят в съответствие със законовите изисквания.
4. Не изхвърляйте опаковката, ако може да се използва за съхранение, изпращане или друг вид транспортиране на уреда на по-късен етап. Уредът трябва да се съхранява по начин, който изключва потенциална опасност.



ПРЕДУПРЕЖДЕНИЕ – Риск от задушаване! Опаковъчният материал не е играчка! Децата могат да се задавят с найлоновите пликове, фолия и полистиренови частици. Винаги дръжте опаковъчните материали далеч от деца.

5.2. Започване на работа

Преди първото използване на уреда го почистете както е описано в раздел “Почистване и поддръжка”.

5.3. Работа

1. Поставете неплъзгащата се основа на равна, стабилна, чиста и суха повърхност. Поставете контейнера стабилно върху основата.
2. Отстранете капачите на ножовете от ножовете.



ПРЕДУПРЕЖДЕНИЕ – Риск от нараняване! Пазете се от острите части, за да предотвратите нараняване.

3. Поставете модула на ножовете върху задвижващия щифт.
4. Нарезжете твърдите храни на парчета с приблизителен размер 1-2 см. Поставете храната в контейнера. Никога не пълнете контейнера над отметката „500 ml“.
5. Поставете капака на контейнера. Уверете се, че дръжките на капака са подравнени с дръжките на контейнера.
6. Поставете двигателния модул върху капак. Въртете двигателния модул напред и назад докато двата щифта от долната му страна щракнат в щифтовете на капака. Отметката със стрелка върху капака сега трябва да сочи към отметката със стрелка на двигателния модул.
7. Включете двигателния модул в подходящ контакт.
8. Хванете двигателния модул здраво с едната си ръка. С другата си ръка натиснете един от бутоните за вкл./изкл. (I = ниска скорост, II = висока скорост), за да почнете кълцането. Дръжте бутона натиснат, докато храната достигне желаната консистенция. Или дръжте бутона натиснат за приблизително секунда и отпуснете, за да накълцате храната в импулсен режим.

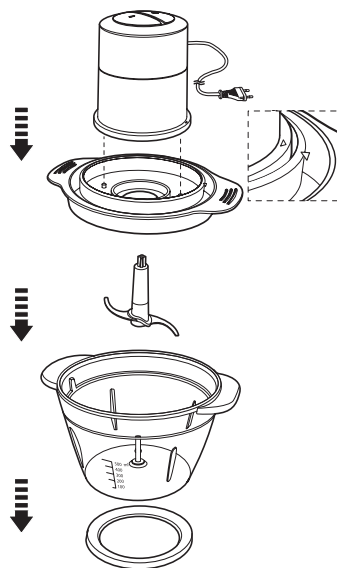

Храна	Максимално количество (g)	Максимално време за работа (сек.) за работен цикъл	Препоръчвано ниво на скоростта.
Хляб	В зависимост от типа на хляба	10	I (Импулсна функция)
Плодове, зеленчуци (пригответи или консервирани)	120 g	10	I (Импулсна функция)
Листни зеленчуци	В зависимост от сорта на зеленчуците	10	I (Импулсна функция)
Ядки	120 g	10	II (Импулсна функция)

Храна	Максимално количество (g)	Максимално време за работа (сек.) за работен цикъл	Препоръчвано ниво на скоростта.
Бисквити	120 g	10	II (Импулсна функция)
Месо	120 g	10	II (Импулсна функция)

9. Освободете бутона за вкл./изкл. и изчакайте, докато модулът на ножовете спре напълно.
10. Изкачете уреда от захранването и свалете двигателния модул от капака.
11. Отстранете капака и внимателно издърпайте двигателния модул от накълцаната храна.
12. Поставете обработената храна в друг контейнер. Не използвайте контейнера и уреда, за да съхраняване храна в него.

6. Почистване и поддръжка

6.1. Почистване

1. Винаги изключвайте уреда от контакта и го оставяйте да се охлади напълно преди почистване.



ПРЕДУПРЕЖДЕНИЕ – Риск от токов удар!

Никога не потапяйте във вода или други течности двигателния модул и захранващия кабел с щепсел. Никога не поставяте тези части на уреда под течаща вода.



Забележка: Никога не използвайте за почистване разтворители, абразиви, твърди четки, метални или остри предмети. Разтворителите са вредни за здравето и могат да разядат пластмасовите части, а абразивните средства за почистване и препарати надраскват повърхностите.

2. След всяка употреба почиствайте контейнера, капака и модула на ножовете с топла вода, мек почистващ препарат и мека гъба. Подсушете със суха кърпа. Посочените по-горе части могат да се почистват в съдомиялна машина.
3. Почистете двигателния модул с леко влажна кърпа и след това го изсушете старателно с мека суха кърпа.



Забележка: Уверете се, че в уреда не навлиза вода (напр. през бутона за вкл./изкл.).

4. Оставете всички части да изсъхнат напълно преди повторно използване, съхраняване или транспортиране на уреда.

7. Съхранение и транспорт

1. Почистете уреда, както е описано в раздел “Почистване и поддръжка”.
2. Поставете капаците на ножовете на ножовете.
3. Съхранявайте уреда за предпочитане в оригиналната му опаковка и винаги в чисто и сухо състояние на сухо и чисто място извън достъп на деца.
4. Уверете се, че уредът не може да се наклони или падне по време на транспортиране.
5. Пазете уреда от удари и вибрации, особено по време на пътно транспортиране.

8. Отстраняване на неизправности

Уредът не работи:

1. Включен ли е уредът в захранването?
Включете щепсела в контакт.
2. Контактът има ли свален предпазител?
Проверете контакта, като включите друг уред.
3. Уредът излаган ли е на електростатичен разряд или пикове в електрозахранването?
Изключете уреда от електрозахранването. Изчакайте за момент и след това отново включете уреда в контакта.

Модулът на остриетата се завърта много слабо или изобщо не се върти:

1. Много твърди ли са съставките?
Отстранете от контейнера съставките, които са много твърди или добавете малко течност, ако е необходимо.
2. Има ли препятствие в контейнера и дали съставките са твърде твърди?
Отстранете препятствието от контейнера и изхвърлете съставките, които са много твърди, за да избегнете повреди в уреда.

3. Дали уредът е сглобен правилно?

Проверете дали уредът е сглобен правилно.



Забележка: Свържете се с местния представител, ако след проверка на горните точки, уредът продължава да не работи. Никога не се опитвайте да ремонтирате уреда самостоятелно.

9. Изхвърляне



Тук е посочен начинът, по който можете да изхвърлите продукта правилно.

Този етикет показва, че продуктът не трябва да се изхвърля с обикновените домакински отпадъци в ЕС. За да върнете отпадъчния уред, използвайте системите за събиране и връщане или се свържете с доставчика, от който сте закупили уреда.

10. Гаранция

Радваме се, че сте решили да закупите продукт от нашата компания и се надяваме, че ще се наслаждавате на високото му качество. Високото качество на нашите продукти се гарантира от стриктния контрол на производството. Въпреки това, в случа, че желаете да подадете разумна рекламация, предлагаме гаранция за период от

3 години

от датата на покупката, която е предмет на следните условия:

Тази гаранция не оказва влияние върху стандартните гаранционни ,рекламации, които можете да предявите пред доставчика на уреда. Тези права не се засягат от гаранцията ни на производител. Гаранцията е валидна само при използване на уреда у дома и се ограничава за територията на Федерална република Германия.

Срокът на гаранцията е 3 години от датата на покупката.

Отговорни за изпълнение на гаранцията са **VIVESS**. Изключват се други искове. Ако имате други въпроси относно продуктите на **VIVESS**, се свържете директно с местния доставчик, от който сте закупили продукта.

За да извърши гаранционно обслужване, нашият сервизен партньор изисква доказателство за покупката, като оригиналната касова бележка

или касовата бележка от магазина. Освен това трябва да се вижда и серийния номер на уреда. За съжаление не можем да осигурим безплатно гаранционно обслужване без доказателство за покупката. Препоръчваме да запазите оригиналната опаковка, за да осигурите безопасно транспортиране на уреда в случай на гаранционен иск.

Гаранцията ще се счита за невалидна:

- В случай на неправилна употреба
- В случай на механични повреди на уреда от външни източници
- В случай на повреда или износване на частите при транспортиране
- В случай на грешки при работата и неправилно използване
- При поставяне на уреда върху влажни зони или навън
- В случай на повреди, дължащи се на форсмажорни обстоятелства, война, неправилно осветление, твърде високо захранване и други причини, които не попадат под отговорността на VIVESS
- При твърде честа употреба, особено в случай на употреба за комерсиални цели
- В случай на пренебрегване на потребителските инструкции и грешки при монтажа
- Ако уредът няма технически дефект
- За разходи за транспорт и пътуване, както и разходи, причинени от монтирането и демонтирането на уреда

Гаранцията не включва никакви последващи отговорности от наша страна, в частност отговорност за повреди в самия уред или породени от загуба на уреда до времето на ремонта (т.е. разходи за пътуване, боравене и др.). Въпреки това, това не ограничава и не изключва стандартната гаранция, в съответствие със закона за отговорност за продуктите.

Предлаганото от нас гаранционно обслужване не удължава гаранцията от 3 години от датата на покупката, нито позволява възможност за смяна на компоненти.

Пожелаваме ви много радост при използването на новия уред и се надяваме отново да закупите продукт на VIVESS.

Turinys

1. Apžvalga.....	56
2. Svarbi saugos instrukcija.....	57
3. Paskirtis	60
4. Kontrolės priemonės.....	60
5. Naudotojo instrukcija	61
6. Valymas ir priežiūra	63
7. Laikymas ir transportavimas.....	64
8. Trikčių nustatymas ir šalinimas.....	64
9. Išmetimas	65
10. Garantija	65

1. Apžvalga

1.1. Techniniai duomenys

Modelis	NAN 8665090
Maitinimo tiekimas	220 - 240 V~, 50 - 60 Hz
Energijos sąnaudos	300 W
Apsaugos klasė	2 klasė
Apsaugos klasė	IPX0
Galia	maks. 500 ml
Matmenys	apie 135 x 110 x 119 mm (A x P x G) (be talpyklos) apie 230 x 187 x 155 mm (A x P x G) (su talpykla)
Svoris	apie 1,61 kg
Pagaminta įmonei:	REWE-Zentral GmbH, D-50603 Kelnas

1.2. Simboliai

Svarbios saugos instrukcijos yra specialiai pažymėtos. Šių nurodymų būtina visada laikytis, kad išvengtumėte nelaimingų atsitikimų ir žalos turtui.



ĮSPĖJIMAS – įspėja apie pavojų sveikatai ir nurodo galimą sužalojimo riziką.



ĮSPĖJIMAS – elektros smūgio pavojus!



ĮSPĖJIMAS – sužalojimo pavojus!



Šį prietaisą galima naudoti tik sausose patalpose.



Pastaba. Pateikiami patarimai ir informacija.





Perskaitykite naudojimo instrukciją.

2. Svarbi saugos instrukcija

2.1. Bendrosios saugos instrukcijos

1. Prieš pirmą kartą naudodami prietaisą, atidžiai perskaitykite šią naudojimo instrukciją. Joje pateikta svarbios informacijos jūsų saugumui, taip pat apie prietaiso naudojimą ir priežiūrą. Laikykite naudojimo instrukciją saugioje vietoje, kad galėtumėte ją peržiūrėti ateityje ir perduokite ją kartu su prietaisu.
2. Atkreipkite dėmesį į visus įspėjimus, pateiktus ant prietaiso ir šioje naudojimo instrukcijoje.
3. Prietaisą naudokite tik pagal paskirtį. Netinkamas naudojimas gali kelti pavojų. Neprisiimame jokios atsakomybės už žalą, atsiradusią dėl netinkamo prietaiso naudojimo ar veikimo.
4. Naudojant priedus ir prietaiso dalis, kurių gamintojas nerekomenduoja naudoti, galite susižaloti ar sugadinti prietaisą ir panaikinti garantiją.
5. Neleiskite vaikams naudotis šiuo prietaisu. Prietaisą ir jo maitinimo laidą laikykite atokiau nuo vaikų.
6. Stebėkite, kad su šiuo prietaisu nežaistų vaikai.
7. Šį prietaisą gali naudoti fizinių galimybių, jutimo arba psichikos sutrikimų turintys ar patirties ir (arba) žinių stokojantys asmenys, jei jie yra prižiūrimi arba jiems teikiamos instrukcijos dėl saugaus prietaiso naudojimo, jei jie suvokia galimus pavojus.
8. **ĮSPĖJIMAS:** Prietaisas skirtas tik trumpalaikiam naudojimui. Leiskite jam atvėsti mažiausiai 1 minutę po naudojimo ne ilgiau kaip 10 sekundžių (nepertraukiamas veikimas) arba ne ilgiau kaip 30 sekundžių (naudojant impulsinę funkciją).
9. **ĮSPĖJIMAS:** netinkamai naudojant galima susižaloti. Būkite atsargūs dirbdami su aštriais pjovimo peiliukais, ištuštinami dubenį ir valymo metu.
10. Prietaisas visada turi būti atjungtas nuo elektros tinklo, kai paliekamas be priežiūros ir prieš surenkant, išrenkant ar valant.

11. Nurodymus, kaip valyti paviršius, kurie liečiasi su maistu, rasite skyriuje „Valymas ir priežiūra“.
12. Jei keičiate priedus ar atsargines dalis, kurios naudojimo metu juda, prietaisą reikia išjungti ir atjungti nuo maitinimo šaltinio.
13. Šis prietaisas skirtas naudoti buityje.
14. Į prietaisą pilant karštus skysčius patariama būti atsargiems, nes skystis iš prietaiso gali išsiskirti karšto garo pavidalu.
15. Pasirūpinkite, kad prietaisas nepatektų į vaikų rankas jums to nežinant!
16. Būkite ypač atsargūs, prietaisą naudodami netoli vaikų.
17. Nepalikite veikiančio prietaiso be priežiūros.
18. Saugokite prietaisą nuo ypatingo karščio ir šalčio, tiesioginių saulės spindulių, drėgmės ir aštrių briaunų.
19. Nemerkite variklio bloko ir maitinimo laido su kištuku į vandenį ar kitus skysčius. Nelaikykite šių dalių po tekančiu vandeniu.
20. Nelieskite prietaiso drėgnomis rankomis ir nenaudokite jo ant šlapio pagrindo.
21. **ĮSPĖJIMAS – elektros smūgio pavojus!** Netaisykite prietaiso patys. Gedimų atveju prietaisą remontuoti gali tik kvalifikuoti specialistai. 
22. Nenaudokite prietaiso su pažeistu maitinimo laidu arba korpusu, jei prietaisas buvo numestas ar sugadintas, kol kompetentingas asmuo jo nepatikrino.
23. **ĮSPĖJIMAS – sužalojimo pavojus!** Saugokitės aštrių dalių, kad nesusižeistumėte. Nelieskite peilių ir laikykite reikmenis toliau nuo jų. Grandiklį galima naudoti tik tada, kai prietaisas visiškai sustoja. 
24. Elektros smūgio pavojus egzistuoja tol, kol prietaisas prijungtas prie elektros lizdo.
25. Naudokite tik gamintojo pateiktus arba rekomenduotus priedus.
26. Neatidarykite korpuso. Nedėkite jokių daiktų į angas. Angos negali būti užblokuotos.
27. Neužpildykite talpyklos virš žymos „500 ml“.
28. Neklijuokite prie prietaiso jokių dalykų ir neuždenkite jo.
29. Neišimkite variklio bloko iš talpyklos, kol peiliai visiškai nesustoja.
30. Prieš naudodami prietaisą įsitikinkite, kad variklio blokas yra tvirtai

užfiksuotas. Nebandykite keisti prietaiso fiksavimo mechanizmo.

31. Šis prietaisas atitinka II apsaugos klasę. Tai reiškia, kad gaminyje yra sustiprinta arba dviguba izoliacija tarp tinklo grandinės ir išėjimo įtampos arba metalinio korpuso.



2.2. Elektros sauga

1. Patikrinkite, ar tinklo įtampa atitinka technines detales, pateiktas prietaiso lentelėje.
2. Maitinimo kištukas turi būti lengvai pasiekiamas. Jis gali būti naudojamas kaip atjungimo įtaisas. Prietaisą galima visiškai atjungti nuo maitinimo tinklo tik ištraukus maitinimo kištuką.
3. Maitinimo laidas turi būti apsaugotas nuo gniuždymo, susisukimo ar trynimosi į aštrius kraštus, taip pat jis turi būti atokiau nuo karštų paviršių ir atviros liepsnos.
4. Prietaiso negalima traukti už maitinimo laido. Maitinimo laidas turi būti įdėtas atsargiai, kad nekeltų užkliuvimo pavojaus.
5. Atjunkite prietaisą nuo elektros lizdo, kai jo nenaudojate, perkūnijos metu, jei sutrinka veikimas, prieš pildant ir valant.
6. Atjungdami prietaisą nuo elektros tinklo, ištraukite kištuką iš elektros lizdo. Netraukite už laido.
7. Suggedus maitinimo laidui, jį turi pakeisti gamintojas, jo aptarnavimo skyrius ar kitas kvalifikuotas asmuo, kad būtų išvengta pavojaus.

2.3. Įrengimo vieta

1. Prietaisą pastatykite ant lygaus, sauso, švaraus, stabilaus ir neslystančio paviršiaus.
2. Prietaisas turi būti naudojamas tik sausose patalpose ir nėra skirtas naudoti lauke.
3. Prietaisą reikia laikyti atokiau nuo šilumos šaltinių, tokių kaip radiatoriai, viryklės ir kiti šilumą gaminantys prietaisai. Nestatykite prietaiso ant kaitvietės (dujinės, elektrinės, anglių viryklės ir pan.).
4. Palikite mažiausiai 10 cm atstumą tarp prietaiso ir kitų objektų, kad užtikrintumėte pakankamą aušinimą.
5. Nestatykite prietaiso šalia elektros prietaisų, kurie sukuria stiprius magnetinius laukus (pvz., variklių, transformatorių).

3. Paskirtis

1. Prietaisas skirtas tik įvairių maisto produktų, pvz. vaisių, daržovių, riešutų ar mėsos, pjaustymui ir maišymui. Nenaudokite prietaiso labai kietiems maisto produktams, pvz. kavos pupelėms ar muskato riešutams arba šaldytam maistui smulkinti.
2. Šis prietaisas skirtas tik buitiniam naudojimui. Jis nėra skirtas komerciniam naudojimui.
3. Prietaisą galima naudoti tik sausoje patalpoje.
4. Šis prietaisas turi būti naudojamas tik vidutinio klimato sąlygomis.
5. Prietaiso negalima naudoti jokiems kitiems tikslams. Bet koks kitas naudojimas gali sugadinti prietaisą, turtą ar sužaloti naudotoją.
6. Gamintojas neatsako už žalą ar sužalojimus, atsiradusius dėl netinkamo naudojimo ar šios naudojimo instrukcijos nesilaikymo.

4. Kontrolės priemonės

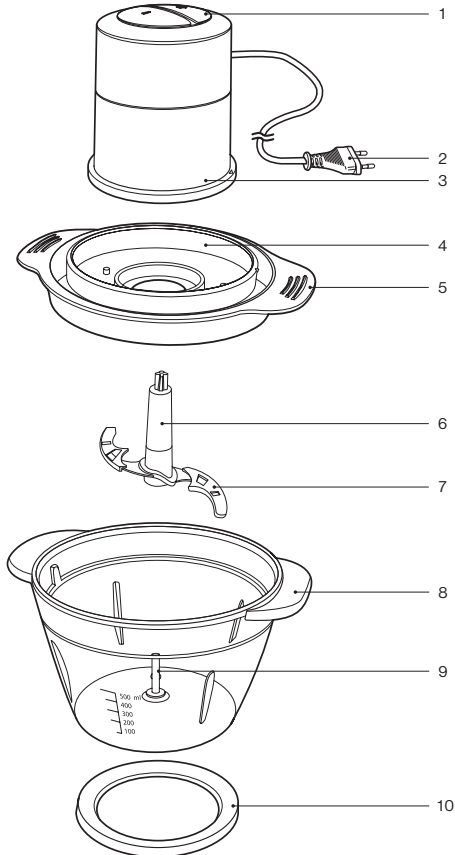

1. Įjungimo / išjungimo mygtukai (I / II)
2. Maitinimo laidas su maitinimo kištuku
3. Variklio blokas
4. Dangtelis
5. Rankenos
6. Peiliai
7. Peilio gaubtelis
8. Talpykla
9. Pavaros kaištis
10. Neslystantis pagrindas

5. Naudotojo instrukcija

5.1. Išpakavimas ir tikrinimas

1. Atsargiai išimkite prietaisą ir priedus iš pakuotės.
2. Patikrinkite, ar pakuotės turinys yra pilnas ir ar nėra pažeidimo požymių. Jei trūksta dalių ar priedų arba aptikote pažeidimo požymių, prietaiso nenaudokite. Nedelsdami grąžinkite jį pardavėjui.
3. Visos pakavimo medžiagos turi būti pašalintos laikantis įstatymų nuostatų.
4. Neišmeskite pakavimo medžiagos, nes ji gali būti naudojama pakuoti, išsiųsti ar kitaip transportuoti prietaisą vėliau. Prietaisas turi būti laikomas taip, kad būtų išvengta galimo pavojaus.



ĮSPĖJIMAS – pavojus užspringti! Pakavimo medžiaga nėra žaislas. Vaikai gali užspringti nuo plastikinių maišelių, folijos ir polistireno dalelių. Pakavimo medžiagą visada laikykite atokiau nuo vaikų.

5.2. Darbo pradžia

Prieš naudodami prietaisą pirmą kartą, būtina jį išvalykite, kaip aprašyta skyriuje „Valymas ir priežiūra“.

5.3. Naudojimas

1. Neslystantį pagrindą padėkite ant lygaus, stabilaus, švaraus ir sauso paviršiaus. Ant pagrindo tvirtai uždėkite talpyklą.
2. Nuo peilių nuimkite peilių gaubtelius.





ĮSPĖJIMAS – sužalojimo pavojus! Saugokitės aštrių dalių, kad nesusižeistumėte.

3. Uždėkite peilių bloką ant pavaros kaiščio.
4. Visą kietą maistą supjaustykite maždaug 1–2 cm gabalėliais. Sudėkite maistą į talpyklą. Niekada neužpildykite talpos virš žymos „500 ml“.
5. Ant talpyklos uždėkite dangtį. Įsitinkinkite, kad dangčio rankenėlės sutampa su talpyklos rankenomis.
6. Ant dangčio uždėkite variklio bloką. Sukite variklio bloką pirmyn ir atgal, kol dvi įdubos variklio bloko apačioje užsifiksuos ant dangčio kaiščių. Rodyklė ant dangčio dabar turėtų būti nukreipta link rodyklės ant variklio bloko.
7. Įjunkite variklio bloką į tinkamą lizdą.
8. Variklio bloką laikykite tvirtai viena ranka. Kad pradėtumėte smulkinti, su kita ranka spauskite vieną iš įjungimo / išjungimo mygtukų (I = mažas greitis, II = didelis greitis). Laikykite mygtuką nuspaustą, kol pasieksite reikiamą maisto konsistenciją. Arba pakartotinai spaudinėkite mygtuką maždaug sekundę, kad susmulkintumėte maistą naudodami impulsinę funkciją.

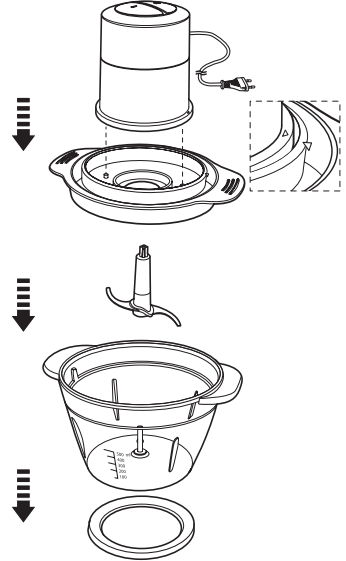

Maistas	Maks. kiekis (g)	Maks. Veikimo laikas (sek.) vienam darbo ciklui	Rekomenduojamas greičio lygis
Duona	priklauso nuo duonos tipo	10	I (pulsavimo funkcija)
Vaisiai, daržovės (konservuotos arba virtos)	120 g	10	I (pulsavimo funkcija)
Lapinės daržovės	Priklauso nuo daržovių rūšies	10	I (pulsavimo funkcija)
Riešutai	120 g	10	II (pulsavimo funkcija)
Tešlainiai	120 g	10	II (pulsavimo funkcija)

Maistas	Maks. kiekis (g)	Maks. Veikimo laikas (sek.) vienam darbo ciklui	Rekomenduojamas greičio lygis
Mėsa	120 g	10	II (pulsavimo funkcija)

9. Atleiskite įjungimo / išjungimo mygtuką ir palaukite, kol peilių blokas visiškai sustos.
10. Atjunkite prietaisą nuo maitinimo šaltinio ir nuimkite variklio bloką nuo dangčio.
11. Nuimkite dangtį ir atsargiai ištraukite peilių bloką iš susmulkinto maisto.
12. Supilkite perdirbtą maistą į kitą talpyklą. Nenaudokite prietaiso talpyklos maistui laikyti.

6. Valymas ir priežiūra

6.1. Valymas

1. Prieš valydami prietaisą, atjunkite jį nuo elektros lizdo ir palikite visiškai atvėsti.



ĮSPĖJIMAS – elektros smūgio pavojus!

Nemerkite variklio bloko ir maitinimo laido su kištuku į vandenį ar kitus skysčius. Niekada nekiškite šių prietaiso dalių po tekančiu vandeniu.



Pastaba. Valymui nenaudokite tirpiklių, abrazyvinių medžiagų, kietų šepetėlių, metalinių ar aštrių daiktų. Tirpikliai kenkia sveikatai ir gadina plastikines dalis, o abrazyviniai valikliai ir pagalbinės priemonės braižo paviršių.

2. Po kiekvieno naudojimo nuvalykite talpyklą, dangtį ir peilių bloką šiltu vandeniu, švelniu plovikliu ir minkšta kempine. Nusausinkite sausu, švelniu audiniu. Pirmiau nurodytas dalis taip pat galima plauti indaplovėje.
3. Variklio bloką valykite šiek tiek sudrėkinta šluoste ir kruopščiai nuvalykite minkštu, sausu audiniu.



Pastaba. Patikrinkite, ar į prietaiso vidų nepateko vandens (pvz., per įjungimo / išjungimo mygtuką).

4. Leiskite visoms dalims visiškai išdžiūti, prieš vėl naudojant prietaisą, jį laikant ar transportuojant.

7. Laikymas ir transportavimas

1. Išvalykite prietaisą, kaip aprašyta skyriuje „Valymas ir priežiūra“.
2. Ant peilių uždėkite peilių gaubtelius.
3. Prietaisą geriausia laikyti originalioje pakuotėje sausą ir švarų sausoje, švarioje ir vaikams nepasiekiamoje vietoje.
4. Transportavimo metu prietaisas negali apvirsti ar nukristi.
5. Prietaisas turi būti apsaugotas nuo smūgių ir vibracijos, ypač vežant keliais.

8. Trikčių nustatymas ir šalinimas

Prietaisas neveikia:

1. Ar prietaisas prijungtas prie elektros tinklo?
Įjunkite prietaisą į elektros lizdą.
2. Ar lizdo saugiklis yra sudegęs?
Patikrinkite lizdą prijungdami kitą prietaisą.
3. Ar prietaisas buvo veikiamas elektrostatinės iškrovos ar elektros šuolių?
Atjunkite prietaisą nuo elektros tinklo. Šiek tiek palaukite ir vėl įjunkite prietaisą į elektros lizdą.

Ašmenų įtaisas vos sukasi arba nesisuka visai:

1. Ar ingredientai per kieti?
Išimkite iš talpyklos per kietus ingredientus arba, jei reikia, įpilkite šiek tiek skysčio.
2. Ar talpykloje yra kliūčių, ar ingredientai per kieti?
Pašalinkite kliūtį iš talpyklos arba išmeskite sudedamąsias dalis, jei jos yra per kietos, kad nesugadintumėte prietaiso.
3. Ar teisingai sumontuotas prietaisas?
Patikrinkite, ar prietaisas teisingai sumontuotas.



Pastaba. Jei patikrinus aukščiau išvardytus punktus prietaisas vis dar neveikia, susisiekite su vietiniu pardavėju. Netaisykite prietaiso patys.

9. Išmetimas



Toliau nurodyta, kaip teisingai išmesti šį gaminį.

Ši žyma nurodo, kad šio gaminio negalima išmesti su įprastomis buitinėmis atliekomis ES. Norėdami grąžinti naudotą prietaisą, naudokite grąžinimo ir surinkimo sistemas arba susisiekiite su pardavėju, iš kurio prekė buvo nupirkta.

10. Garantija

Džiaugiamės, kad nusprendėte įsigyti produktą iš mūsų įmonės ir tikimės, kad jums patiks naudotis mūsų aukštos kokybės produktu. Aukštą mūsų gaminių kokybę užtikrina griežta gamybos kontrolė. Tačiau tuo atveju, jei norite pateikti pagrįstą pretenziją, suteikiame garantiją toliau nurodytam laikotarpiui

3 metus

nuo pirkimo datos, laikantis šių sąlygų:

Ši garantija neturi įtakos jūsų, kaip vartotojo, įstatymų nustatytiems garantiniams reikalavimams prietaiso pardavėjui. Šioms teisėms mūsų gamintojo garantija neturi įtakos. Mūsų suteikta garantija galioja tik asmeniniam prietaiso naudojimui ir yra taikoma tik Vokietijos Federacinės Respublikos teritorijai.

Garantinis laikotarpis yra 3 metai nuo pirkimo datos.

VIVESS savo nuožiūra gali vykdyti garantinį aptarnavimą. Kitos pretenzijos neįtraukiamos. Jei turite klausimų apie **VIVESS** produktus, kreipkitės tiesiogiai į vietinį pardavėją.

Kad galėtumėte atlikti garantinę priežiūrą, mūsų aptarnavimo partneris reikalauja pirkimo įrodymo, kaip originalaus kvito arba pardavėjo atspausdinto grynųjų pinigų kvito. Prietaiso serijos numeris taip pat turi būti įskaitomas. Deja, negalime nemokamai atlikti garantinių paslaugų be jokių pirkimo įrodymų. Rekomenduojame pasilikti originalią pakuotę, kad būtų užtikrintas saugus prietaiso gabenimas esant garantijai.

Garantija laikoma negaliojančia:

- netinkamo naudojimo atveju
- jei prietaisas mechaniškai pažeidžiamas išorinio poveikio

- besidėvinčias dalis sugadinus transportuojant
- veikimo klaidų ir netinkamo naudojimo atveju
- pastačius prietaisą į šlapią vietą arba lauke
- dėl žalos, atsiradusios dėl jėgos, karo, vandens, žaibo, per didelės įtampos ir kitų priežasčių, nepatenkančių į **VIVESS** atsakomybę
- per didelio naudojimo atveju, ypač ne asmeninio naudojimo atveju
- jei nepaisoma vartotojo instrukcijų ir diegimo klaidų
- jei prietaisas neturi techninių defektų
- transporto ir kelionės išlaidoms, taip pat išlaidoms, patirtoms įrengiant ir išmontuojant prietaisą

Garantija neapima jokios vėlesnės mūsų atsakomybės, ypač jokios atsakomybės už žalą pačiam prietaisui ar patirtą dėl prietaiso praradimo iki remonto laiko (pvz., kelionės išlaidų, tvarkymo išlaidų ir pan.). Tačiau tai neapriboja ir nepanaikina mūsų įstatymų numatytos garantijos, ypač pagal Atsakomybės už produktą įstatymą.

Bet kokios mūsų teikiamos garantinės paslaugos nepratėsia 3 metų garantijos termino nuo pirkimo datos, taip pat ir dėl galimai pakeistų komponentų.

Linkime daug džiaugsmo naudojant naują prietaisą ir tikimės, kad kitas bus dar vienas VIVESS produktas.

Popis sadržaja

1.Pregled	68
2.Važne sigurnosne upute	69
3.Namjena	72
4.Kontrole	73
5.Upute za uporabu	74
6.Čišćenje i održavanje	76
7.Pohrana i prijevoz.....	77
8.U slučaju problema.....	77
9.Odlaganje	78
10.Jamstvo	78

1. Pregled

1.1. Tehnički podaci

Model	NAN 8665090
Napajanje	220 – 240 V~, 50 – 60 Hz
Potrošnja energije	300 W
Klasa zaštite	Razred II
Klasa zaštite	IPX0
Volumen	maks. 500 ml
Dimenzije	pribl. 135 x 110 x 119 mm (V x Š x D) (bez posude) pribl. 230 x 187 x 155 mm (V x Š x D) (s posudom)
Težina	pribl. 1,61 kg
Proizvedeno za:	REWE-Zentral GmbH, D-50603 Köln

1.2. Simboli

Posebno su označene važne sigurnosne upute. Uvijek se morate pridržavati upute kako biste izbjegli nesreće i oštećenje imovine.



UPOZORENJE – upozorava na opasnosti po zdravlje i ukazuje na moguće opasnosti od ozljeda.



UPOZORENJE – opasnost od strujnog udara!



UPOZORENJE – Rizik od ozljede!



Ovaj proizvod smije se upotrebljavati samo u suhim zatvorenim područjima.



Napomena: sadrži savjete i informacije.





Pročitajte priručnik s uputama.

2. Važne sigurnosne upute

2.1. Opće sigurnosne upute

1. Temeljito pročitajte ovaj priručnik s uputama prije prvog korištenja aparata. Sadrži važne informacije o vašoj sigurnosti, kao i savjete za rukovanje i održavanje uređaja. Držite priručnik s uputama na sigurnom mjestu za buduće korištenje i prosljedite ih s aparatom novom vlasniku.
2. Obratite pažnju na sva upozorenja na aparatu i u priručniku s uputama.
3. Ovaj aparat upotrebljavajte samo za njegovu namjenu. Nepravilna upotreba može dovesti do opasnosti. Ne preuzimamo odgovornost za bilo kakvu štetu nastalu nepravilnom upotrebom ili radom aparata.
4. Korištenje pribora i dijelova aparata koje proizvođač nije izričito preporučio može dovesti do ozljeda ili oštećenja i poništiti jamstvo.
5. Nemojte dopustiti djeci korištenje aparata. Držite aparat i kabel za napajanje podalje od djece.
6. Djeca se ne smiju igrati uređajem.
7. Ovaj uređaj smiju koristiti osobe smanjenih fizičkih, osjetilnih ili mentalnih sposobnosti ili osobe s nedostatkom iskustva i/ili znanja ako su pod nadzorom ili ako su upućene u način sigurnog korištenja uređaja, te ako razumiju opasnosti koje mogu nastati.
8. **UPOZORENJE:** Aparat je prikladan isključivo za kratkotrajnu upotrebu. Ostavite ga da se hladi najmanje 1 minutu nakon što se koristio najviše 10 sekundi (kontinuirani rad) ili najviše 30 sekundi (rad s funkcijom impulsa).
9. **UPOZORENJE:** Nepravilna upotreba može dovesti do ozljeda. Potrebno je oprezno rukovati oštricama za rezanje, kao i prilikom pražnjenja posuda i čišćenja.
10. Aparat uvijek mora biti iskopčan iz strujne mreže kad god je ostavljen bez nadzora i prije sastavljanja, rastavljanja ili čišćenja.
11. Upute o čišćenju površina koje dolaze u dodir s hranom možete pronaći u odjeljku „Čišćenje i održavanje“.
12. Prije zamjene pribora ili rezervnih dijelova koji se tijekom rada pomiču, uređaj se mora isključiti i iskopčati iz napajanja.

13. Ovaj je uređaj namijenjen upotrebi u kućanstvima.
14. Savjetuje se oprez pri ulijevanju vrućih tekućina u aparat jer bi tekućina mogla izaći iz aparata u obliku vruće pare.
15. Pazite da aparat ne završi u rukama djece bez vašeg nadzora!
16. Obratite posebnu pozornost kada se aparat upotrebljava u blizini djece.
17. Ne ostavljajte aparat bez nadzora kada je uključen.
18. Ne izlažite aparat ekstremnoj toplini ili hladnoći, izravno sunčevoj svjetlosti, vlazi i oštrim rubovima.
19. Nikada ne uranjajte jedinicu motora i kabel za napajanje s utikačem u vodu ili druge tekućine. Ove dijelove nikada ne držite pod tekućom vodom.
20. Nemojte dodirivati uređaj mokrim rukama ili ga koristiti na vlažnoj podlozi.
21. **UPOZORENJE – opasnost od strujnog udara!** Nikada ne pokušavajte sami popraviti uređaj. U slučaju kvarova neka uređaj poprave isključivo kvalificirani stručnjaci. 
22. Nemojte upotrebljavati aparat s oštećenim kabelom za napajanje ili kućištem ili ako je aparat pao ili je oštećen dok ga ne provjeri stručna osoba.
23. **UPOZORENJE – Rizik od ozljede!** Čuvajte se oštih dijelova kako biste izbjegli ozljedu. Nemojte dodirivati oštrice i držite pribor za jelo podalje od oštrica. Strugalicu smijete koristiti samo ako se aparat u potpunosti zaustavio. 
24. Tako dugo dok je aparat priključen na zidnu utičnicu, postoji rizik od strujnog udara.
25. Upotrebljavajte samo pribor koji je isporučio ili preporučio proizvođač.
26. Nemojte otvarati kućište. Nemojte umetati bilo kakve predmete u otvore. Nijedan otvor ne smije biti zapriječen.
27. Nemojte puniti spremnik iznad oznake „500 ml“.
28. Nemojte gurati predmete u aparat i nemojte ga prekrivati.
29. Ne uklanjajte hranu iz uređaja dok se oštrice u potpunosti ne zaustave.

30. Uvjerite se da je motorna jedinica sigurno zaključana u položaju prije rada s aparatom. Ne dirajte mehanizam za zaključavanje aparata.
31. Ovaj uređaj je usklađen je s klasom zaštite II. To znači da je proizvod opremljen pojačanom ili dvostrukom izolacijom između strujnog kruga i izlaznog napona ili metalnog kućišta.



2.2. Električna sigurnost

1. Provjerite odgovara li napon strujne mreže tehničkim podacima navedenim na natpisnoj pločici aparata.
2. Provjerite je li strujni utikač uvijek lako dostupan i nadohvat ruke. Služi kao uređaj za iskapčanje napajanja. Aparat se smije potpuno iskopčati iz električne mreže samo izvlačenjem strujnog utikača.
3. Kabel za napajanje mora biti zaštićen od gnječenja, presavijanja ili trljanja o oštre rubove i mora se držati podalje od vrućih površina i otvorenog plamena.
4. Provjerite može li se uređaj povući dolje za strujni kabel. Kabel za napajanje treba pažljivo postaviti kako bi ne bi nastala opasnost od spoticanja.
5. Uvijek iskopčajte uređaj iz strujne utičnice kada se ne koristi, za vrijeme grmljavine, u slučaju kvarova tijekom rada, prije punjenja i čišćenja.
6. Kada iskopčate uređaj, uvijek izvucite utikač iz strujne utičnice. Nemojte povlačiti kabel.
7. Ako je vodič aparata oštećen, mora ga zamijeniti proizvođač, njegova korisnička služba ili stručna osoba sličnih kvalifikacija kako bi se izbjegla opasnost.

2.3. Mjesto za postavljanje

1. Aparat uvijek postavljajte na ravnu, suhu, čistu, stabilnu i protukliznu površinu.
2. Aparat se smije koristiti samo u suhim zatvorenim prostorima i nije namijenjen za upotrebu na otvorenom.
3. Aparat morate držati podalje od izvora topline kao što su radijatori, peći i drugi uređaji koji proizvode toplinu. Aparat nikada ne stavljajte na grijaču ploču (plinsku, električnu, peć na ugljen itd.).

4. Ostavite najmanje 10 cm razmaka između uređaja i drugih predmeta kako biste osigurali adekvatno hlađenje.
5. Ne postavljajte uređaj blizu električnih uređaja koji stvaraju jaka magnetska polja (npr. motori, transformatori).

3. Namjena

1. Aparat je namijenjen isključivo za sjeckanje i miješanje različitih namirnica, npr. voća, povrća, orašastih plodova ili mesa. Nemojte upotrebljavati aparat za sjeckanje vrlo tvrdih vrsta hrane, npr. zrna kave, muškatnih oraščića ili smrznute hrane.
2. Ovaj je uređaj namijenjen isključivo upotrebi u kućanstvima. Nije namijenjen komercijalnoj uporabi.
3. Aparat je namijenjen isključivo za upotrebu u zatvorenom prostoru.
4. Aparat biste trebali upotrebljavati samo u umjerenj klimi.
5. Aparat se ne smije upotrebljavati u druge svrhe. Sve druge namjene mogu uzrokovati oštećenje aparata kao i imovine ili tjelesnu ozljedu.
6. Proizvođač ne preuzima odgovornost za bilo kakvu štetu ili ozljede uzrokovane nepravilnom upotrebom ili nepoštivanjem priručnika s uputama.

4. Kontrole

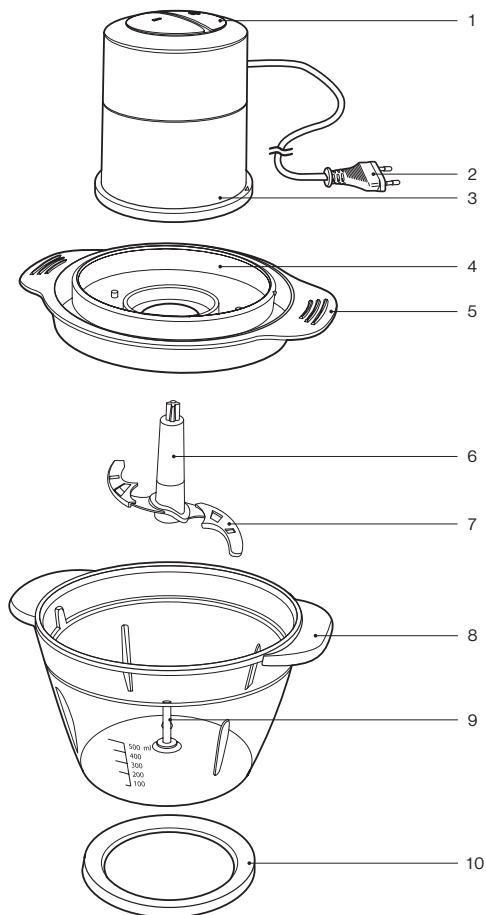

1. Gumbi za Uključivanje/Isključivanje (I / II)
2. Kabel napajanja s utikačem
3. Motorna jedinica
4. Presvlaka
5. Ručke
6. Noževi
7. Pokrov oštrica
8. Spremnik
9. Pogonski zatik
10. Neklizajuća baza

5. Upute za uporabu

5.1. Raspakiranje i provjera

1. Pažljivo izvadite aparat i pribor iz pakiranja.
2. Provjerite je li pakiranje potpuno i ima li znakova oštećenja. Ako neki dijelovi ili pribor nedostaju ili ako su otkriveni bilo kakvi znakovi oštećenja, nemojte koristiti aparat. Odmah ga vratite distributeru.
3. Sav ambalažni materijal treba zbrinuti u skladu sa zakonskim odredbama.
4. Nemojte bacati ambalažni materijal jer se on kasnije može koristiti za pakiranje, slanje ili općenito prijevoz uređaja. Aparat mora biti pohranjen na način koji isključuje svaku potencijalnu opasnost.



UPOZORENJE – rizik od gušenja! Ambalažni materijal nije igračka. Djeca se mogu zagušiti plastičnim vrećama, folijama i česticama polistirena. Ambalažni materijal držite podalje od djece.

5.2. Prvi koraci

Prije prve uporabe aparata svakako ga očistite kako je opisano u odjeljku „Čišćenje i održavanje“.

5.3. Rukovanje

1. Postavite neklizajuću bazu na ravnu, stabilnu, čistu i suhu površinu. Posudu čvrsto postavite na bazu.
2. Uklonite pokrove oštrica s oštrica.



UPOZORENJE – Rizik od ozljede! Čuvajte se oštrih dijelova kako biste izbjegli ozljedu.

3. Postavite jedinicu s oštricama na pogonski zatik.
4. Svu čvrstu hranu narežite na komadiće od otprilike 1 – 2 cm. Stavite hranu u posudu. Nikad nemojte puniti spremnik iznad oznake „500 ml“.
5. Postavite poklopac na spremnik. Provjerite jesu li ručke poklopa poravnate s ručkama posude.
6. Postavite motor na poklopac. Okrećite motornu jedinicu naprijed-nazad dok dva udubljenja na dnu motorne jedinice ne sjednu na zatike poklopa. Oznaka strelice na poklopcu sada bi trebala biti usmjerena prema oznaci strelice na motornoj jedinici.
7. Ukopčajte jedinicu motora u prikladnu utičnicu.
8. Jednom rukom čvrsto držite jedinicu motora. Drugom rukom pritisnite gumb Ukļj./Isklj. (I = sporo, II = brz) za pokretanje sjeckanja. Držite gumb pritisnutim dok hrana ne postigne željenu konzistenciju. Ili pritisnite gumb više puta otprilike u trajanju od jedne sekunde za sjeckanje hrane pomoću funkcije impulsa.

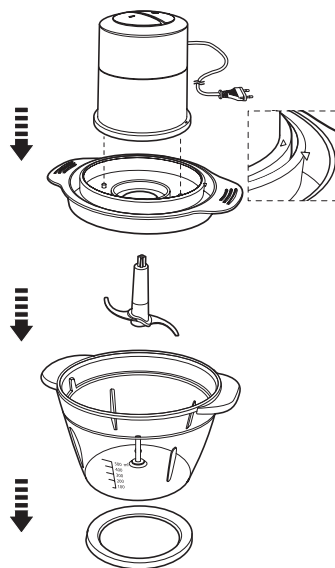

Hrana	Maks. količina (g)	Maks. vrijeme rada (s) po radnom ciklusu	Preporučeno razina brzine
Kruh	ovisno o vrsti kruha	10	I (Funkcija impulsa)
Voće, povrće (konzervirano ili kuhano)	120 g	10	I (Funkcija impulsa)
Lisnato povrće	Ovisno o vrsti povrća	10	I (Funkcija impulsa)
Malice	120 g	10	II (Funkcija impulsa)
Keksi	120 g	10	II (Funkcija impulsa)
Meso	120 g	10	II (Funkcija impulsa)

9. Otpustite gumb UKļjuč./Isključ. i pričekajte da se jedinica s oštricama u potpunosti ne zaustavi.

10. Iskopčajte aparat iz struje i podignite jedinicu motora s poklopca.
11. Uklonite poklopac i pažljivo izvucite jedinicu s oštricama iz nasjeckane hrane.
12. Nasjeckanu hranu stavite u drugu posudu. Nemojte koristiti posudu aparata za čuvanje hrane.

6. Čišćenje i održavanje

6.1. Čišćenje

1. Uvijek isključite uređaj iz električne mreže i pustite da se potpuno ohladi prije čišćenja.



UPOZORENJE – opasnost od strujnog udara!

Nikada ne uranjajte jedinicu motora i kabel za napajanje s utikačem u vodu ili druge tekućine. Nikada ne stavljajte ove dijelove aparata pod tekuću vodu.



Napomena: Nikad nemojte upotrebljavati otapala, abrazivna sredstva, oštre četke, metalne ili oštre predmete za čišćenje. Otapala su štetna za zdravlje i djeluju na plastične predmete, dok abrazivna sredstva za čišćenje i pomagala grebu površinu.

2. Nakon svake upotrebe toplom vodom, blagim deterdžentom i mekom spužvom očistite posudu, poklopac i jedinicu s oštricama. Obrišite ga suhom i mekom krpom. Gore navedeni dijelovi mogu se prati i u perilici posuđa.
3. Očistite jedinicu motora lagano navlaženom krpom, a zatim je temeljito osušite mekom i suhom krpom.



Napomena: Pazite da voda ne uđe u aparat (npr. kroz gumb Ukluč./Isključ.).

4. Pustite da se svi dijelovi potpuno osuše prije ponovne upotrebe aparata, pohranjivanja ili prijevoza.

7. Pohrana i prijevoz

1. Uređaj čistite kako je opisano u odjeljku „Čišćenje i održavanje“.
2. Postavite pokrove oštrica na oštrice.
3. Aparat uvijek čuvajte, po mogućnosti u izvornoj ambalaži, u čistom i suhom stanju na suhom, čistom mjestu i izvan dohvata djece.
4. Pazite da se uređaj ne može prevrnuti ili pasti tijekom prijevoza.
5. Uređaj mora biti zaštićen od udaraca i vibracija, posebice tijekom cestovnog prijevoza.

8. U slučaju problema

Aparat ne radi:

1. Je li aparat spojen na strujnu mrežu?
Ukopčajte aparat u strujnu mrežu.
2. Je li utičnici iskočio osigurač?
Provjerite utičnicu povezivanjem s drugim uređajem.
3. Je li uređaj bio izložen elektrostatičkom pražnjenju ili udarima?
Odspojite aparat iz strujne mreže. Pričekajte trenutak, a zatim ponovno ukopčajte uređaj u utičnicu.

Jedinica s oštricama jedva se okreće ili se uopće ne okreće:

1. Jesu li sastojci pretvrđi?
Pretvrde sastojke izvadite iz posude ili po potrebi dodajte malo tekućine.
2. Postoji li smetnja u posudi ili su sastojci pretvrđi?
Uklonite smetnju s posude ili bacite sastojke ako su pretvrđi kako biste izbjegli oštećenje aparata.
3. Je li aparat ispravno sastavljen?
Provjerite je li aparat ispravno sastavljen.



Napomena: Obratite se lokalnoj korisničkoj službi ako aparat i dalje ne radi nakon provjere gore navedenih točaka. Nikad nemojte pokušavati samostalno popravljati aparat.

9. Odlaganje



Ispravno odlaganje ovog proizvoda:

Ova oznaka označava da se elektronički uređaji ne smiju odlagati s uobičajenim kućnim otpadom u EU. Rabite sustave povrata i prikupljanja u svojoj zajednici ili se obratite prodavaču kod kojeg je proizvod kupljen.

10. Jamstvo

Drago nam je što ste odlučili kupiti proizvod naše tvrtke i želimo vam puno zabave i veselja uz ovaj visokokvalitetni proizvod. Naša stroga kontrola proizvodnje osigurava visoku kvalitetu naših uređaja. U slučaju da ipak imate opravdanu reklamaciju, dajemo vam jamstvo u trajanju od 3 godine od datuma kupnje prema sljedećim uvjetima:

Ovo jamstvo ne utječe na vaša zakonska jamstvena potraživanja kao potrošača prema prodavatelju uređaja. Ova prava nisu ograničena jamstvom proizvođača koje dajemo.

Jamstvo koje dajemo vrijedi samo za privatnu upotrebu uređaja i ograničeno je na područje Republike Hrvatske.

Jamstveni rok iznosi 3 godine od datuma kupnje.

VIVESS odlučuje kako će se ispuniti jamstvo.

Daljnji su zahtjevi isključeni. Ako imate pitanja o proizvodima tvrtke VIVESS, obratite se izravno trgovini u kojoj ste kupili proizvod.

Da bi se jamstvo moglo ispuniti, zaposleniku u trgovini obavezno morate predložiti dokaz o kupnji, bilo u obliku originalne fakture ili računa koji ste dobili na blagajni trgovine. Nadalje, serijski broj na uređaju mora biti čitljiv. Nažalost, ne možemo pružiti besplatne usluge jamstva bez dokaza o kupnji. Preporučujemo da sačuvate originalnu ambalažu kako biste osigurali siguran transport uređaja u slučaju jamstvenog zahtjeva.

Popravke u jamstvenom roku smije vršiti isključivo tvrtka tsc technical customer solutions GmbH & Co. KG ili ugovorne radionice koje je tvrtka ovlastila. U slučaju popravaka koje obavljate sami ili u drugim radionicama, svi jamstveni zahtjevi postaju nevažeći i ne postoji pravo na naknadu.

Jamstvo se gubi u sljedećim slučajevima:

- nestručno rukovanje
- mehaničko oštećenje uređaja izvana

- štete pri transportu za potrošne dijelove
- greške u rukovanju i nenamjenska upotreba
- postavljanje uređaja u vlažnim prostorijama ili vani
- štete nastale zbog više sile, rata, poplave, udara munje, Prenapona i drugih razloga na koje VIVESS ne može utjecati
- prekomjerna upotreba, posebice ako namjena nije bila samo privatna
- nepridržavanje uputa za upotrebu i grešaka pri ugradnji
- ako uređaj nema tehnički kvar
- troškovi nastali pri transportu i prijevozu, te prilikom montaže i demontaže uređaja

Jamstvo ne uključuje nikakvu daljnju odgovornost s naše strane, posebice nikakvu odgovornost za štetu koja nije nastala na samom uređaju ili koja je uzrokovana kvarom uređaja prije popravka (npr. putni troškovi, troškovi rukovanja itd.).

Međutim, to ne ograničava niti isključuje našu pravnu odgovornost, posebice u skladu sa Zakonom o odgovornosti za proizvode.

Jamstvo koje ispunimo ne produžuju jamstveni rok od 3 godine od datuma kupnje, čak ni u pogledu zamijenjenih komponenti.

Želimo vam puno zabave s novim uređajem i nadamo se da će i vaš sljedeći proizvod biti proizvod tvrtke VIVESS

VIVESS

REWE-Zentral GmbH • D-50603 Köln

MULTI-ZERKLEINERER • NAN 8665090 • 8665090362023