

HAND- MIXER

BEDIENUNGSANLEITUNG



SK RUČNÝ MIXÉR | Návod na použitie

CZ RUČNÍ MIXÉR | Návod k použití

BG РЪЧЕН МИКСЕР | Ръководство за употреба

LT RANKINIS PLAKIKLIS | Naudojimo instrukcija

HR RUČNI MIKSER | Upute za upotrebu

VIVESS

Inhaltsverzeichnis

1. Übersicht	3
2. Wichtige Sicherheitshinweise	4
3. Bestimmungsgemäßer Gebrauch	7
4. Bedienelemente	8
5. Bedienungsanweisungen	9
6. Reinigung und Pflege	11
7. Aufbewahrung und Transport	11
8. Fehlerbehebung	12
9. Entsorgung	12
10. Garantie	13

1. Übersicht

1.1. Technische Daten

Modell	NAN 8641288
Netzeingang	220 - 240 V~, 50/60 Hz
Leistungsaufnahme	300 W
Schutzklasse	Klasse II
Schutzart	IPX0
Außenmaße	ca. 190 x 90 x 150 mm (H x B x T)
Gewicht	ca. 1,1 kg
Hergestellt für	REWE-Zentral GmbH, D-50603 Köln

1.2. Symbole

Wichtige Hinweise für Ihre Sicherheit sind besonders gekennzeichnet. Beachten Sie diese Hinweise unbedingt, um Unfälle und Sachschäden zu vermeiden.



WARNUNG - Warnt vor Gefahren für Ihre Gesundheit und zeigt mögliche Verletzungsrisiken auf.



WARNUNG - Stromschlaggefahr!



WARNUNG - Verletzungsgefahr!



Nur für den Gebrauch in trockenen Innenräumen.



Hinweis: Hebt Tipps und Informationen hervor.



Bedienungsanleitung lesen.

2. Wichtige Sicherheitshinweise

2.1. Allgemeine Sicherheitshinweise

1. Lesen Sie diese Bedienungsanleitung vor dem ersten Gebrauch gründlich durch. Sie enthält wichtige Informationen für Ihre Sicherheit sowie zum Gebrauch und der Pflege des Gerätes. Heben Sie die Anleitung zum späteren Nachschlagen auf und geben Sie sie mit dem Gerät weiter.
2. Beachten Sie alle Warnungen auf dem Gerät und in dieser Bedienungsanleitung.
3. Benutzen Sie das Gerät nur für den vorgesehenen Zweck. Unsachgemäßer Gebrauch führt zu Gefährdungen. Wenn Sie das Gerät nicht bestimmungsgemäß verwenden oder falsch bedienen, wird für daraus resultierende Schäden keine Haftung übernommen.
4. Die Verwendung von Zubehör und Geräteteilen, die vom Hersteller nicht ausdrücklich empfohlen werden, kann Verletzungen oder Schäden verursachen und führt zum Verlust der Garantie.
5. Dieses Gerät darf nicht von Kindern benutzt werden. Das Gerät und seine Anschlussleitung sind von Kindern fernzuhalten.
6. Dieses Gerät kann von Personen mit reduzierten physischen, sensorischen oder mentalen Fähigkeiten oder Mangel an Erfahrung und/oder Wissen benutzt werden, wenn sie beaufsichtigt oder bezüglich des sicheren Gebrauchs des Gerätes unterwiesen wurden und die daraus resultierenden Gefahren verstanden haben.
7. Kinder dürfen nicht mit dem Gerät spielen.
8. Dieses Gerät ist dazu bestimmt im Haushalt und in ähnlichen Anwendungen verwendet zu werden, wie beispielsweise:
 - in Küchen für Mitarbeiter in Läden, Büros und anderen gewerblichen Bereichen;
 - in landwirtschaftlichen Anwesen;
 - von Kunden in Hotels, Motels und anderen Wohneinrichtungen;
 - in Frühstückspensionen.
9. **WARNUNG!** Dieses Gerät ist für den Kurzzeitbetrieb ausgelegt. Lassen Sie es nach einer Betriebszeit von 10 Minuten vollständig abkühlen (mindestens 30 Minuten).

10. **WARNUNG!** Nicht bestimmungsgemäßer Gebrauch kann zu Verletzungen führen. Gerät ausschließlich gemäß dieser Gebrauchsanweisung verwenden. Versuchen Sie nicht, das Gerät in irgendeiner Form zu modifizieren.
11. Das Gerät ist bei nicht vorhandener Aufsicht und vor dem Zusammenbau, dem Auseinandernehmen oder Reinigen stets vom Netz zu trennen.
12. Für Anweisungen zur Reinigung von Oberflächen, welche mit Lebensmitteln in Berührung kommen, ziehen Sie bitte das Kapitel „Reinigung und Pflege“ zu Rate.
13. Vor dem Auswechseln von Zubehör oder Ersatzteilen, die im Betrieb bewegt werden, muss das Gerät ausgeschaltet und vom Netz getrennt werden.
14. Stellen Sie sicher, dass das Gerät nicht unbemerkt in die Hände von Kindern gelangt!
15. Seien Sie besonders aufmerksam, wenn das Gerät in der Nähe von Kindern benutzt wird.
16. Lassen Sie das Gerät nicht unbeaufsichtigt, solange es eingeschaltet ist.
17. Halten Sie das Gerät von Hitze und Kälte, direkter Sonneneinstrahlung, Feuchtigkeit und scharfen Kanten fern.
18. Tauchen Sie das Gerät und das Netzkabel mit Netzstecker nie in Wasser oder andere Flüssigkeiten. Halten Sie das Gerät nie unter fließendes Wasser.
19. Nehmen Sie das Gerät nicht mit feuchten Händen oder auf nassem Untergrund stehend in Betrieb.
20. **WARNUNG - Stromschlaggefahr!** Versuchen Sie nie selbst, das Gerät zu reparieren. Lassen Sie das Gerät im Falle von Störungen nur von einer qualifizierten Fachkraft reparieren.
21. Wenn das Netzkabel oder das Gehäuse des Gerätes beschädigt oder wenn das Gerät heruntergefallen ist, darf dieses nicht benutzt werden, bevor es von einer Fachkraft überprüft worden ist.
22. Beachten Sie, dass das Gerät unter Strom steht, solange der Netzstecker mit einer Steckdose verbunden ist.



23. Benutzen Sie nur die mitgelieferten oder vom Hersteller empfohlenen Zubehörteile.
24. Öffnen Sie das Gehäuse nicht. Stecken Sie keine Gegenstände in die Öffnungen. Halten Sie alle Öffnungen frei.
25. Kleben Sie keine Fremdkörper an das Gerät und decken Sie es nicht ab.
26. Bei Benutzung von Verlängerungskabeln oder Mehrfachsteckdosen müssen diese für die entsprechende Leistung geeignet sein.
27. Verwenden Sie das Gerät nur, wenn alle Teile gemäß dieser Bedienungsanleitung zusammengebaut sind.
28. **Verletzungsgefahr!** Berühren Sie keine beweglichen Teile. Achten Sie darauf, dass Hände, Haare, Kleidung und andere Gegenstände während des Betriebs nicht mit beweglichen Teilen in Berührung kommen.
29. Stellen Sie sicher, dass das Gerät ausgeschaltet ist, bevor Sie es an die Stromversorgung anschließen.
30. Schalten Sie das Gerät erst ein, wenn die befestigten Zubehörteile in die Zutaten in einem geeigneten Gefäß eingetaucht sind.
31. Nehmen Sie die Zubehörteile erst aus den Zutaten im Gefäß heraus, wenn das Gerät ausgeschaltet ist und alle Zubehörteile zum Stillstand gekommen sind.
32. Betreiben Sie das Gerät niemals mit leerem Gefäß, um ein Überhitzen des Motors zu verhindern.
33. Mischen Sie keine harten Zutaten, um eine Beschädigung des Gerätes zu vermeiden.
34. Dieses Gerät entspricht der Schutzklasse II. Dies bedeutet, dass das Produkt mit einer verstärkten oder doppelten Isolierung zwischen Netzstromkreis und Ausgangsspannung beziehungsweise Metallgehäuse ausgestattet ist.



2.2. Elektrische Sicherheit

1. Überprüfen Sie, ob die Netzspannung mit den Angaben auf dem Typenschild des Gerätes übereinstimmt.
2. Achten Sie darauf, dass der Netzstecker immer gut zugänglich und erreichbar ist. Er dient als Trennvorrichtung. Nur der Netzstecker kann das Gerät vollständig vom Stromnetz trennen.

3. Verhindern Sie eine Beschädigung des Netzkabels durch Quetschen, Knicken oder Scheuern an scharfen Kanten und halten Sie es von heißen Oberflächen und offenen Flammen fern.
4. Achten Sie darauf, dass man das Gerät nicht am Netzkabel herunterziehen kann. Legen Sie das Netzkabel so, dass man nicht darüber stolpern kann.
5. Ziehen Sie den Netzstecker bei Nichtgebrauch, bei Gewitter, bei Störungen während des Betriebs, vor dem Befüllen und vor jeder Reinigung aus der Steckdose.
6. Ziehen Sie den Netzstecker nur am Netzstecker selbst, um das Gerät von der Stromversorgung zu trennen. Ziehen Sie nicht am Netzkabel.
7. Wenn die Netzanschlussleitung dieses Gerätes beschädigt wird, muss sie durch den Hersteller oder seinen Kundendienst oder eine ähnlich qualifizierte Person ersetzt werden, um Gefährdungen zu vermeiden.

2.3. Aufstellort

1. Stellen Sie das Gerät immer auf eine ebene, trockene, saubere, stabile und rutschfeste Oberfläche.
2. Verwenden Sie das Gerät nur in trockenen Innenräumen, niemals im Freien.
3. Halten Sie das Gerät von Hitzequellen, wie z. B. Heizkörpern, Öfen und anderen Hitze erzeugenden Geräten, fern. Stellen Sie das Gerät nicht auf Kochplatten (Gas-, Elektro-, Kohleherd usw.).
4. Stellen Sie das Gerät nicht in die Nähe von Elektro-Geräten, die starke Magnetfelder erzeugen (z. B. Motoren, Transformatoren).

3. Bestimmungsgemäßer Gebrauch

1. Das Gerät ist ausschließlich zum Mixen bzw. Kneten von Zutaten zum Backen und Kochen sowie zum Schlagen von Sahne oder Eiweiß vorgesehen.
2. Dieses Gerät ist nur für die Nutzung im Haushalt konzipiert. Es ist nicht für den kommerziellen Gebrauch geeignet.
3. Das Gerät ist nur zur Nutzung im Haushalt und in trockenen Innenräumen vorgesehen.
4. Verwenden Sie dieses Gerät nur in gemäßigttem Klima.

5. Verwenden Sie das Gerät nicht für andere Zwecke. Jegliche abweichende Verwendung kann zur Beschädigung des Gerätes und zu Sach- oder Personenschäden führen.
6. Der Hersteller übernimmt keine Haftung für Schäden oder Verletzungen, die durch nicht bestimmungsgemäßen Gebrauch oder Missachtung dieser Gebrauchsanweisung entstanden sind.

4. Bedienelemente

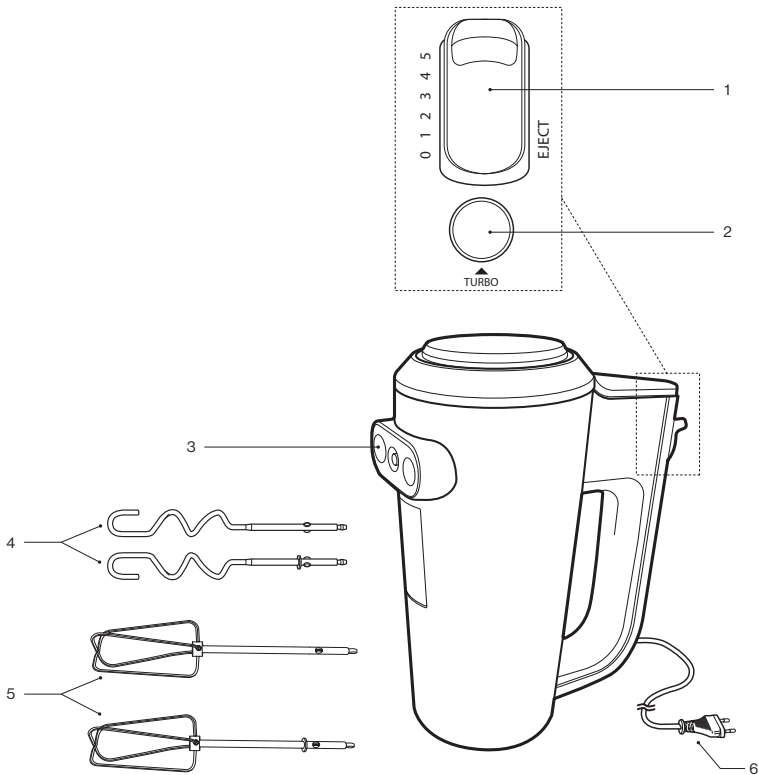

1. Geschwindigkeitsregler / Auswurf Taste
2. TURBO-Taste
3. Zubehöroröffnungen
4. Knetaken
5. Rührbesen
6. Netzkabel mit Netzstecker

5. Bedienungsanweisungen

5.1. Auspacken und Kontrolle

1. Entnehmen Sie das Gerät und Zubehör vorsichtig aus der Verpackung.
2. Überprüfen Sie den Verpackungsinhalt auf Vollständigkeit und Beschädigungen. Sollte der Verpackungsinhalt unvollständig oder sollten Beschädigungen feststellbar sein, nehmen Sie das Gerät nicht in Betrieb. Bringen Sie es umgehend zum Händler zurück.
3. Falls Sie Verpackungsmaterial entsorgen wollen, halten Sie sich an die gesetzlichen Bestimmungen.
4. Bewahren Sie das Verpackungsmaterial auf, wenn Sie das Gerät damit verpacken, verschicken oder anderweitig transportieren wollen. Lagern Sie es so, dass es kein Gefährdungspotenzial darstellt.



WARNUNG - Erstickungsgefahr! Das Verpackungsmaterial ist kein Spielzeug. An Plastiktüten, Folien und Styroporpartikeln können Kinder ersticken. Halten Sie daher Verpackungsmaterial immer von Kindern fern.

5.2. Erste Inbetriebnahme

Bevor Sie das Gerät zum ersten Mal benutzen, reinigen Sie es wie im Kapitel „Reinigung und Pflege“ beschrieben.

5.3. Bedienung



WARNUNG - Lassen Sie das Gerät während des Betriebs niemals unbeaufsichtigt.

1. Setzen Sie die Rührbesen oder Knethaken in die Zubehöroffnungen ein. Achten Sie darauf, dass sie einrasten.
Hinweis: Jeder Rührbesen/Knethaken passt jeweils nur in eine der beiden Zubehöroffnungen am Gerät. Setzen Sie den Rührbesen/Knethaken mit Ring in die größere der beiden Öffnungen ein und denjenigen ohne Ring in die andere.
2. Füllen Sie Ihre Zutaten in eine Schüssel, einen Messbecher oder ein sonstiges Gefäß Ihrer Wahl.

3. Achten Sie darauf, dass der Geschwindigkeitsregler auf 0 (Aus) gestellt ist. Schließen Sie den Netzstecker des Geräts an eine geeignete Steckdose an.
4. Tauchen Sie die Rührbesen/Knethaken in die Zutaten im Gefäß.
5. Wählen Sie eine Geschwindigkeit mit dem Geschwindigkeitsregler aus, um das Gerät einzuschalten (1 = niedrigste Geschwindigkeit / 5 = höchste Geschwindigkeit). Um während des Betriebs schnell auf Geschwindigkeitseinstellung 5 zu wechseln, drücken Sie die TURBO-Taste. Wenn die TURBO-Taste losgelassen wird, kehrt das Gerät zu der Geschwindigkeit zurück, die mit dem Geschwindigkeitsregler eingestellt wurde.



Hinweis: Es wird empfohlen, die Zutaten zunächst auf der niedrigsten Geschwindigkeit zu verarbeiten und dann Schritt für Schritt die Geschwindigkeit zu erhöhen.



Hinweis: Lassen Sie das Gerät nach einer Betriebsdauer von 10 Minuten mindestens 30 Minuten abkühlen.

Geschwindigkeitsempfehlungen

Geschwindigkeit	Anwendung	Beschreibung
1	Verbinden / Vermengen	<ul style="list-style-type: none"> • Zum Vermengen von großen Mengen und trockenen Zutaten, z.B. Mehl oder Zucker. • Zum Verbinden von zwei Zutaten, z.B. Hineinrühren von Eiern in eine Mischung.
2	Langsames Verquirlen	<ul style="list-style-type: none"> • Zum Hinzufügen von Flüssigkeiten oder Mischen von Salatdressings.
3	Verbinden / Verquirlen	<ul style="list-style-type: none"> • Für Gebäck- oder Kuchenteig.
4	Mischen / schnelles Verquirlen	<ul style="list-style-type: none"> • Zum Schlagen von Sahne. • Zum Mischen von Butter und Zucker, kaltem Pudding, etc.
5	Schlagen	<ul style="list-style-type: none"> • Zum Schlagen von Eiweiß, Kartoffelpüree, Sahne, Mayonnaise, etc.

6. Wenn Sie mit dem Gebrauch des Gerätes fertig sind, stellen Sie den Geschwindigkeitsregler auf 0 (Aus), nehmen Sie die Rührbesen/Knethaken aus dem Gefäß und trennen Sie den Netzstecker von der Netzversorgung.
7. Halten Sie die Rührbesen/Knethaken mit einer Hand fest und drücken Sie die Auswurf-taste, um die Rührbesen/Knethaken aus dem Gerät auszuwerfen.

8. Lassen Sie das Gerät vollständig abkühlen. Reinigen Sie es anschließend wie im Kapitel „Reinigung und Pflege“ beschrieben.

6. Reinigung und Pflege

6.1. Reinigung

1. Ziehen Sie vor jeder Reinigung den Netzstecker aus der Steckdose und lassen Sie das Gerät vollständig abkühlen.



WARNUNG - Stromschlaggefahr!

Tauchen Sie das Gerät und das Netzkabel mit Netzstecker niemals in Wasser oder andere Flüssigkeiten. Halten Sie das Gerät niemals unter fließendes Wasser.



Hinweis: Verwenden Sie zur Reinigung keinesfalls Lösungs- und Scheuermittel, harte Bürsten, metallische oder scharfe Gegenstände. Lösungsmittel sind gesundheitsschädlich und greifen die Kunststoffteile an, scheuernde Reiniger und Hilfsmittel zerkratzen die Oberfläche.

2. Reinigen Sie die Außenflächen des Gerätekörpers nach jeder Verwendung mit einem leicht angefeuchteten Tuch und trocknen Sie sie anschließend mit einem weichen, trockenen Tuch gut ab.
3. Entfernen Sie die Rührbesen/Knethaken vom Gerät und reinigen Sie sie mit warmem Wasser, einem milden Reinigungsmittel und einem weichen Schwamm. Mit einem trockenen und weichen Tuch abtrocknen. Diese Zubehörteile können auch in der Spülmaschine gereinigt werden.



Hinweis: Achten Sie darauf, dass kein Wasser (z.B. am Geschwindigkeitsregler, an der TURBO-Taste oder den Zubehöröffnungen) ins Geräteinnere gelangt.

4. Lassen Sie alle Teile vollständig trocknen, bevor Sie das Gerät erneut verwenden, es aufbewahren oder transportieren.

7. Aufbewahrung und Transport

1. Reinigen Sie das Gerät wie im Kapitel „Reinigung und Pflege“ beschrieben.
2. Lagern Sie das Gerät immer in einem sauberen und trockenen Zustand an einem trockenen, sauberen und für Kinder unzugänglichen Ort, vorzugsweise in seiner Originalverpackung.

3. Stellen Sie sicher, dass das Gerät während des Transports nicht herunterfallen oder umfallen kann.
4. Schützen Sie das Gerät vor Schlägen und Vibrationen, vor allem beim Transport in Fahrzeugen.

8. Fehlerbehebung

Das Gerät funktioniert nicht:

1. Ist das Gerät an das Netz angeschlossen?
Verbinden Sie das Gerät mit dem Stromnetz.
2. Hat die Sicherung der verwendeten Steckdose ausgelöst?
Überprüfen Sie die Funktion der Steckdose mit einem anderen Gerät.
3. Wurde das Gerät einer elektrostatischen Entladung oder elektrischen Spitzen ausgesetzt?
Trennen Sie das Gerät vom Stromnetz. Warten Sie kurz und stecken Sie den Netzstecker wieder in die Steckdose.
4. Sind die Zubehörteile ordnungsgemäß eingesetzt und eingerastet?
Setzen Sie die Zubehörteile ein, wie in dieser Gebrauchsanweisung beschrieben.



Hinweis: Wenden Sie sich an den Service, wenn das Gerät nach dem Überprüfen der obigen Punkte immer noch nicht funktionieren sollte. Versuchen Sie auf keinen Fall selbst, das Gerät zu reparieren.

9. Entsorgung

Damit die menschliche Gesundheit und die Umwelt aufgrund unkontrollierter Müllentsorgung keinen Schaden nehmen, recyceln Sie das Produkt auf verantwortliche Weise, sodass eine nachhaltige Wiederverwendung stofflicher Ressourcen vorangetrieben wird. Durch die getrennte Sammlung und Verwertung von alten Elektrogeräten, Batterien und Akkumulatoren sollen negative Auswirkungen auf die Umwelt und die menschliche Gesundheit vermieden werden. Bitte vermeiden Sie die Entstehung von Abfällen aus alten Elektrogeräten und Batterien so weit wie möglich, z.B. indem Sie Batterien mit längerer Lebensdauer oder aufladbare Batterien bevorzugen. Bitte vermeiden Sie das Vermüllen des öffentlichen Raums, indem Sie Batterien oder batteriehaltige Elektro- und Elektronikgeräte nicht achtlos liegenlassen.



Das Symbol bedeutet, dass dieses Produkt nicht zusammen mit dem normalen Haushaltsmüll entsorgt werden darf. Bedienen Sie sich zur Rückgabe Ihres Altgeräts (Kantenlänge bis zu 25 cm) bitte der Rückgabe- und Sammelsysteme oder wenden Sie sich an die Verkaufsstelle, bei der Sie das Produkt erworben haben. Diese Entsorgung ist für Sie kostenfrei. Kleine Elektroaltgeräte (Kantenlänge bis zu 25 cm) können bei Händlern mit einer Verkaufsfläche für Elektro- und Elektronikgeräte von mind. 400 m² oder Lebensmittelhändlern mit einer Gesamtverkaufsfläche von mind. 800 m², die zumindest mehrmals im Jahr Elektro- und Elektronikgeräte anbieten, unentgeltlich zurückgegeben werden. Größere Altgeräte können beim Neukauf eines Geräts der gleichen Geräteart, das im Wesentlichen die gleichen Funktionen wie das neue Gerät erfüllt, bei einem entsprechenden Händler kostenfrei zurückgegeben werden. Entnehmen Sie vor der Entsorgung des Produkts sämtliche Batterien und Akkus sowie alle Lampen, die zerstörungsfrei entnommen werden können und entsorgen Sie diese fachgerecht getrennt zum Produkt. Wir weisen darauf hin, dass Sie für die Löschung personenbezogener Daten auf dem zu entsorgenden Produkt selbst verantwortlich sind.

10. Garantie

Wir freuen uns, dass Sie sich für den Erwerb eines Produktes unseres Hauses entschieden haben und wünschen Ihnen viel Spaß und Freude mit diesem hochwertigen Produkt. Unsere strenge Fertigungskontrolle gewährleistet die hohe Qualität unserer Geräte. Für den Fall, dass Sie dennoch eine berechtigte Beanstandung haben, gewähren wir eine Garantie für die Dauer von

3 Jahren

ab Kaufdatum zu den nachfolgenden Bedingungen:

Diese Garantie lässt Ihre gesetzlichen Gewährleistungsansprüche als Verbraucher gegenüber dem Verkäufer des Gerätes unberührt. Diese Rechte werden durch die von uns gewährte Herstellergarantie nicht eingeschränkt. Die von uns gewährte Garantie hat nur Gültigkeit für den privaten Gebrauch des Gerätes und beschränkt sich auf das Gebiet der Bundesrepublik Deutschland.

Die Garantiedauer beträgt 3 Jahre ab Kaufdatum.

Es liegt im Ermessen von **VIVESS**, wie die Garantieleistung erfüllt wird. Weitere Ansprüche sind ausgeschlossen. Sollten Sie Fragen zu **VIVESS** Produkten haben, wenden Sie sich direkt an den Markt, in dem Sie das Produkt gekauft haben.

Zur Durchführung einer Garantieleistung benötigen wir unbedingt eine Kopie des Kaufbelegs. Weiterhin muss die Seriennummer am Gerät (Typenschild) lesbar sein. Ohne Kaufnachweis können wir leider keine kostenlosen Garantieleistungen erbringen. Wir empfehlen Ihnen, die Originalverpackung aufzubewahren, um im Garantiefall einen sicheren Transport des Gerätes zu gewährleisten.

Bitte wenden sie sich im Servicefall an die Firma PST - professional support technologies GmbH unter

Rufnummer: 02102 / 145 94 18

E-Mailadresse: Vivess-Service@ps-tech.de

Postadresse: Vivess-Service

c/o PST - professional support technologies GmbH

Velberter Str. 91

42579 Heiligenhaus

Bitte rufen Sie die oben genannte Hotline an oder schreiben eine E-Mail. Schicken Sie nicht einfach das Gerät ein, ohne vorher mit PST - professional support technologies GmbH Kontakt aufgenommen zu haben.

Garantie-Reparaturen dürfen ausschließlich von der PST - professional support technologies GmbH oder einer von dieser autorisierten Vertragswerkstatt ausgeführt werden. Bei Reparaturen, die selbst oder von anderen Werkstätten ausgeführt werden, entfällt jeglicher Garantieanspruch und es besteht kein Anspruch auf Kostenerstattung.

Kein Garantieanspruch besteht:

- bei unsachgemäßer Behandlung
- bei mechanischer Beschädigung des Gerätes von außen
- bei Transportschäden für Verschleißteile
- bei Bedienungsfehlern und zweckfremder Benutzung
- bei Aufstellung des Gerätes in Feuchträumen oder im Freien
- bei Schäden, die auf höhere Gewalt, Krieg, Wasser, Blitzschlag, Überspannung und andere von **VIVESS** nicht zu verantwortende Gründe zurückzuführen sind
- bei übermäßiger Nutzung, insbesondere bei anderer als privater Nutzung
- bei Missachtung der Bedienungsanleitung und Installationsfehlern
- wenn das Gerät keinen technischen Defekt aufweist
- für Transport- und Fahrtkosten sowie durch Auf- und Abbau des Gerätes entstandene Kosten

Die Garantie umfasst keine weitergehende Haftung unsererseits, insbesondere keine Haftung für Schäden, die nicht am Gerät selbst entstanden sind oder die durch den Ausfall des Gerätes bis zur Instandsetzung entstehen (z. B. Wegekosten, Handlingkosten, etc.). Hierdurch wird jedoch unsere gesetzliche Haftung, insbesondere nach dem Produkthaftungsgesetz, nicht eingeschränkt oder ausgeschlossen.

Von uns erbrachte Garantieleistungen verlängern die Garantiefrist von 3 Jahren ab Kaufdatum nicht, auch nicht hinsichtlich eventuell ausgetauschter Komponenten.

Wir wünschen Ihnen viel Spaß mit Ihrem neuen Gerät und hoffen, dass auch Ihr Nächstes wieder ein VIVESS Produkt sein wird.

Obsah

1. Prehľad	17
2. Dôležité bezpečnostné pokyny	18
3. Účel, na ktorý bol prístroj určený	21
4. Ovládacie prvky	22
5. Návod na použitie	23
6. Čistenie a starostlivosť	24
7. Skladovanie a preprava	25
8. Riešenie problémov	25
9. Likvidácia	26
10. Záruka	26

1. Prehľad

1.1. Technické údaje

Model	NAN 8641288
Napájanie	220 - 240 V~, 50 / 60 Hz
Spotreba energie	300 W
Trieda ochrany	Trieda II
Trieda ochrany	IPX0
Rozmery	približne 190 x 90 x 150 mm (V x Š x H)
Hmotnosť	približne 1,1 kg
Vyrobené pre:	REWE-Zentral GmbH, D-50603 Kolín nad Rýnom

1.2. Symboly

Dôležité bezpečnostné pokyny sú špeciálne označené. Tieto pokyny sa musia vždy dodržiavať, aby sa predišlo nehodám a škodám na majetku.



VAROVANIE – Varuje pred zdravotnými rizikami a upozorňuje na možné riziká poranenia.



VAROVANIE – Nebezpečenstvo úrazu elektrickým prúdom!



VAROVANIE – Riziko poranenia!



Tento produkt sa smie používať len v suchých vnútorných priestoroch.



Poznámka: Poskytuje rady a informácie.



Prečítajte si návod na použitie.

2. Dôležité bezpečnostné pokyny

2.1. Všeobecné bezpečnostné pokyny

1. Pred prvým použitím spotrebiča si dôkladne prečítajte tento návod na použitie. Obsahuje dôležité informácie týkajúce sa vašej bezpečnosti, ako aj používania a starostlivosti o spotrebič. Návod na použitie uschovajte na bezpečnom mieste na použitie v budúcnosti a odovzdajte ho spolu so spotrebičom.
2. Dbajte na všetky varovania na spotrebiči a v tomto návode na použitie.
3. Spotrebič používajte len na účely, na ktoré je určený. Nesprávne používanie môže spôsobiť nebezpečenstvo. Za škody spôsobené nesprávnym používaním alebo nesprávnou obsluhou spotrebiča nenesieme žiadnu zodpovednosť.
4. Používanie príslušenstva a súčastí spotrebiča, ktoré nie sú výslovne odporúčané výrobcom, môže mať za následok poranenia alebo škody a vedie k zániku záruky.
5. Nedovoľte deťom používať tento spotrebič. Spotrebič a jeho napájací kábel uchovávajte mimo dosahu detí.
6. Tento spotrebič môžu používať osoby s obmedzenými fyzickými, zmyslovými alebo duševnými schopnosťami alebo nedostatkom skúseností a/alebo znalostí, ak sú tieto osoby pod dohľadom alebo boli riadne poučené o bezpečnom používaní spotrebiča a ak chápu možné riziká spojené s jeho používaním.
7. Deti sa so spotrebičom nesmú hrať.
8. Tento spotrebič je určený na použitie v domácnosti a iné podobné použitie, ako napr:
 - v kuchyniach pre zamestnancov, v obchodoch, kanceláriách a podobných pracovných prostrediach;
 - v hospodárskych budovách;
 - hosťami v hoteloch, motelloch a iných obytných zariadeniach;
 - v penziónoch s raňajkami.
9. **VÝSTRAHA!** Tento spotrebič je určený na prerušovanú prevádzku. Uistite sa, že ho po 10 minútach prevádzky necháte aspoň 30 minút úplne vychladnúť.

10. **VÝSTRAHA!** Nesprávne používanie môže viesť k zraneniam. Zariadenie používajte len v súlade s týmito pokynmi na používanie. Nepokúšajte sa prístroj žiadnym spôsobom meniť.
11. Keď je spotrebič ponechaný bez dozoru a pred jeho montážou, demontážou alebo čistením musí byť vždy odpojený od elektrickej siete.
12. Pokyny na čistenie povrchov, ktoré prichádzajú do kontaktu s potravinami, nájdete v časti „Čistenie a starostlivosť“.
13. Pred výmenou pohyblivého príslušenstva alebo náhradných dielov musí byť spotrebič vždy vypnutý a odpojený od elektrickej siete.
14. Dbajte na to, aby sa spotrebič nedostal do rúk detí bez vášho vedomia!
15. Buďte mimoriadne opatrní, keď sa spotrebič používa v blízkosti detí.
16. Spotrebič počas prevádzky nenechávajte bez dozoru.
17. Spotrebič nevystavujte extrémnemu teplu a chladu, priamemu slnečnému žiareniu, vlhkosti a ostrým hranám.
18. Zariadenie s napájacím káblom a zástrčkou nikdy neponárajte do vody alebo iných kvapalín. Zariadenie nedávajte pod tečúcu vodu.
19. Nedotýkajte sa spotrebiča mokrými rukami ani ho nepoužívajte na mokrej podlahe.
20. **VAROVANIE – Nebezpečenstvo úrazu elektrickým prúdom!** Nikdy sa nepokúšajte spotrebič opravovať sami. V prípade poruchy nechajte spotrebič opraviť len kvalifikovaným odborníkom.
21. Nepoužívajte spotrebič s poškodeným napájacím káblom alebo krytom, ak spotrebič spadol alebo bol poškodený, až kým ho neskontroluje kompetentná osoba.
22. Nebezpečenstvo úrazu elektrickým prúdom hrozí, kým je spotrebič pripojený k sieťovej zásuvke.
23. Používajte len príslušenstvo dodané alebo odporúčané výrobcom.
24. Neotvárajte kryt. Do otvorov nekladajte žiadne predmety. Všetky otvory musia zostať voľné.
25. Na spotrebič nelepte žiadne predmety a nezakrývajte ho.
26. Keď použijete predlžovacie káble alebo viacnásobné rozbočovacie zásuvky, skontrolujte, či ich menovitý príkon zodpovedá parametrom zariadenia.



27. Spotrebič možno používať len vtedy, ak je správne zostavený podľa pokynov v tejto príručke.
28. **Riziko úrazu!** Nikdy sa nedotýkajte žiadnych pohyblivých častí. Počas používania majte ruky, vlasy, oblečenie a iné predmety mimo pohyblivých častí.
29. Pred pripojením spotrebiča k sieťovej zásuvke sa uistite, že je spotrebič vypnutý.
30. Pred zapnutím spotrebiča sa uistite, že sú nadstavce ponorené do surovín v nádobe.
31. Spotrebič vždy vypnite a počkajte, kým sa všetky nadstavce úplne neprestanú pohybovať, a až potom ich vyberte zo surovín v nádobe.
32. Spotrebič nikdy nepoužívajte, keď je nádoba prázdna, aby ste predišli prehriatiu motora.
33. V spotrebiči nemixujte tvrdé suroviny, aby ste predišli jeho poškodeniu.
34. Tento spotrebič spĺňa triedu ochrany II. To znamená, že produkt je vybavený zosilnenou alebo dvojitou izoláciou medzi sieťovým obvodom a výstupným napätím, resp. kovovým krytom.



2.2. Elektrická bezpečnosť

1. Skontrolujte, či sieťové napätie zodpovedá technickým údajom uvedeným na výrobnom štítku spotrebiča.
2. Uistite sa, že sieťová zástrčka je vždy ľahko prístupná a v dosahu. Slúži ako odpojovacie zariadenie. Spotrebič sa môže úplne odpojiť od elektrickej siete len vytiahnutím sieťovej zástrčky.
3. Napájací kábel musí byť chránený pred zovretím, zalomením alebo trením o ostré hrany a musí byť uložený mimo horúcich povrchov a otvoreného plameňa.
4. Dbajte na to, aby sa spotrebič nedal stiahnuť za napájací kábel. Napájací kábel by mal byť starostlivo umiestnený, aby sa zabránilo nebezpečenstvu zakopnutia.
5. Spotrebič vždy odpojte od sieťovej zásuvky, keď ho nepoužívate, počas búrky, v prípade poruchy počas prevádzky, pred plnením a čistením.

6. Pri odpojení spotrebiča zo zásuvky vždy vytiahnite sieťovú zástrčku zo zásuvky. Neťahajte za kábel.
7. Ak je napájací kábel spotrebiča poškodený, musí ho vymeniť výrobca alebo jeho zákaznicky servis, prípadne kompetentná osoba, aby sa predišlo nebezpečenstvu.

2.3. Miesto umiestnenia

1. Spotrebič vždy umiestnite na rovný, suchý, čistý, stabilný a nešmyklavý povrch.
2. Spotrebič sa smie používať len v suchých vnútorných priestoroch a nie je určený na použitie vo vonkajšom prostredí.
3. Spotrebič musí byť umiestnený mimo zdrojov tepla, ako sú radiátory, kachle a iné spotrebiče, ktoré produkujú teplo. Spotrebič nikdy neumiestňujte na horúcu platňu (plynovú, elektrickú, sporák na uhlie atď.).
4. Spotrebič neumiestňujte do blízkosti elektrických zariadení, ktoré vytvárajú silné magnetické polia (napr. motory, transformátory).

3. Účel, na ktorý bol prístroj určený

1. Spotrebič je určený výlučne na mixovanie alebo miesenie surovín na pečenie a varenie, ako aj na šľahanie šľahačky alebo vaječných bielkov.
2. Tento spotrebič je určený len na použitie v domácnosti. Nie je určený na komerčné použitie.
3. Spotrebič je určený len na použitie v domácnostiach a v suchých vnútorných priestoroch.
4. Tento spotrebič by sa mal používať len v miernom podnebí.
5. Spotrebič sa nesmie používať na iné účely. Akékoľvek iné použitie môže spôsobiť poškodenie spotrebiča, ako aj škody na majetku alebo poranenie osôb.
6. Výrobca nenesie žiadnu zodpovednosť za škody alebo poranenia spôsobené nesprávnym používaním alebo nedodržaním tohto návodu na použitie.

4. Ovládacie prvky

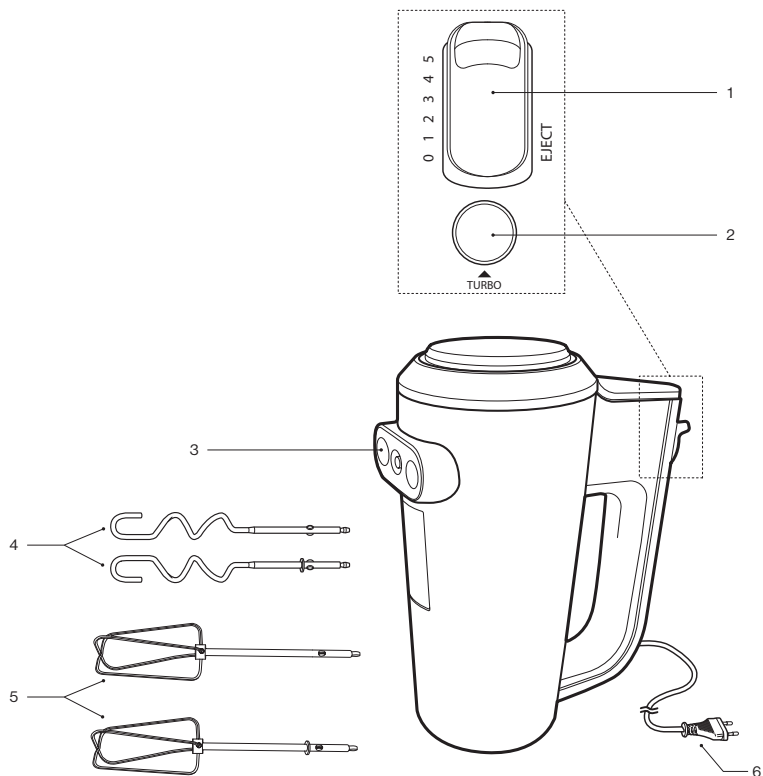

1. Ovládač rýchlosti/tlačidlo vysunutia
2. Tlačidlo turbo
3. Zásuvky pre nadstavce
4. Hák na cesto
5. Metlička
6. Napájací kábel so zástrčkou

5. Návod na použitie

5.1. Vybalenie a kontrola

1. Opatrne vyberte spotrebič a príslušenstvo z obalu.
2. Skontrolujte, či je obsah balenia kompletný a či nevykazuje známky poškodenia. Ak chýbajú niektoré súčasti alebo príslušenstvo alebo ak sa zistili akékoľvek známky poškodenia, spotrebič nepoužívajte. Bezodkladne ho prineste späť predajcovi.
3. Všetok obalový materiál je potrebné zlikvidovať v súlade so zákonnými ustanoveniami.
4. Obalový materiál nevyhadzujte, pretože sa môže neskôr použiť na balenie, prepravu alebo iný spôsob prepravy spotrebiča. Spotrebič sa musí skladovať takým spôsobom, ktorý vylučuje akékoľvek potenciálne nebezpečenstvo.



VAROVANIE – Nebezpečenstvo udusenía! Obalový materiál nie je hračka. Deti sa môžu udusiť plastovými vreckami, fóliami a časticami polystyrénu. Obalový materiál vždy uchovávajte mimo dosahu detí.

5.2. Začíname

Pred prvým použitím spotrebiča sa uistite, že ste ho vyčistili podľa popisu v časti „Čistenie a starostlivosť“.

5.3. Obsluha



VÝSTRAHA – Počas prevádzky nikdy nenechávajte zariadenie bez dozoru.

1. Vsuňte metličku alebo hák na cesto do príslušných zásuviek. Uistite sa, že správne zaklapnú na miesto.
Poznámka: Metlička aj hák na cesto majú svoje príslušné vyhradené zásuvky. Metličku/hák na cesto s krúžkom vložte do širšej z dvoch zásuviek a nadstavec bez krúžku do druhej zásuvky.
2. Do misy, odmerky alebo akejkoľvek inej vhodnej nádoby vložte suroviny.
3. Uistite sa, že ovládač rýchlosti je nastavený do polohy 0 (vypnutý). Zapojte zariadenie do vhodnej zásuvky.
4. Ponorte metličku/hák na cesto do surovín v nádobe.

5. Pomocou ovládača rýchlosti vyberte režim rýchlosti a zapnite spotrebič (1 = najnižšia rýchlosť, 5 = najvyššia rýchlosť). Stlačením tlačidla TURBO spotrebič rýchlo nastavíte na najvyššiu úroveň rýchlosti „5“. Keď uvoľníte tlačidlo TURBO, spotrebič sa vráti do režimu rýchlosti, ktorý je nastavený pomocou ovládača rýchlosti.



Poznámka: Odporúčame začať suroviny spracúvať pri najnižšej rýchlosti a postupne potom rýchlosť zvyšovať.



Poznámka: Uistite sa, že spotrebič po 10 minútach prevádzky necháte aspoň 30 minút vychladnúť.

Odporúčané režimy rýchlosti

Rýchlosť	Použitie	Opis
1	Zmiešavanie/mixovanie	<ul style="list-style-type: none"> Na mixovanie suchých surovín vo veľkom objeme, napr. múky alebo cukru. Na zmiešavanie dvoch surovín, napr. rozmiešanie vajíčok do zmesi.
2	Pomalé šľahanie	<ul style="list-style-type: none"> Na pridávanie kvapalín alebo mixovanie šalátových omáčok.
3	Zmiešavanie/šľahanie	<ul style="list-style-type: none"> Na cestá na pečivo alebo koláče.
4	Mixovanie/rýchle šľahanie	<ul style="list-style-type: none"> Na šľahačku. Na mixovanie masla a cukru, chladného pudingu atď.
5	Krémové šľahanie	<ul style="list-style-type: none"> Na vyšľahanie vaječných bielkov, zemiakovej kaše, krémov, majonézy atď.

6. Po dokončení nastavte ovládač rýchlosti do polohy „0“ (vypnuté), vyberte metličku/hák na cesto z nádoby a spotrebič odpojte od sieťovej zásuvky.
7. Metličku/hák na cesto pevne uchopíte rukou a súčasne stlačte tlačidlo vysunutia, čím ich odpojíte od spotrebiča.
8. Spotrebič nechajte úplne vychladnúť. Nakoniec spotrebič vyčistíte podľa popisu v časti „Čistenie a údržba“.

6. Čistenie a starostlivosť

6.1. Čistenie

1. Pred čistením vždy odpojte spotrebič od sieťovej zásuvky a nechajte ho úplne vychladnúť.

**VAROVANIE – Nebezpečenstvo úrazu elektrickým prúdom!**

Zariadenie s napájacím káblom a zástrčkou nikdy neponárajte do vody alebo iných kvapalín. Zariadenie nedávajte pod tečúcu vodu.



Poznámka: Na čistenie nikdy nepoužívajte rozpúšťadlá, abrazívne prostriedky, tvrdé kefy, kovové alebo ostré predmety. Rozpúšťadlá sú zdraviu škodlivé a narúšajú plastové časti, zatiaľ čo abrazívne čistiace prostriedky a pomôcky poškriabu povrch.

2. Po každom použití očistite vonkajšie povrchy na hlavnom telese mierne navlhčenou handričkou a utrite ich dosucha mäkkou suchou tkaninou.
3. Vždy zo spotrebiča vyberte metličku/hák na cesto a vyčistite ich teplou vodou, jemným čistiacim prostriedkom a mäkkou špongiou. Utrite dosucha suchou, mäkkou tkaninou. Nadstavce je možné umývať v umývačke riadu.



Poznámka: Dbajte na to, aby sa do spotrebiča nedostala voda (napr. cez ovládač rýchlosti, tlačidlo TURBO alebo zásuvky pre nastavce).

4. Pred ďalším používaním spotrebiča, jeho skladovaním alebo prepravou nechajte všetky súčasti úplne vyschnúť.

7. Skladovanie a preprava

1. Spotrebič vyčistite podľa popisu v časti „Čistenie a starostlivosť“.
2. Spotrebič skladujte vždy v čistom a suchom stave, najlepšie v pôvodnom obale, na suchom a čistom mieste a mimo dosahu detí.
3. Dbajte na to, aby sa spotrebič počas prepravy nemohol prevrátiť alebo spadnúť.
4. Spotrebič musí byť chránený pred nárazmi a vibráciami, najmä počas cestnej prepravy.

8. Riešenie problémov

Spotrebič nefunguje:

1. Je spotrebič pripojený k elektrickej sieti?
Zapojte spotrebič do sieťovej zásuvky.
2. Má zásuvka prepálenú poistku?
Skontrolujte zásuvku pripojením iného zariadenia.
3. Bol spotrebič vystavený elektrostatickému výboju alebo elektrickým impulzom?

Odpojte spotrebič od elektrickej siete. Chvíľu počkajte a potom spotrebič opäť zapojte do sieťovej zásuvky.

4. Sú nadstavce správne pripevnené a dosadli na miesto?
Nadstavce používajte len tak, ako je opísané v tomto návode na používanie.



Poznámka: Ak spotrebič po kontrole vyššie uvedených bodov stále nefunguje, obráťte sa na miestneho predajcu. Nikdy sa nepokúšajte spotrebič opravovať svojpomocne.

9. Likvidácia



Nižšie je uvedený správny spôsob likvidácie produktu:
Tento štítok znamená, že tento produkt sa v rámci EÚ nesmie likvidovať spolu s bežným odpadom z domácností. Ak chcete svoje zariadenie recyklovať, použite systémy na zber použitých spotrebičov alebo sa obráťte na predajcu, u ktorého ste produkt zakúpili.

10. Záruka

Teší nás, že ste sa rozhodli zakúpiť tento produkt od našej spoločnosti a dúfame, že z tohto vysoko kvalitného produktu budete mať radosť. Vysokú kvalitu svojich produktov zabezpečujeme prísnou výrobnou kontrolou. Ak sa však stane, že by ste chceli uplatniť oprávnenú reklamáciu, poskytujeme záruku na obdobie

3 roky

od dátumu nákupu, pri súčasnom splnení nasledujúcich podmienok:

Táto záruka nemení zákonné ustanovenia o reklamáciách, na ktoré máte ako zákazník nárok voči predajcovi tohto zariadenia. Tieto práva nie sú našou zárukou výrobcu dotknuté. Záruka, ktorú poskytujeme, platí len na súkromné používanie zariadenia a je obmedzená na územie Spolkovej republiky Nemecko.

Záručným obdobím sú 3 roky od dátumu nákupu.

Záručné plnenie je závislé od uváženia spoločnosti **VIVESS**. Iné nároky sú vylúčené. Ak máte akékoľvek otázky, týkajúce sa produktov spoločnosti **VIVESS**, obráťte sa priamo na svojho miestneho predajcu, od ktorého ste produkt zakúpili.

Kvôli riadnemu vykonaniu tejto záručnej služby si náš servisný partner vyžaduje doklad o nákupe, buď formou originálu potvrdenia o zaplatení, alebo originálu pokladničného dokladu, ktorý vytlačil predávajúci. Aj sériové číslo na zariadení musí byť čitateľné. Bez predloženia dokladu o zakúpení, žiaľ, nemôžeme vykonávať záručné služby bezplatne. Odporúčame, aby ste si uchovali originálny obal na zabezpečenie bezpečnej prepravy zariadenia pre prípad záručnej reklamácie.

Záruka sa bude považovať za neplatnú:

- v prípade nesprávneho používania
- v prípade mechanického poškodenia zariadenia vplyvom vonkajších síl
- v prípade poškodenia pri preprave, ktoré sa prejavuje odermi niektorých častí
- v prípade chýb pri používaní a zlého zaobchádzania
- v prípade umiestnenia zariadenia vo vlhkom priestore alebo v exteriéri
- v prípade poškodení, ktoré spôsobilo násilie, vojnové udalosti, povodeň, blesk, prepätie v sieti a iné príčiny mimo oblasti zodpovednosti spoločnosti **VIVESS**.

- v prípade intenzívneho používania, obzvlášť v prípade používania pre širšiu verejnosť
- v prípade nedodržania návodu na používanie a chýb pri inštalácii
- v prípade, že zariadenie nemá technickú poruchu
- za náklady na prepravu a cestovné, rovnako aj náklady potrebné na inštaláciu a rozbalenie zariadenia

Záruka nezahŕňa žiadnu následnú zodpovednosť na našej strane, obzvlášť žiadnu zodpovednosť za poškodenia samotného zariadenia, ani za škody spôsobené absenciou zariadenia počas opravy (napr. náklady na dopravu, manipulačné náklady atď.). Týmto však nie je obmedzená ani vylúčená povinnosť záruky, ktorá nám vyplýva zo zákona, zvlášť v súvislosti so zákonom na ochranu spotrebiteľa.

Žiadne záručné služby, ktoré budeme poskytovať, nepresiahnu záručné obdobie 3 rokov od dátumu nákupu, to sa týka aj komponentov, ktoré mohli byť medzitým vymenené.

Želáme Vám, aby ste sa dlho tešili zo svojho nového zariadenia a dúfame, že pri ďalšom nákupe si tiež kúpite výrobok od spoločnosti VIVESS.

Obsah

1. Přehled	29
2. Důležité bezpečnostní pokyny	30
3. Správné používání	33
4. Řízení	34
5. Pokyny k obsluze	35
6. Čištění a údržba	36
7. Skladování a přeprava	37
8. Řešení potíží	37
9. Likvidace	38
10. Záruka	38

1. Přehled

1.1. Technické parametry

Model	NAN 8641288
Napájení	220–240 V~, 50/60 Hz
Spotřeba energie	300 W
Třída ochrany	třída II
Třída ochrany	IPX0
Rozměry	cca 190 x 90 x 150 mm (V x Š x H)
Hmotnost	cca 1,1 kg
Vyrobeno pro:	REWE-Zentral GmbH, 50603 Kolín nad Rýnem, Německo

1.2. Symboly

Důležité bezpečnostní pokyny mají speciální označení. Tyto pokyny je nutné vždy dodržovat, abyste zabránili nehodám a poškození majetku.



VAROVÁNÍ – varuje před zdravotními riziky a upozorňuje na možná nebezpečí úrazu.



VAROVÁNÍ – nebezpečí úrazu elektrickým proudem!



VAROVÁNÍ – nebezpečí úrazu!



Tento výrobek se smí používat pouze v suchých interiérových prostorech.



Poznámka: Uvádí tipy a informace.



Přečtěte si návod k obsluze.

2. Důležité bezpečnostní pokyny

2.1. Všeobecné bezpečnostní pokyny

1. Před prvním použitím spotřebiče si pečlivě přečtěte tento návod k obsluze. Obsahuje informace důležité pro vaši bezpečnost i informace ohledně používání a údržby zařízení. Návod k obsluze uschovejte na bezpečném místě pro budoucí použití a předávejte jej spolu se spotřebičem.
2. Věnujte pozornost všem varováním na spotřebiči a v tomto návodu k obsluze.
3. Spotřebič používejte pouze k určenému účelu. Nesprávné použití může způsobit nebezpečí. Za jakékoli poškození způsobené nesprávným používáním nebo nevhodným ovládním spotřebiče nenese společnost žádnou odpovědnost.
4. Používání příslušenství nebo součástí spotřebiče, které výrobce výslovně nedoporučil, může vést ke zranění nebo škodám a k ukončení platnosti záruky.
5. Nedovolte dětem, aby tento spotřebič používaly. Uchovávejte spotřebič a jeho napájecí kabel mimo dosah dětí.
6. Tento spotřebič smí používat osoby s omezenými fyzickými, smyslovými nebo duševními schopnostmi a/nebo nedostatkem zkušeností a znalostí, pokud jsou pod dohledem nebo pokud byly poučeny o bezpečném používání spotřebiče a porozuměly nebezpečím spojeným s jeho používáním.
7. Děti si se spotřebičem nesmějí hrát.
8. Tento spotřebič je určen k používání v domácnostech a k jinému podobnému používání, například:
 - v kuchyňkách zaměstnanců, v obchodech, kancelářích a na podobných pracovištích,
 - na zemědělských farmách,
 - využívání hosty v hotelech, motelech nebo jiných ubytovacích zařízeních,
 - v penzionech.
9. **VAROVÁNÍ!** Tento spotřebič je určen k přerušovanému provozu. Po 10 minutách provozu jej nechte alespoň 30 minut zcela vychladnout.

10. **VAROVÁNÍ!** Nesprávné použití může vést ke zraněním. Používejte spotřebič pouze v souladu s tímto návodem k použití. Nepokoušejte se spotřebič žádným způsobem upravovat.
11. Před ponecháním spotřebiče bez dozoru, před sestavením, rozebráním a čištěním je nutné spotřebič vždy odpojit od síťového napájení.
12. Pokyny k čištění ploch, které přicházejí do kontaktu s potravinami, lze nalézt v části „Čištění a údržba“.
13. Před výměnou pohyblivého příslušenství nebo náhradních dílů je nutné spotřebič vždy vypnout a odpojit od síťového napájení.
14. Zajistěte, aby se spotřebič nemohl bez vašeho vědomí dostat do rukou dětem.
15. Dbejte mimořádné opatrnosti, když se spotřebič používá v blízkosti dětí.
16. Je-li spotřebič zapnutý, neponechávejte jej bez dozoru.
17. Nevystavujte spotřebič extrémnímu horku ani chladu, přímému slunečnímu záření, vlhku ani ostrým hranám.
18. Spotřebič ani napájecí kabel se síťovou zástrčkou nikdo neponořujte do vody ani jiných kapalin. Spotřebič nikdy nedávejte pod tekoucí vodu.
19. Nedotýkejte se spotřebiče mokřýma rukama a nemanipulujte s ním na mokré podlaze.
20. **VAROVÁNÍ – nebezpečí úrazu elektrickým proudem!** Nikdy se nepokoušejte opravit spotřebič sami. V případě poruchy nechte spotřebič opravit pouze kvalifikovanými odborníky.
21. Neuvádějte do provozu spotřebič, který má poškozený kabel nebo kryt, ani spotřebič, který spadl nebo je poškozený. Před spuštěním spotřebiče je nutné jej nechat zkontrolovat kompetentní osobou.
22. Po celou dobu, kdy je spotřebič zapojen do síťové zásuvky, hrozí nebezpečí úrazu elektrickým proudem.
23. Používejte výhradně příslušenství dodané nebo doporučené výrobcem.
24. Neotevírejte kryt. Nevkládejte do otvorů žádné předměty. Žádný z otvorů nesmí být ničím blokován.
25. Neuchycujte ke spotřebiči žádné předměty a ani jej nezakrývejte.



26. Při použití prodlužovacích kabelů nebo více zásuvek se ujistěte, že jejich jmenovitý výkon odpovídá výkonu spotřebiče.
27. Spotřebič lze provozovat pouze tehdy, je-li správně sestaven podle pokynů v tomto návodu.
28. **Nebezpečí zranění!** Nikdy se nedotýkejte žádných pohyblivých částí. Během provozu vždy udržujte ruce, vlasy, oděv a další předměty mimo dosah všech pohyblivých částí.
29. Před zapojením do zásuvky se ujistěte, že je spotřebič vypnutý.
30. Před zapnutím spotřebiče se ujistěte, že jsou nástavce ponořeny do přísad v nádobě.
31. Před vyjmutím nástavců z přísad v nádobě vždy vypněte spotřebič a počkejte, až se všechny nástavce zcela zastaví.
32. Nikdy nepoužívejte spotřebič, když je nádoba prázdná, aby nedošlo k přehřátí motoru.
33. Nemíchejte tvrdé přísady, aby nedošlo k poškození spotřebiče.
34. Toto zařízení je v souladu s třídou ochrany II. To znamená, že výrobek je opatřen zesílenou nebo dvojitou izolací mezi obvodem síťového napájení a výstupním napětím nebo kovovým pláštěm.



2.2. Elektrická bezpečnost

1. Zkontrolujte, zda síťové napětí odpovídá technickým údajům uvedeným na typovém štítku spotřebiče.
2. Zajistěte, aby síťová zástrčka byla vždy snadno přístupná a v dosahu. Slouží jako odpojovací zařízení. Spotřebič je od síťového napájení zcela odpojen až po vytažení síťové zástrčky ze zásuvky.
3. Napájecí kabel je nutné chránit před skřípnutím, zamotáním a třením o ostré hrany. Musí být také mimo dosah horkých povrchů a otevřeného ohně.
4. Zajistěte, aby spotřebič nebylo možné za napájecí kabel stáhnout. Napájecí kabel je nutné pečlivě umístit tak, aby se zabránilo nebezpečí zakopnutí o něj.

5. Spotřebič vždy odpojujte od síťové zásuvky v následujících případech: když jej nepoužíváte, během bouřek, v případě poruchy během provozu, před plněním a čištěním.
6. Při odpojování spotřebiče ze síťové zásuvky vždy táhněte za síťovou zástrčku. Netahejte za kabel.
7. Pokud je napájecí kabel spotřebiče poškozený, musí ho vyměnit výrobce, jeho zákaznický servis či kompetentní osoba, aby se předešlo vzniku nebezpečí.

2.3. Umístění

1. Spotřebič vždy umístěte na rovný, suchý, čistý, stabilní a neklouzavý povrch.
2. Spotřebič je nutné používat pouze v suchém prostředí v interiéru. Spotřebič není určen pro venkovní používání.
3. Spotřebič je nutné udržovat mimo dosah zdrojů tepla, jako jsou topná tělesa, vařiče nebo jiné spotřebiče, které vydávají teplo. Spotřebič nikdy nepokládejte na plotýnku (plynovou či elektrickou, na kamna atd.).
4. Neumísťujte spotřebič do blízkosti elektrických zařízení, která generují silná magnetická pole (např. motory nebo transformátory).

3. Správné používání

1. Spotřebič je určen výhradně k míchání nebo hnětení ingrediencí pro pečení a vaření, a rovněž ke šlehání smetany nebo bílků.
2. Tento spotřebič je určen pouze pro používání v domácnosti. Není určen ke komerčnímu využívání.
3. Spotřebič je určen pouze pro používání v domácnosti v suchém interiérovém prostoru.
4. Tento spotřebič je nutné provozovat pouze v mírném klimatu.
5. Spotřebič se nesmí používat k žádnému jinému účelu. Jakékoli jiné použití může způsobit poškození spotřebiče a také poškození majetku nebo zranění osob.
6. Výrobce nenesе žádnou odpovědnost za poškození a zranění způsobená nesprávným používáním nebo nedodržováním tohoto návodu k obsluze.

4. Řízení

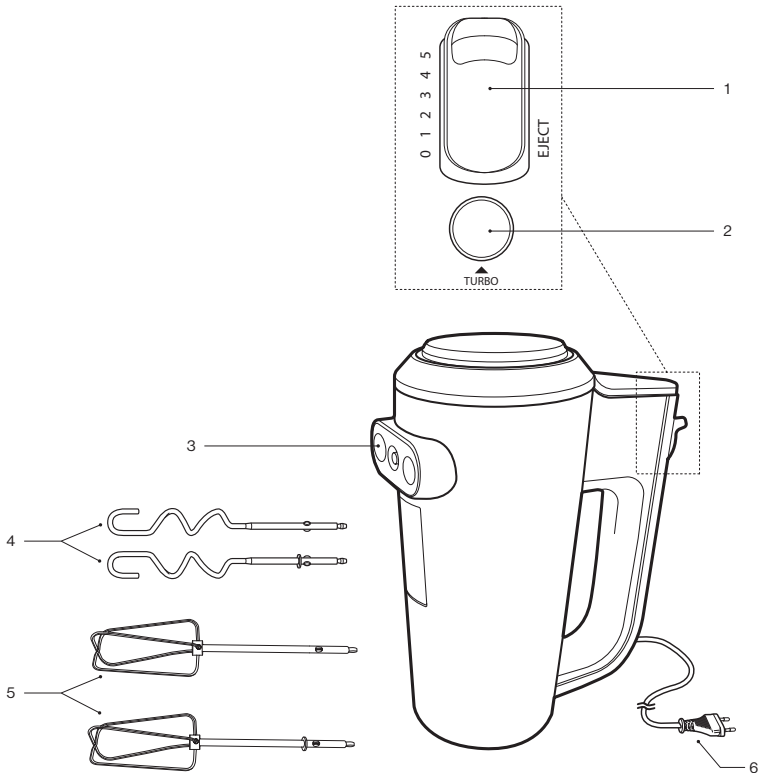

1. Regulátor rychlosti / vysouvací tlačítko
2. Tlačítko Turbo
3. Otvory pro nástavce
4. Hnětací hák
5. Šlehač
6. Napájecí kabel se zástrčkou

5. Pokyny k obsluze

5.1. Vybalení a kontrola

1. Opatrně vyjměte spotřebič a příslušenství z obalových materiálů.
2. Zkontrolujte, zda je obsah balení kompletní a zda nevykazuje známky poškození. Pokud nějaká součást nebo příslušenství chybí nebo pokud jste si všimli poškození, neuvádějte spotřebič do provozu. Bez jakéhokoli prodlení jej zanechte zpět prodejci.
3. Veškeré obalové materiály musejí být zlikvidovány v souladu se zákonnými předpisy.
4. Obalový materiál nelikvidujte, protože jej lze použít k pozdějšímu zabalení, zaslání nebo jiné přepravě spotřebiče. Spotřebič musí být skladován takovým způsobem, který vylučuje jakákoli potenciální rizika.



VAROVÁNÍ – nebezpečí udušení! Obalový materiál není hračka. Děti by se mohly zadusit plastovými sáčky, fóliemi a polystyrenovými částěčkami. Obalový materiál uchovávejte vždy mimo dosah dětí.

5.2. Začínáme

Před prvním použitím spotřebiče zajistěte, aby byl vyčištěn dle popisu v části „Čištění a údržba“.

5.3. Obsluha



VAROVÁNÍ – Spuštěný spotřebič nikdy nenechávejte bez dozoru.

1. Vložte šlehač nebo hnětací hák do příslušných otvorů. Ujistěte se, že se zacvakly na místo.
Poznámka: Šlehač i hnětací hák mají své vyhrazené odpovídající otvory. Šlehač / hnětací hák s kroužkem zasuněte do většího ze dvou otvorů a šlehač / hnětací hák bez kroužku do druhého otvoru.
2. Vložte přísady do misky, odměrky nebo jiné požadované nádoby.
3. Ujistěte se, že je regulátor rychlosti nastaven na 0 (Vypnuto). Zapojte spotřebič do vhodné zásuvky.
4. Ponořte šlehač / hnětací hák do přísad v nádobě.

5. Pomocí regulátoru rychlosti zvolte režim rychlosti a zapněte spotřebič (1 = nejnižší rychlost / 5 = nejvyšší rychlost). Stisknutím tlačítka TURBO rychle nastavíte spotřebič na nejvyšší stupeň rychlosti „5“. Po uvolnění tlačítka TURBO se spotřebič vrátí do režimu rychlosti, který byl nastaven pomocí regulátoru rychlosti.



Poznámka: Doporučuje se, abyste začali zpracovávat přísady při nejnižší rychlosti a poté rychlost postupně zvyšovali.



Poznámka: Po 10 minutách provozu nechte spotřebič alespoň 30 minut vychladnout.

Doporučené režimy rychlosti

Rychlost	Účel použití	Popis
1	Propojení / Míchání	<ul style="list-style-type: none"> • K míchání suchých přísad ve velkém množství, např. mouka nebo cukr. • K propojení dvou přísad, např. vmíchání vajec do směsi.
2	Pomalé šlehání	<ul style="list-style-type: none"> • K přidávání tekutin nebo míchání salátových dresinků.
3	Propojení / Šlehání	<ul style="list-style-type: none"> • Pro těsto na koláče nebo dorty.
4	Míchání / Rychlé šlehání	<ul style="list-style-type: none"> • Ke šlehání smetany. • K míchání másla a cukru, studeného pudinku atd.
5	Šlehání	<ul style="list-style-type: none"> • Ke šlehání bílků, bramborové kaše, smetany, majonézy atd.

6. Když jste hotovi, nastavte regulátor rychlosti na „0“ (Vypnuto), vyjměte šlehač / hnětací hák z nádoby a odpojte spotřebič ze zásuvky.
7. Šlehač / hnětací hák držte pevně rukou a stisknutím vysouvacího tlačítka je odpojte od spotřebiče.
8. Nechte spotřebič zcela vychladnout. Nakonec spotřebič vyčistěte podle popisu v části „Čištění a údržba“.

6. Čištění a údržba

6.1. Čištění

1. Spotřebič před čištěním vždy odpojte od síťové zásuvky a nechte jej zcela vychladnout.



VAROVÁNÍ – nebezpečí úrazu elektrickým proudem!

Spotřebič ani napájecí kabel se síťovou zástrčkou nikdo neponořujte do vody ani jiných kapalin. Spotřebič nikdy nedávejte pod tekoucí vodu.



Poznámka: K čištění nikdy nepoužívejte rozpouštědla, abrazivní prostředky, tvrdé kartáče, kovové ani ostré předměty. Rozpouštědla škodí zdraví a mohou narušit plastové díly. Abrazivní čisticí prostředky a pomůcky mohou poškrábat povrch.

2. Po každém použití očistěte vnější povrch těla spotřebiče mírně vlhkým hadříkem a poté důkladně osušte měkkým suchým hadříkem.
3. Pokaždé vyjměte šlehač / hnětací hák ze spotřebiče a omyjte je teplou vodou, jemným mycím prostředkem a měkkou houbou. Otrete jej dosucha suchým a měkkým hadříkem. Nástavce lze mýt i v myčce.



Poznámka: Zajistěte, aby se do vnitřku spotřebiče nedostala voda (např. skrz regulátor rychlosti, tlačítko TURBO nebo otvory pro nástavce).

4. Před opětovným použitím spotřebiče, jeho skladováním nebo přepravou nechte všechny součásti zcela vyschnout.

7. Skladování a přeprava

1. Vyčistěte spotřebič dle popisu v části „Čištění a údržba“.
2. Spotřebič vždy skladujte (nejlépe v jeho původním obalu) v čistém a suchém stavu na čistém a suchém místě mimo dosah dětí.
3. Zajistěte, aby se spotřebič nemohl během přepravy převrhnout nebo spadnout.
4. Je nutné zabránit vystavení spotřebiče nárazům a vibracím, zejména během silniční přepravy.

8. Řešení potíží

Spotřebič nefunguje:

1. Je spotřebič připojen k síťovému napájení?
Zapojte spotřebič do síťové zásuvky.
2. Není zásuvka připojena k vyhořelé pojistce?
Zkontrolujte zásuvku tak, že k ní připojíte jiný spotřebič.

3. Byl spotřebič vystaven elektrostatickému výboji nebo elektrickým rázům? Odpojte spotřebič od síťového napájení. Chvilí počkejte a pak spotřebič opět připojte k síťové zásuvce.
4. Jsou nastavce správně upevněny a zacvaknuty na místě? Používejte nastavce výhradně způsobem popsáním v tomto návodu k použití.



Poznámka: Pokud spotřebič nefunguje ani po kontrole výše uvedených bodů, obraťte se na místní zákaznický servis. Spotřebič se nikdy nepokoušejte opravit sami.

9. Likvidace



Postup správné likvidace tohoto výrobku:

Tento štítek označuje, že tento výrobek nesmí být v EU likvidován s běžným domácím odpadem. Chcete-li použitý spotřebič vrátit, použijte systém pro vracení a sběr nebo kontaktujte prodejce, u kterého byl produkt zakoupen.

10. Záruka

Je nám potěšením, že jste se rozhodli zakoupit produkt naší společnosti, a doufáme, že se vám používání našeho vysoce kvalitního produktu bude líbit. Vysoká kvalita našich výrobků je zajištěna přísnou kontrolou naší výroby. V případě, že si přejete podat odůvodněnou reklamaci, poskytujeme záruku na dobu

3 roky

ode dne zakoupení za následujících podmínek:

Tato záruka nemá vliv na vaše zákonná záruční práva jako spotřebitele vůči prodávajícímu spotřebiče. Tato práva nejsou dotčena naší zárukou výrobce. Záruka, kterou poskytujeme, platí pouze pro soukromé použití spotřebiče a je omezena na území Spolkové republiky Německo.

Záruční doba je 3 roky od data nákupu.

Plnění záruky je na uvážení společností **VIVESS**. Ostatní nároky jsou vyloučeny. Máte-li jakékoli dotazy ohledně produktů společnosti **VIVESS**, kontaktujte přímo místního prodejce, od kterého jste produkt zakoupili.

Za účelem realizace záručního servisu náš servisní partner vyžaduje doklad o koupi, a to buď originální doklad, nebo hotovostní doklad vytištěný prodávajícím. Sériové číslo spotřebiče musí být také čitelné. Bohužel nejsme schopni bezplatně provádět záruční služby bez jakéhokoliv dokladu o koupi. Aby byla zajištěna bezpečná přeprava spotřebiče v případě záruční reklamace, doporučujeme, abyste si ponechali originální obal.

Záruka se považuje za neplatnou:

- v případě nesprávného použití
- v případě mechanického poškození spotřebiče působením vnějších sil
- v případě poškození spotřebních dílů při přepravě
- v případě chyb obsluhy a zneužití
- při umístění spotřebiče ve vlhkém prostředí nebo venku
- v případě škod způsobených silou, válkou, vodou, bleskem, přepětím a z jiných důvodů mimo odpovědnost společnosti **VIVESS**.
- v případě nadměrného používání, zejména v případě jiného než soukromého užívání
- v případě nedodržení návodu k použití a chyb instalace
- pokud spotřebič nemá technickou závadu
- ve vztahu k přepravním a cestovním nákladům a nákladům vzniklým při instalaci a demontáži spotřebiče

Záruka nezahrnuje žádnou následnou odpovědnost z naší strany, zejména žádnou odpovědnost za škody na samotném spotřebiči nebo škody vzniklé ztrátou spotřebiče až do doby opravy (např. cestovní náklady, manipulační náklady atd.). To však neomezuje ani nevylučuje naši záruku ze zákona, zejména podle zákona o odpovědnosti za výrobek.

Jakékoli záruční služby, které poskytujeme, neprodlužují záruční dobu 3 let od data nákupu, a to ani pokud jde o případné vyměněné součásti.

Přejeme vám mnoho radosti s vaším novým spotřebičem a doufáme, že vaším dalším zakoupeným produktem bude opět produkt VIVESS.

Съдържание

1. Преглед	41
2. Важни указания за безопасност	42
3. Предназначение	46
4. Елементи за управление	47
5. Инструкции за експлоатация	48
6. Почистване и поддръжка	50
7. Съхранение и транспорт	50
8. Отстраняване на неизправности	51
9. Изхвърляне	51
10. Гаранция	51

1. Преглед

1.1. Технически данни

Модел	NAN 8641288
Електрозахранване	220 - 240 V~, 50/60 Hz
Консумация на енергия	300 W
Клас на защита	Клас II
Клас на защита	IPX0
Размери	приблизително, . 190 x 90 x 150 mm (В x Ш x Д)
Тегло	приблизително 1,1 kg
Произведено за:	REWE-Zentral GmbH, D-50603 Кьолн

1.2. Символи

Важните указания за безопасност са обозначени специално. Тези указания трябва винаги да се спазват, за да се предотвратят наранявания и повреждане на собственост.



ПРЕДУПРЕЖДЕНИЕ – Предупреждава за рискове за здравето и посочва възможни рискове от нараняване.



ПРЕДУПРЕЖДЕНИЕ – Риск от токов удар!



ПРЕДУПРЕЖДЕНИЕ – Риск от нараняване!



Този продукт трябва да се използва само на закрито.



Забележка: Предоставя съвети и информация.



Прочетете ръководството с инструкции.

2. Важни указания за безопасност

2.1. Общи указания за безопасност

1. Прочетете внимателно това ръководство с инструкции, преди да използвате уреда за пръв път. То съдържа важна информация за Вашата безопасност, както и за експлоатацията и поддръжката на уреда. Запазете ръководството с инструкции за бъдеща справка и го дръжте в комплект с уреда при предаване на друг.
2. Обърнете внимание на всички предупреждения върху уреда и в това ръководство.
3. Използвайте уреда само по предназначение. Неправилната употреба може да причини опасности. Не се носи отговорност за повреди, причинени от неподходяща употреба или неправилно боравене с уреда.
4. Използването на аксесоари или части на уреда, които не са изрично препоръчани от производителя, може да доведе до наранявания или повреди и прави гаранцията невалидна.
5. Не позволявайте на деца да използват този уред. Дръжте уреда и неговия захранващ кабел далеч от достъпа на деца.
6. Този уред може да се използва от хора с намалени физически, сетивни или умствени способности или с липса на опит и/или познания, ако са получили надзор или инструкции относно използването на уреда по безопасен начин и ако разбират опасностите.
7. Не позволявайте на деца да играят с уреда.
8. Този уред е предназначен за домашна употреба и други подобни приложения, като например:
 - в кухни за служители, в магазини, офиси и друга подобна работна среда;
 - във ферми;
 - от гости в хотели, мотели и други жилищни съоръжения;
 - в настаняване, предлагащо закуска.

9. **ПРЕДУПРЕЖДЕНИЕ!** Този уред е предназначен за кратковременно използване с прекъсвания. Уверете се че се е оставен да се охлади напълно за поне 30 минути след като е работил 10 минути.
10. **ПРЕДУПРЕЖДЕНИЕ!** Неправилната употреба може да доведе до нараняване. Използвайте уреда само в съответствие с настоящите инструкции за употреба. Не се опитвайте да модифицирате уреда по какъвто и да е начин.
11. Уредът винаги трябва да се изключва от захранващата мрежа, когато се оставя без надзор, както и преди сглобяване, разглобяване или почистване.
12. Упътване за начина на почистване на повърхностите, които влизат в контакт с храна, се намира в раздел “Почистване и поддръжка”.
13. Уредът винаги трябва да се изключва и изважда от захранващата мрежа преди замяна на движещи се аксесоари или резервни части.
14. Вземете необходимите предпазни мерки, за да не се озове уредът в детски ръце без Ваше знание!
15. Увеличете вниманието, когато уредът се използва в близост до деца.
16. Не оставяйте уреда без наблюдение, когато е включен.
17. Не излагайте уреда на екстремна топлина или студ, директна слънчева светлина, влага и остри ръбове.
18. Никога не потапяйте уреда и захранващия кабел с щепсела във вода или други течности. Никога не дръжте уреда под течаща вода.
19. Не докосвайте уреда с мокри или влажни ръце и не го използвайте на мокър или влажен под.
20. **ПРЕДУПРЕЖДЕНИЕ – Риск от токов удар!** Никога не се опитвайте да ремонтирате уреда сами. Ако се появи неизправност, занесете уреда на поправка само от квалифицирани експерти.
21. Не използвайте уреда, ако захранващият кабел или корпусът са повредени или ако уредът е паднал или е бил повреден, докато не бъде проверен от компетентен специалист.



22. Рискът от електрически шок съществува докато уредът е включен в захранващата мрежа.
23. Използвайте само доставените или препоръчани от производителя аксесоари.
24. Не отваряйте корпуса. Не поставяйте никакви предмети в отворите. Всички отвори трябва да се поддържат свободни и без запушвания.
25. Не залепяйте никакви предмети за уреда и не го покривайте.
26. При използване на удължителни кабели се уверете, че захранването съответства на това на уреда.
27. Уредът може да работи, само ако е сглобен правилно според инструкциите в настоящото ръководство.
28. **Риск от нараняване!** Никога не докосвайте движещите се части. Винаги дръжте ръцете, косата, дрехите и други предмети далеч от движещите се части по време на работа.
29. Уверете се, че уредът е изключен, преди да включите щепсела в захранващия контакт.
30. Преди да включите уреда се уверете, че приставките са потопени в съставките в контейнера.
31. Винаги изключвайте уреда и изчакайте приставките да спрат напълно преди да го отстраните от съставките в контейнера.
32. Никога не работете с уреда когато контейнерът е празен, за да избегнете прегряване на двигателя.
33. Не смесвайте твърди съставки, за да избегнете повреда на уреда.
34. Този уред отговаря на клас на защита II. Това означава, че продуктът е снабден или с подсилена или с двойна изолация между захранващия кръг и изходното напрежение или съответно металния корпус.



2.2. Електрическа безопасност

1. Проверете дали захранващото напрежение отговаря на представените технически данни на табелката на уреда.

2. Уверете се, че щепселът е винаги лесно достъпен. Той служи за изключване от захранването. Този уред се изключва напълно от електрозахранването само при изваждане на щепсела от контакта.
3. Захранващият кабел трябва да се пази от смачкване, огъване или протриване по остри ръбове и трябва да се държи далеч от горещи повърхности и открит огън.
4. Уверете се, че уредът не може да бъде съборен при дърпане на захранващия кабел. Захранващият кабел трябва да се постави внимателно така, че да не представлява опасност от спъване.
5. Винаги изключвайте уреда от контакта на захранването, когато не го използвате, по време на гръмотевични бури, в случай на неизправност по време на работа и преди напълване и почистване.
6. При изключване на уреда от захранването винаги издърпвайте щепсела от контакта. Не дърпайте за кабела.
7. Ако захранващият кабел на уреда е повреден, той трябва да бъде сменен от производителя или негов сервиз или от компетентен специалист, за да бъде избегната евентуална опасност.

2.3. Място на поставяне

1. Винаги използвайте уреда на равна, суха, чиста и стабилна повърхност, която не се хлъзга.
2. Уредът трябва да се използва само в сухи помещения на закрито и не е предназначен за употреба на открито.
3. Уредът трябва да се държи далеч от източници на топлина като радиатори, печки или други уреди, които излъчват топлина. Не поставяйте уреда върху котлон (газов, електрически, на жар др.).
4. Не поставяйте уреда в близост до електрически устройства, които създават силни магнитни полета (напр. двигатели, трансформатори).

3. Предназначение

1. Уредът е предназначен изключително за смесване или месене на готварски съставки, както и за разбиване на кремове и яйчени жълтъци.
2. Уредът е проектиран единствено за домашна употреба. Той не е предназначен за търговско приложение.
3. Този уред е предназначен за използване само в домакинства и в сухи затворени помещения.
4. С този уред трябва да се работи само при умерени климатични условия.
5. Уредът не трябва да се използва за други цели. Всякаква друга употреба може да повреди уреда, както и друга собственост или да предизвика наранявания.
6. Производителят не носи отговорност за повреди и наранявания, причинени от неправилна употреба или неспазване на инструкциите в това ръководство.

4. Елементи за управление

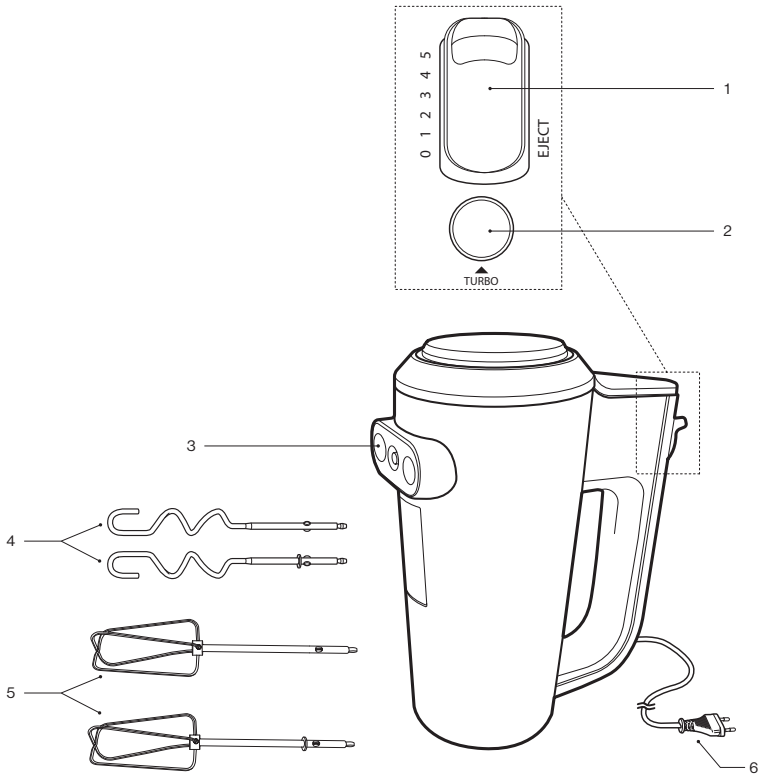

1. Управление на скоростта / Бутон за изваждане на приставката
2. Бутон Турбо
3. Гнезда за приставки
4. Кука за тесто
5. Разбивач
6. Захранващ кабел с щепсел

5. Инструкции за експлоатация

5.1. Разопаковане и проверка

1. Внимателно извадете уреда и аксесоарите от опаковката.
2. Проверете дали цялото съдържание на опаковката е налично и дали има признаци на повреда. Ако липсват части или аксесоари или ако се забележат следи от повреждане, не използвайте уреда. Върнете го възможно най-скоро на търговеца, от когото сте го закупили.
3. Всички опаковъчни материали трябва да се изхвърлят в съответствие със законовите изисквания.
4. Не изхвърляйте опаковката, ако може да се използва за съхранение, изпращане или друг вид транспортиране на уреда на по-късен етап. Уредът трябва да се съхранява по начин, който изключва потенциална опасност.



ПРЕДУПРЕЖДЕНИЕ – Риск от задушаване! Опаковъчният материал не е играчка! Децата могат да се задавят с найлоновите пликове, фолия и полистиренови частици. Винаги дръжте опаковъчните материали далеч от деца.

5.2. Започване на работа

Преди първото използване на уреда го почистете както е описано в раздел “Почистване и поддръжка”.

5.3. Работа



ПРЕДУПРЕЖДЕНИЕ- Никога не оставяйте уреда без наблюдение по време на работа

1. Поставете разбивача или куката за тесто в съответните гнезда. Уверете се, че щракват на място.
Забележка: Разбивачът и куката за тесто имат собствени гнезда. Поставете разбивача/куката за тесто с пръстен в по-голямото от двете гнезда и в другото без пръстен около него.
2. Поставете съставките в купа, церителна чаша или друг контейнер.
3. Уверете се, че контролерът на скоростта е зададен на 0 (Изкл.).
Включете уреда в подходящ контакт.

4. Потопете разбивача/куката за тесто в съставките в контейнера.
5. Използвайте контролера за скорост, за да изберете режима на скоростта на уреда (1 = най-ниска скорост / 5 = най-висока скорост). Натискането за кратко на бутона TURBO задава най-високото ниво на скорост на уреда “5”. Когато освобождавате бутона TURBO, уредът се връща към режима на скорост, който е зададен с управлението на скоростта.



Забележка: Препоръчваме да започнете да приложите първоначален натиск върху съставките с най-ниската скорост и постепенно да я увеличавате.



Забележка: Оставете уреда да се охлади поне 30 минути след непрекъснато използване за 10 минути.

Препоръчвани режими на скоростта

Скорост	Употреба	Описание
1	Комбиниране/ Смесване	<ul style="list-style-type: none"> • За смесване на съставки в големи количества, т.е. брашно или захар. • За комбиниране на две съставки, т.е. разбиване на яйца в смес.
2	Бавно разбиване	<ul style="list-style-type: none"> • За добавяне на течности или правене на салатен дресинг.
3	Комбиниране / Разбиване	<ul style="list-style-type: none"> • За теста за сладкиши.
4	Смесване / Бързо смесване	<ul style="list-style-type: none"> • За разбиване на кремове. • За смесване на масло и захар, студен пудинг и др.
5	Разбиване	<ul style="list-style-type: none"> • За разбиване на яйчени жълтъци, пресиране на картофи кремове, майонеза и др.

6. След като приключите, задайте управлението на скоростта на 0 (изкл.), отстранете разбивача/куката за тесто от контейнера и изключете уреда от хранящия контакт.
7. Придържайки здраво разбивача/куката за тесто с ръка натиснете бутона за изваждане за да ги разедините от уреда.
8. Оставете уреда да се охлади напълно. Накрая почистете уреда, както е описано в “очистване и поддръжка”.

6. Почистване и поддръжка

6.1. Почистване

1. Винаги изключвайте уреда от контакта и го оставяйте да се охлади напълно преди почистване.



ПРЕДУПРЕЖДЕНИЕ – Риск от токов удар!

Никога не потапяйте уреда и захранващия кабел с щепсела във вода или други течности. Никога не дръжте уреда под течаща вода.



Забележка: Никога не използвайте за почистване разтворители, абразиви, твърди четки, метални или остри предмети. Разтворителите са вредни за здравето и могат да разядат пластмасовите части, а абразивните средства за почистване и препарати надраскват повърхностите.

2. След всяка употреба почиствайте външната повърхност на корпуса с леко навлажнена кърпа и след това го подсушете добре с мека, суха кърпа.
3. Винаги отстранявайте разбивача/куката за тесто от уреда и ги почиствайте с топла вода, мек препарат и мека гъба. Подсушете със суха кърпа. Приставките могат да се почистват и в съдомиялна машина.



Забележка: Уверете се, че в уреда не попада вода (т.е. през управлението на скоростта, бутона TURBO или отворите за приставки).

4. Оставете всички части да изсъхнат напълно преди повторно използване, съхраняване или транспортиране на уреда.

7. Съхранение и транспорт

1. Почистете уреда, както е описано в раздел “Почистване и поддръжка”.
2. Съхранявайте уреда за предпочитане в оригиналната му опаковка и винаги в чисто и сухо състояние на сухо и чисто място извън достъп на деца.
3. Уверете се, че уредът не може да се наклони или падне по време на транспортиране.
4. Пазете уреда от удари и вибрации, особено по време на пътно транспортиране.

8. Отстраняване на неизправности

Уредът не работи:

1. Включен ли е уредът в захранването?
Включете щепсела в контакт.
2. Контактът има ли свален предпазител?
Проверете контакта, като включите друг уред.
3. Уредът излаган ли е на електростатичен разряд или пикове в електрозахранването?
Изключете уреда от електрозахранването. Изчакайте за момент и след това отново включете уреда в контакта.
4. Дали приставките са монтирани правилно и са заключени на място?
Използвайте приставките само както е описано в настоящото ръководство с инструкции.



Забележка: Ако след проверка на горните точки, уредът продължава да не работи, се вържете с местния център за обслужване на клиенти. Никога не се опитвайте да ремонтирате уреда самостоятелно.

9. Изхвърляне



Тук е посочен начинът, по който можете да изхвърлите продукта правилно.

Този етикет показва, че продуктът не трябва да се изхвърля с обикновените домакински отпадъци в ЕС. За да върнете отпадъчния уред, използвайте системите за събиране и връщане или се свържете с доставчика, от който сте закупили уреда.

10. Гаранция

Радваме се, че сте решили да закупите продукт от нашата компания и се надяваме, че ще се наслаждавате на високото му качество. Високото качество на нашите продукти се гарантира от стриктния контрол на производството. Въпреки това, в случа, че желаете да подадете разумна рекламация, предлагаме гаранция за период от

3 години

от датата на покупката, която е предмет на следните условия:

Тази гаранция не оказва влияние върху стандартните гаранционни ,рекламации, които можете да предявите пред доставчика на уреда. Тези права не се засягат от гаранцията ни на производител. Гаранцията е валидна само при използване на уреда у дома и се ограничава за територията на Федерална република Германия.

Срокът на гаранцията е 3 години от датата на покупката.

Отговорни за изпълнение на гаранцията са **VIVESS**. Изключват се други искове. Ако имате други въпроси относно продуктите на **VIVESS**, се свържете директно с местния доставчик, от който сте закупили продукта.

За да извърши гаранционно обслужване, нашият сервизен партньор изисква доказателство за покупката, като оригиналната касова бележка или касовата бележка от магазина. Освен това трябва да се вижда и серийния номер на уреда. За съжаление не можем да осигурим безплатно гаранционно обслужване без доказателство за покупката. Препоръчваме да запазите оригиналната опаковка, за да осигурите безопасно транспортиране на уреда в случай на гаранционен иск.

Гаранцията ще се счита за невалидна:

- В случай на неправилна употреба
- В случай на механични повреди на уреда от външни източници
- В случай на повреда или износване на частите при транспортиране
- В случай на грешки при работата и неправилно използване
- При поставяне на уреда върху влажни зони или навън
- В случай на повреди, дължащи се на форсмажорни обстоятелства, война, неправилно осветление, твърде високо хранване и други причини, които не попадат под отговорността на VIVESS
- При твърде честа употреба, особено в случай на употреба за комерсиални цели

- В случай на пренебрегване на потребителските инструкции и грешки при монтажа
- Ако уредът няма технически дефект
- За разходи за транспорт и пътуване, както и разходи, причинени от монтирането и демонтирането на уреда

Гаранцията не включва никакви последващи отговорности от наша страна, в частност отговорност за повреди в самия уред или породени от загуба на уреда до времето на ремонта (т.е. разходи за пътуване, боравене и др.). Въпреки това, това не ограничава и не изключва стандартната гаранция, в съответствие със закона за отговорност за продуктите.

Предлаганото от нас гаранционно обслужване не удължава гаранцията от 3 години от датата на покупката, нито позволява възможност за смяна на компоненти.

Пожелаваме ви много радост при използването на новия уред и се надяваме отново да закупите продукт на VIVESS.

Turinys

1. Apžvalga	55
2. Svarbi saugos instrukcija	56
3. Paskirtis	59
4. Kontrolės priemonės	60
5. Naudotojo instrukcija	61
6. Valymas ir priežiūra	63
7. Laikymas ir transportavimas	63
8. Triukščių nustatymas ir šalinimas	64
9. Išmetimas	64
10. Garantija	64

1. Apžvalga

1.1. Techniniai duomenys

Modelis	NAN 8641288
Maitinimo tiekimas	220 - 240 V~, 50/60 Hz
Energijos sąnaudos	300 W
Apsaugos klasė	2 klasė
Apsaugos klasė	IPX0
Matmenys	apie 190 x 90 x 150 mm (A x P x G)
Svoris	apie 1,1 kg
Pagaminta įmonei:	REWE-Zentral GmbH, D-50603 Kelnas

1.2. Simboliai

Svarbios saugos instrukcijos yra specialiai pažymėtos. Šių nurodymų būtina visada laikytis, kad išvengtumėte nelaimingų atsitikimų ir žalos turtui.



ĮSPĖJIMAS – įspėja apie pavojų sveikatai ir nurodo galimą sužalojimo riziką.



ĮSPĖJIMAS – elektros smūgio pavojus!



ĮSPĖJIMAS – sužalojimo pavojus!



Šį prietaisą galima naudoti tik sausose patalpose.



Pastaba. Pateikiami patarimai ir informacija.



Perskaitykite naudojimo instrukciją.

2. Svarbi saugos instrukcija

2.1. Bendrosios saugos instrukcijos

1. Prieš pirmą kartą naudodami prietaisą, atidžiai perskaitykite šią naudojimo instrukciją. Joje pateikta svarbios informacijos jūsų saugumui, taip pat apie prietaiso naudojimą ir priežiūrą. Laikykite naudojimo instrukciją saugioje vietoje, kad galėtumėte ją peržiūrėti ateityje ir perduokite ją kartu su prietaisu.
2. Atkreipkite dėmesį į visus įspėjimus, pateiktus ant prietaiso ir šioje naudojimo instrukcijoje.
3. Prietaisą naudokite tik pagal paskirtį. Netinkamas naudojimas gali kelti pavojų. Neprisiimame jokios atsakomybės už žalą, atsiradusią dėl netinkamo prietaiso naudojimo ar veikimo.
4. Naudojant priedus ir prietaiso dalis, kurių gamintojas nerekomenduoja naudoti, galite susižaloti ar sugadinti prietaisą ir panaikinti garantiją.
5. Neleiskite vaikams naudotis šiuo prietaisu. Prietaisą ir jo maitinimo laidą laikykite atokiau nuo vaikų.
6. Šį prietaisą gali naudoti fizinių galimybių, jutimo arba psichikos sutrikimų turintys ar patirties ir (arba) žinių stokojantys asmenys, jei jie yra prižiūrimi arba jiems teikiamos instrukcijos dėl saugaus prietaiso naudojimo, jei jie suvokia galimus pavojus.
7. Stebėkite, kad su šiuo prietaisu nežaistų vaikai.
8. Šis prietaisas skirtas tik buitiniam ir panašiam naudojimui:
 - darbuotojų virtuvėse, parduotuvėse, biuruose ir panašioje darbo aplinkoje;
 - sodybose;
 - viešbučiuose, moteliuose ir kitose gyvenamosiose patalpose;
 - nakvynės patalpose su pusryčiais.
9. **ĮSPĖJIMAS!** Šis prietaisas skirtas pertraukiamam veikimui. Po 10 minučių veikimo, leiskite jam visiškai atvėsti per bent 30 minučių.
10. **ĮSPĖJIMAS!** netinkamai naudojant galima susižaloti. Prietaisą naudokite tik pagal šias naudojimo instrukcijas. Niekada nedarykite jokių prietaiso keitimų.
11. Prietaisas visada turi būti atjungtas nuo elektros tinklo, kai paliekamas be priežiūros ir prieš surenkant, išrenkant ar valant.

12. Nurodymus, kaip valyti paviršius, kurie liečiasi su maistu, rasite skyriuje „Valymas ir priežiūra“.
13. Prieš keičiant judančius priedus ar dalis, prietaisas turi būti išjungtas ir atjungtas nuo elektros tinklo.
14. Pasirūpinkite, kad prietaisas nepatektų į vaikų rankas jums to nežinant!
15. Būkite ypač atsargūs, prietaisą naudodami netoli vaikų.
16. Nepalikite veikiančio prietaiso be priežiūros.
17. Saugokite prietaisą nuo ypatingo karščio ir šalčio, tiesioginių saulės spindulių, drėgmės ir aštrių briaunų.
18. Niekada nemerkite prietaiso ir maitinimo laido su kištuku į vandenį ar kitus skysčius. Niekada nelaikykite prietaiso po tekančiu vandeniu.
19. Nelieskite prietaiso drėgnomis rankomis ir nenaudokite jo ant šlapio pagrindo.
20. **ĮSPĖJIMAS – elektros smūgio pavojus!** Netaisykite prietaiso patys. Gedimų atveju prietaisą remontuoti gali tik kvalifikuoti specialistai.
21. Nenaudokite prietaiso su pažeistu maitinimo laidu arba korpusu, jei prietaisas buvo numestas ar sugadintas, kol kompetentingas asmuo jo nepatikrino.
22. Elektros smūgio pavojus egzistuoja tol, kol prietaisas prijungtas prie elektros lizdo.
23. Naudokite tik gamintojo pateiktus arba rekomenduotus priedus.
24. Neatidarykite korpuso. Nedėkite jokių daiktų į angas. Angos negali būti užblokuotos.
25. Neklijuokite prie prietaiso jokių dalykų ir neuždenkite jo.
26. Kai naudojate ilginimo kabelius ar kelis lizdus, įsitikinkite, kad jų galia atitinka prietaiso galią.
27. Prietaisą galima naudoti tik tada, kai jis tinkamai sumontuotas pagal šiame vadove pateiktus nurodymus.
28. **Sužeidimo pavojus!** Niekada nelieskite jokių judančių dalių. Visada saugokite rankas, plaukus, drabužius ir kitus daiktus nuo visų judančių dalių.
29. Prieš įjungdami prietaisą į elektros lizdą, įsitikinkite, kad jis yra išjungtas.



30. Prieš įjungdami prietaisą įsitikinkite, kad antgaliai įmerkti į inde esančius ingredientus.
31. Prieš išimdami priedus iš inde esančių ingredientų, visada išjunkite prietaisą ir palaukite, kol visi priedai sustos.
32. Kad variklis neperkaistų, niekada nenaudokite prietaiso, kai indas tuščias.
33. Nemaišykite kietų ingredientų, kad nesugadintumėte prietaiso.
34. Šis prietaisas atitinka II apsaugos klasę. Tai reiškia, kad gaminyje yra sustiprinta arba dviguba izoliacija tarp tinklo grandinės ir išėjimo įtampos arba metalinio korpuso.



2.2. Elektros sauga

1. Patikrinkite, ar tinklo įtampa atitinka technines detales, pateiktas prietaiso lentelėje.
2. Maitinimo kištukas turi būti lengvai pasiekiamas. Jis gali būti naudojamas kaip atjungimo įtaisas. Prietaisą galima visiškai atjungti nuo maitinimo tinklo tik ištraukus maitinimo kištuką.
3. Maitinimo laidas turi būti apsaugotas nuo gniuždymo, susisukimo ar trynimosi į aštrius kraštus, taip pat jis turi būti atokiau nuo karštų paviršių ir atviros liepsnos.
4. Prietaiso negalima traukti už maitinimo laido. Maitinimo laidas turi būti įdėtas atsargiai, kad nekeltų užkliuvimo pavojaus.
5. Atjunkite prietaisą nuo elektros lizdo, kai jo nenaudojate, perkūnijos metu, jei sutrinka veikimas, prieš pildant ir valant.
6. Atjungdami prietaisą nuo elektros tinklo, ištraukite kištuką iš elektros lizdo. Netraukite už laido.
7. Sugedus maitinimo laidui, jį turi pakeisti gamintojas, jo aptarnavimo skyrius ar kitas kvalifikuotas asmuo, kad būtų išvengta pavojaus.

2.3. Įrengimo vieta

1. Prietaisą pastatykite ant lygaus, sauso, švaraus, stabilaus ir neslystančio paviršiaus.
2. Prietaisas turi būti naudojamas tik sausose patalpose ir nėra skirtas naudoti lauke.
3. Prietaisą reikia laikyti atokiau nuo šilumos šaltinių, tokių kaip radiatoriai, viryklės ir kiti šilumą gaminantys prietaisai. Nestatykite prietaiso ant kaitvietės (dujinės, elektrinės, anglių viryklės ir pan.).
4. Nestatykite prietaiso šalia elektros prietaisų, kurie sukuria stiprius magnetinius laukus (pvz., variklių, transformatorių).

3. Paskirtis

1. Prietaisas skirtas tik kepimo ir virimo ingredientams maišyti ar minkyti, taip pat grietinėlei ar kiaušinių baltymams plakti.
2. Šis prietaisas skirtas tik buitiniam naudojimui. Jis nėra skirtas komerciniam naudojimui.
3. Prietaisas skirtas naudoti tik namų ūkiuose ir sausose patalpose.
4. Šis prietaisas turi būti naudojamas tik vidutinio klimato sąlygomis.
5. Prietaiso negalima naudoti jokiems kitiems tikslams. Bet koks kitas naudojimas gali sugadinti prietaisą, turtą ar sužaloti naudotoją.
6. Gamintojas neatsako už žalą ar sužalojimus, atsiradusius dėl netinkamo naudojimo ar šios naudojimo instrukcijos nesilaikymo.

4. Kontrolės priemonės

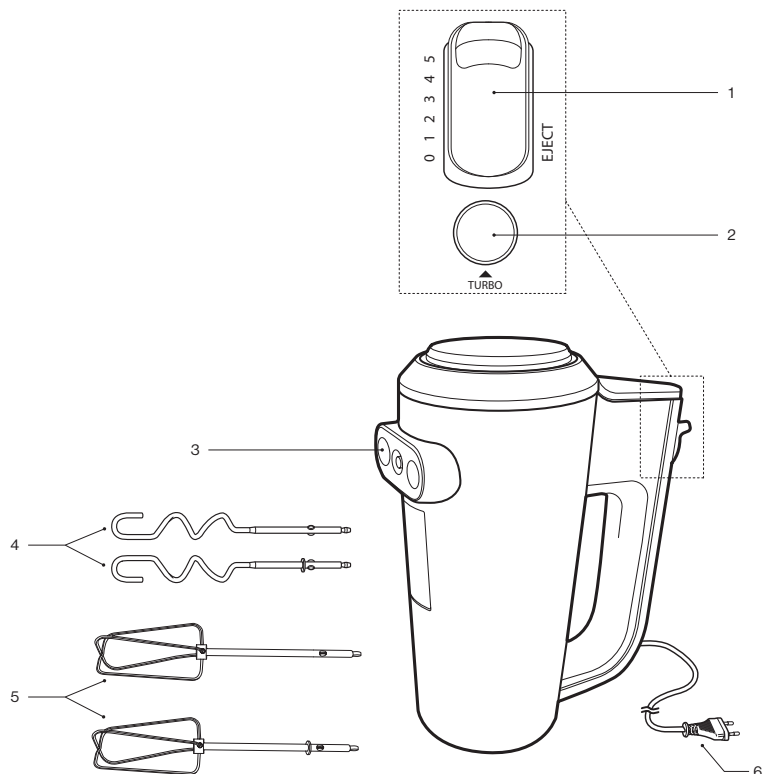

1. Greičio reguliatorius / išstūmimo mygtukas
2. Turbo mygtukas
3. Lizdai priedams tvirtinti
4. Tešlos minkymo kablys
5. Plaktuvai
6. Maitinimo laidas su maitinimo kištuku

5. Naudotojo instrukcija

5.1. Išpakavimas ir tikrinimas

1. Atsargiai išimkite prietaisą ir priedus iš pakuotės.
2. Patikrinkite, ar pakuotės turinys yra pilnas ir ar nėra pažeidimo požymių. Jei trūksta dalių ar priedų arba aptikote pažeidimo požymių, prietaiso nenaudokite. Nedelsdami gražinkite jį pardavėjui.
3. Visos pakavimo medžiagos turi būti pašalintos laikantis įstatymų nuostatų.
4. Neišmeskite pakavimo medžiagos, nes ji gali būti naudojama pakuoti, išsiųsti ar kitaip transportuoti prietaisą vėliau. Prietaisas turi būti laikomas taip, kad būtų išvengta galimo pavojaus.



ĮSPĖJIMAS – pavojus užspringti! Pakavimo medžiaga nėra žaislas. Vaikai gali užspringti nuo plastikinių maišelių, folijos ir polistireno dalelių. Pakavimo medžiagą visada laikykite atokiau nuo vaikų.

5.2. Darbo pradžia

Prieš naudodami prietaisą pirmą kartą, būtina jį išvalykite, kaip aprašyta skyriuje „Valymas ir priežiūra“.

5.3. Naudojimas



ĮSPĖJIMAS – Niekada nepalikite veikiančio prietaiso be priežiūros.

1. Įstatykite plaktuvą arba tešlos minkymo kabį į atitinkamus lizdus. Patikrinkite, ar jie įsitvirtino.
Pastaba. Tiek plaktuvui, tiek tešlos minkymo kabliui yra atitinkami jiems skirti lizdai. Į didesnę iš dviejų angų įstatykite plaktuvą / tešlos minkymo kabį su žiedu, o į kitą – be žiedo.
2. Sudėkite ingredientus į dubenį, matavimo puodelį ar bet kokį kitą indą.
3. Įsitikinkite, kad greičio regulatorius nustatytas į 0 (išjungta). Įjunkite prietaisą į tinkamą lizdą.
4. Panardinkite plaktuvą / tešlos kabį į inde esančius ingredientus.

5. Greičio reguliatoriumi pasirinkite greičio režimą ir įjunkite prietaisą (1 = mažiausias greitis / 5 = didžiausias greitis). Paspaudus TURBO mygtuką, prietaisas greitai įjungiamas į didžiausią greičio lygį „5“. Atleidus TURBO mygtuką, prietaisas grįžta į greičio reguliatoriumi iš anksto nustatytą greičio režimą.



Pastaba. Rekomenduojama ingredientus pradėti apdoroti mažiausiu greičiu ir palaipsniui didinti greitį.



Pastaba. Po 10 minučių veikimo, būtina palikite prietaisą atvėsti bent 30 minučių.

Rekomenduojami greičio režimai

Greitis	Naudojimo paskirtis	Aprašymas
1	Maišymas	<ul style="list-style-type: none"> Skirtas dideliame sausų ingredientų kiekiui sumaišyti, pvz., miltų arba cukraus. Dviems ingredientams sumaišyti, pvz., įmaišyti kiaušinius į mišinį.
2	Lėtas plakimas	<ul style="list-style-type: none"> Skirtas skysčiams įmaišyti arba salotų padažams maišyti.
3	Maišymas / plakimas	<ul style="list-style-type: none"> Konditerinei tešlai.
4	Maišymas / greitas plakimas	<ul style="list-style-type: none"> Plaktai grietinėlei. Sviestui ir cukrui maišyti, šaltam pudingui ir pan.
5	Plakimas	<ul style="list-style-type: none"> Kiaušinių baltymams, bulvių košei, grietinėlei, majonezui ir pan. plakti.

6. Baigę darbą, nustatykite greičio reguliatorių į padėtį „0“ (išjungta), išimkite plaktuvą / tešlos minkymo kabli iš indo ir ištraukite prietaiso kištuką iš elektros lizdo.
7. Rankomis tvirtai laikydami plaktuvą ir tešlos minkymo kabli, paspauskite išstūmimo mygtuką, kad juos atskirtumėte nuo prietaiso.
8. Leiskite prietaisui visiškai atvėsti. Galiausiai išvalykite prietaisą, kaip aprašyta skyriuje „Valymas ir priežiūra“.

6. Valymas ir priežiūra

6.1. Valymas

1. Prieš valydami prietaisą, atjunkite jį nuo elektros lizdo ir palikite visiškai atvėsti.



ĮSPĖJIMAS – elektros smūgio pavojus!

Niekada nemerkite prietaiso ir maitinimo laido su kištuku į vandenį ar kitus skysčius. Niekada nelaikykite prietaiso po tekančiu vandeniu.



Pastaba. Valymui nenaudokite tirpiklių, abrazyvinių medžiagų, kietų šepetėlių, metalinių ar aštrių daiktų. Tirpikliai kenkia sveikatai ir gadina plastikines dalis, o abrazyviniai valikliai ir pagalbinės priemonės braižo paviršių.

2. Po kiekvieno naudojimo išorinius korpuso paviršius nuvalykite šiek tiek drėgna šluoste, o po to kruopščiai nuvalykite minkšta, sausa šluoste.
3. Visada išimkite plaktuvą ir (arba) tešlos minkymo kablią iš prietaiso ir valykite juos šiltu vandeniu, švelniu plovikliu ir minkšta kempine. Nusausinkite sausu, švelniu audiniu. Priedus taip pat galima plauti indaplovėje.



Pastaba. Įsitikinkite, kad į prietaiso vidų (pvz., pro greičio reguliatorių, TURBO mygtuką arba priedų angas) nepatenka vanduo.

4. Leiskite visoms dalims visiškai išdžiūti, prieš vėl naudojant prietaisą, jį laikant ar transportuojant.

7. Laikymas ir transportavimas

1. Išvalykite prietaisą, kaip aprašyta skyriuje „Valymas ir priežiūra“.
2. Prietaisą geriausia laikyti originalioje pakuotėje sausą ir švarų sausoje, švarioje ir vaikams nepasiekiamoje vietoje.
3. Transportavimo metu prietaisas negali apvirsti ar nukristi.
4. Prietaisas turi būti apsaugotas nuo smūgių ir vibracijos, ypač vežant keliais.

8. Trikčių nustatymas ir šalinimas

Prietaisas neveikia:

1. Ar prietaisas prijungtas prie elektros tinklo?
Įjunkite prietaisą į elektros lizdą.
2. Ar lizdo saugiklis yra sudegęs?
Patikrinkite lizdą prijungdami kitą prietaisą.
3. Ar prietaisas buvo veikiamas elektrostatinės iškrovos ar elektros šuolių?
Atjunkite prietaisą nuo elektros tinklo. Šiek tiek palaukite ir vėl įjunkite prietaisą į elektros lizdą.
4. Ar priedai tinkamai pritvirtinti ir užfiksuoti?
Priedus naudokite tik taip, kaip aprašyta šioje naudojimo instrukcijoje.



Pastaba. Kreipkitės į vietinį klientų aptarnavimo centrą, jei prietaisas vis tiek neveikia patikrinus aukščiau pateiktus punktus. Netaisykite prietaiso patys.

9. Išmetimas



Toliau nurodyta, kaip teisingai išmesti šį gaminį.

Ši žyma nurodo, kad šio gaminio negalima išmesti su įprastomis buitinėmis atliekomis ES. Norėdami grąžinti naudotą prietaisą, naudokite grąžinimo ir surinkimo sistemas arba susisieki su pardavėju, iš kurio prekė buvo nupirkta.

10. Garantija

Džiaugiamės, kad nusprendėte įsigyti produktą iš mūsų įmonės ir tikimės, kad jums patiks naudotis mūsų aukštos kokybės produktu. Aukštą mūsų gaminių kokybę užtikrina griežta gamybos kontrolė. Tačiau tuo atveju, jei norite pateikti pagrįstą pretenziją, suteikiame garantiją toliau nurodytam laikotarpiui

3 metus

nuo pirkimo datos, laikantis šių sąlygų:

Ši garantija neturi įtakos jūsų, kaip vartotojo, įstatymų nustatytiems garantiniams reikalavimams prietaiso pardavėjui. Šioms teisėms mūsų gamintojo garantija neturi įtakos. Mūsų suteikta garantija galioja tik

asmeniniam prietaiso naudojimui ir yra taikoma tik Vokietijos Federacinės Respublikos teritorijai.

Garantinis laikotarpis yra 3 metai nuo pirkimo datos.

VIVESS savo nuožiūra gali vykdyti garantinį aptarnavimą. Kitos pretenzijos neįtraukiamos. Jei turite klausimų apie **VIVESS** produktus, kreipkitės tiesiogiai į vietinį pardavėją.

Kad galėtų atlikti garantinę priežiūrą, mūsų aptarnavimo partneris reikalauja pirkimo įrodymo, kaip originalaus kvito arba pardavėjo atspausdinto grynujų pinigų kvito. Prietaiso serijos numeris taip pat turi būti įskaitomas. Deja, negalime nemokamai atlikti garantinių paslaugų be jokių pirkimo įrodymų. Rekomenduojame pasilikti originalią pakuotę, kad būtų užtikrintas saugus prietaiso gabenimas esant garantijai.

Garantija laikoma negaliojančia:

- netinkamo naudojimo atveju
- jei prietaisas mechaniškai pažeidžiamas išorinio poveikio
- besidėvinčias dalis sugadinus transportuojant
- veikimo klaidų ir netinkamo naudojimo atveju
- pastačius prietaisą į šlapią vietą arba lauke
- dėl žalos, atsiradusios dėl jėgos, karo, vandens, žaibo, per didelės įtampos ir kitų priežasčių, nepatenkančių į **VIVESS** atsakomybę
- per didelio naudojimo atveju, ypač ne asmeninio naudojimo atveju
- jei nepaisoma vartotojo instrukcijų ir diegimo klaidų
- jei prietaisas neturi techninių defektų
- transporto ir kelionės išlaidoms, taip pat išlaidoms, patirtoms įrengiant ir išmontuojant prietaisą

Garantija neapima jokios vėlesnės mūsų atsakomybės, ypač jokios atsakomybės už žalą pačiam prietaisui ar patirtą dėl prietaiso praradimo iki remonto laiko (pvz., kelionės išlaidų, tvarkymo išlaidų ir pan.). Tačiau tai neapriboja ir nepanaikina mūsų įstatymų numatytos garantijos, ypač pagal Atsakomybės už produktą įstatymą.

Bet kokios mūsų teikiamos garantinės paslaugos nepratėsia 3 metų garantijos termino nuo pirkimo datos, taip pat ir dėl galimai pakeistų komponentų.

Linkime daug džiaugsmo naudojant naują prietaisą ir tikimės, kad kitas bus dar vienas VIVESS produktas.

Sadržaj

1. Pregled	67
2. Važne sigurnosne upute	68
3. Namijenjena uporaba	71
4. Upravljački elementi	72
5. Upute za upotrebu	73
6. Čišćenje i njega	75
7. Skladištenje i transport	75
8. Rješavanje problema	76
9. Odlaganje	76
10. Jamstvo	76

1. Pregled

1.1. Tehnički podaci

Model	NAN 8641288
Ulazni napon	220–240 V~, 50/60 Hz
Potrošnja energije	300 W
Razred zaštite	Klasa II
Vrsta zaštite	IPX0
Vanjske dimenzije	pribl. 190 x 90 x 150 mm (V x Š x D)
Težina	pribl. 1,1 kg
Proizvedeno za	REWE-Zentral GmbH, D-50603 Köln

1.2. Simboli

Važne informacije za vašu sigurnost posebno su označene. Obavezno se pridržavajte ovih uputa kako biste izbjegli nezgode i materijalnu štetu.



UPOZORENJE – Upozorava na opasnosti po vaše zdravlje i ukazuje na moguću opasnost od ozljeda.



UPOZORENJE – Opasnost od strujnog udara!



UPOZORENJE – Opasnost od ozljede!



Samo za upotrebu u suhim zatvorenim prostorima.



Napomena: Ističe savjete i informacije.



Pročitajte upute za upotrebu.

2. Važne sigurnosne upute

2.1. Opće sigurnosne upute

1. Prije prve uporabe uređaja pažljivo pročitajte ove upute za upotrebu. U njima se nalaze važne informacije za vašu sigurnost kao i za upotrebu i održavanje uređaja. Sačuvajte upute za buduću uporabu i prosljedite ih s uređajem.
2. Pridržavajte se svih upozorenja na uređaju i u ovim uputama za upotrebu.
3. Uređajem se koristite samo za predviđenu svrhu. Nepravilna uporaba dovodi do opasnosti. Ako uređaj ne koristite u skladu s namjenom ili njime neispravno rukujete, nećemo prihvatiti nikakvu odgovornost za štetu koja nastane.
4. Uporaba dodataka i dijelova uređaja koje proizvođač nije izričito preporučio može uzrokovati ozljede ili štetu i poništiti jamstvo.
5. Djeca ne smiju upotrebljavati ovaj uređaj. Uređaj i njegove priključne vodove treba držati podalje od djece.
6. Uređaj smiju koristiti osobe s ograničenim psihičkim, osjetilnim ili mentalnim sposobnostima ili osobe bez iskustva i/ili znanja kada su pod nadzorom ili ako su upoznati s uputama o sigurnom korištenju kao i s potencijalnim opasnostima.
7. Djeca se ne smiju igrati uređajem.
8. Ovaj je uređaj namijenjen uporabi u kućanstvu i sličnim primjenama kao što su:
 - kuhinje za zaposlenike u trgovinama, uredima i drugim industrijskim područjima;
 - na poljoprivrednim imanjima;
 - gosti u hotelima, motelima i drugim smještajima;
 - prenoćištima s noćenjem i doručkom.
9. **UPOZORENJE!** Ovaj je uređaj namijenjen kratkotrajnoj primjeni. Nakon 10 minuta rada ostavite da se potpuno ohladi (najmanje 30 minuta).
10. **UPOZORENJE!** Nepravilna uporaba može dovesti do ozljeda. Koristite uređaj samo u skladu s ovim uputama za upotrebu. Ne pokušavajte ni na koji način mijenjati ili dorađivati uređaj.

11. Uređaj se uvijek mora odvojiti od naponske mreže kada nije pod nadzorom te prije sastavljanja, rasklapanja i čišćenja uređaja.
12. Upute za čišćenje površina koje dolaze u dodir s hranom potražite u poglavlju „Čišćenje i njega“.
13. Prije zamjene pribora ili dodatnih dijelova koji se pokreću dok uređaj radi uređaj se mora isključiti i odvojiti od naponske mreže.
14. Osigurajte da uređaj ne dospije neprimijećeno u dječje ruke!
15. Budite posebno oprezni kada se uređaj koristi u blizini djece.
16. Ne ostavljajte uređaj bez nadzora dok je uključen.
17. Držite uređaj podalje od topline i hladnoće, izravne sunčeve svjetlosti, vlage i oštih rubova.
18. Nikada ne uranjajte uređaj ili mrežni kabel s mrežnim utikačem u vodu ili druge tekućine. Nikada ne držite uređaj pod tekućom vodom.
19. Uređajem nemojte rukovati vlažnim rukama ili kada stojite na mokroj podlozi.
20. **UPOZORENJE – Opasnost od strujnog udara!** Uređaj nemojte pokušavati sami popraviti. U slučaju smetnji neka vaš uređaj poprave kvalificirani stručnjaci.
21. Ako je mrežni kabel ili kućište uređaja oštećeno ili ako je uređaj pao, ne smije se upotrebljavati dok ga ne provjeri kvalificirana osoba.
22. Imajte na umu da je uređaj pod naponom sve dok je mrežni utikač uključen u utičnicu.
23. Koristite samo isporučeni pribor ili onaj koji preporučuje proizvođač.
24. Ne otvarajte kućište. Ne stavljajte nikakve predmete u otvore. Neka svi otvori budu slobodni.
25. Ne lijepite strane predmete na uređaj i ne prekrivajte ga.
26. Kada koristite produžne kabele ili višestruke utičnice, one moraju biti odgovarajuće snage.
27. Koristite uređaj samo kada su svi dijelovi sastavljeni u skladu s ovim uputama za upotrebu.
28. **Opasnost od ozljeda!** Ne dodirujte pomične dijelove. Ruke, kosu, odjeću i druge predmete držite podalje od pokretnih dijelova tijekom rada.



29. Prije priključivanja na napajanje provjerite je li uređaj isključen.
30. Ne uključujte uređaj dok se nastavci ne uroni u sastojke u odgovarajućoj posudi.
31. Ne uklanjajte nastavke iz sastojaka u posudi dok se uređaj ne isključi i svi se nastavci ne zaustave.
32. Nikada nemojte raditi s uređajem s praznom posudom kako biste spriječili pregrijavanje motora.
33. Ne miješajte tvrde sastojke kako biste izbjegli oštećenje uređaja.
34. Ovaj uređaj odgovara razredu zaštite II. To znači da je proizvod opremljen pojačanom i dvostrukom izolacijom između strujnog kruga električne mreže i izlaznog napona, odn. metalnog kućišta.



2.2. Električna sigurnost

1. Provjerite odgovara li mrežni napon podacima na tipskoj pločici uređaja.
2. Provjerite je li mrežni utikač uvijek lako dostupan i slobodan. Služi kao uređaj za odvajanje od napajanja. Samo se izvlačenjem mrežnog utikača uređaj može potpuno isključiti iz električne mreže.
3. Spriječite oštećenje mrežnog kabela gnječenjem, savijanjem ili trljanjem o oštre rubove i držite ga podalje od vrućih površina i otvorenog plamena.
4. Uvjerite se da povlačenjem mrežnog kabela ne možete povući uređaj prema dolje. Položite mrežni kabel tako da se o njega ne može nitko spotaknuti.
5. Izvucite mrežni utikač iz utičnice kada se ne koristi, tijekom grmljavine, u slučaju kvarova tijekom rada, prije punjenja i prije čišćenja.
6. Povucite mrežni utikač samo za sam mrežni utikač kako biste isključili uređaj iz napajanja. Nemojte povlačiti mrežni kabel.
7. Ukoliko je mrežni kabel uređaja oštećen, proizvođač ili njegova služba za kupce ili slična kvalificirana osoba mora ga zamijeniti kako bi se izbjegla opasnost.

2.3. Mjesto postavljanja

1. Uvijek postavite uređaj na ravnu, suhu, čistu, stabilnu i površinu koja ne klizi.
2. Uređaj koristite samo u suhim zatvorenim prostorijama, nikako na otvorenom.
3. Držite uređaj dalje od izvora topline kao što su radijatori, peći i drugi uređaji za proizvodnju topline. Uređaj nemojte postavljati na ploče za kuhanje (plinske, električne, ploče štednjaka na ugljen itd.).
4. Nemojte postavljati uređaj blizu električnih uređaja koji generiraju jaka magnetska polja (npr. motori, transformatori).

3. Namijenjena uporaba

1. Uređaj je namijenjen samo za miješanje ili gnječenje sastojaka za pečenje i kuhanje te za tučenje šlaga ili snijega od bjelanjaka.
2. Ovaj je uređaj namijenjen isključivo uporabi u kućanstvu. Uređaj nije namijenjen komercijalnoj uporabi.
3. Uređaj je namijenjen samo za korištenje u kućanstvu i u suhim zatvorenim prostorima.
4. Koristite ovaj uređaj samo u umjerenj klimi.
5. Uređaj nemojte koristiti u druge svrhe. Svaka druga uporaba može dovesti do oštećenja uređaja i imovine ili ozljeda.
6. Proizvođač ne preuzima nikakvu odgovornost za štetu ili ozljede uzrokovane nepravilnom uporabom ili nepoštivanjem ovih uputa za upotrebu.

4. Upravljački elementi

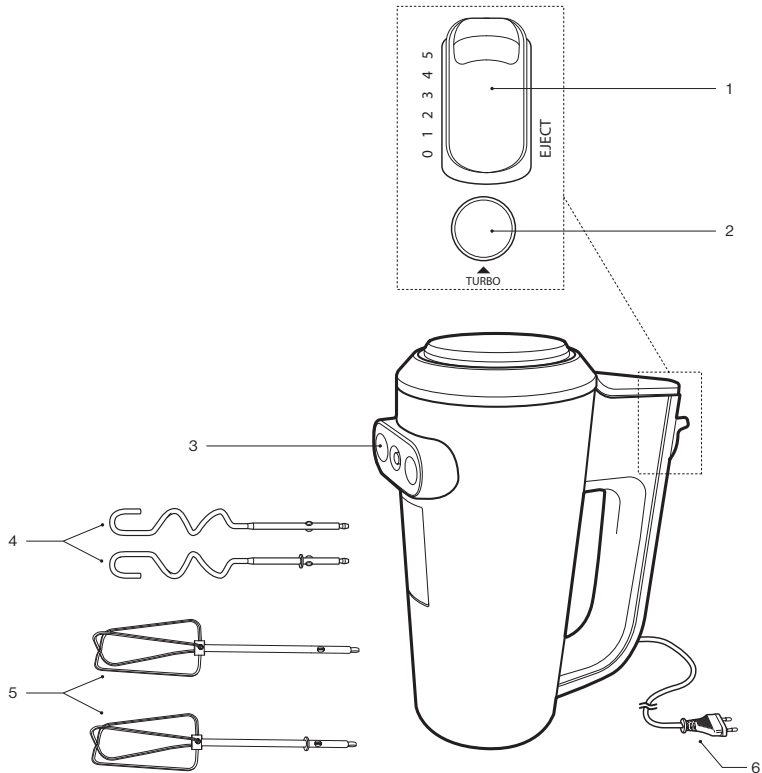

1. Regulator brzine / tipka za izbacivanje
2. Tipka TURBO
3. Otvori za nastavke
4. Kuke za tijesto
5. Metlice
6. Mrežni kabel s mrežnim utikačem

5. Upute za upotrebu

5.1. Otvaranje pakiranja i pregled uređaja

1. Pažljivo izvadite uređaj i pribor iz pakiranja.
2. Provjerite je li isporuka cjelovita te postoji li oštećenje sadržaja. Ako je sadržaj pakiranja nepotpun ili ako se otkrije oštećenje, nemojte koristiti uređaj. Odmah ga vratite prodavaču.
3. Ako želite zbrinuti materijal pakiranja, pridržavajte se zakonskih odredbi.
4. Sačuvajte materijal za pakiranje ako s njim želite zapakirati, poslati ili transportirati uređaj na bilo koji drugi način. Čuvajte ga tako da ne predstavlja opasnost.



UPOZORENJE – Opasnost od gušenja! Ambalažni materijal nije igračka. Djeca se mogu ugušiti plastičnim vrećicama, folijama i česticama polistirena. Stoga ambalažni materijal uvijek držite podalje od djece.

5.2. Prvo puštanje u rad

Prije prve uporabe uređaj očistite kako je opisano u poglavlju „Čišćenje i njega“.

5.3. Rukovanje uređajem



UPOZORENJE – Uređaj tijekom rada nemojte ostavljati bez nadzora.

1. Umetnite metlice ili kuke za tijesto u otvore za nastavke. Uvjerite se da su sjele na svoje mjesto.
Napomena: Svaka metlica/kuka za tijesto odgovara samo jednom od dva otvora za nastavke na uređaju. Metlicu/kuku za tijesto s prstenom umetnite u veći od dva otvora, a onu bez prstena u drugi.
2. Uspite sastojke u zdjelu, mjernu posudu ili drugu posudu po vašem izboru.
3. Uvjerite se da je regulator brzine postavljen na 0 (isključeno). Priključite mrežni utikač uređaja u odgovarajuću utičnicu.
4. Uronite metlice/kuke za tijesto u sastojke u zdjeli.

5. Odaberite brzinu putem regulatora brzine kako biste uključili uređaj (1 = najmanja brzina / 5 = najveća brzina). Za brzu promjenu tijekom rada na postavku brzine 5, pritisnite tipku TURBO. Kada se tipka TURBO otpusti, uređaj će se vratiti na brzinu podešenu regulatorom brzine.



Napomena: Preporučuje da počnete obrađivati sastojke na najmanjoj brzini, a zatim postupno povećavate brzinu.



Napomena: Nakon svakih 10 minuta rada, ostavite uređaj da se hladi najmanje 30 minuta.

Preporuke za brzinu

Brzina	Primjena	Opis
1	Povezivanje/miješanje	<ul style="list-style-type: none"> • Za miješanje velikih količina i suhih sastojaka, npr. brašna ili šećera. • Za povezivanje dva sastojka, npr. miješanje jaja u smjesu.
2	Polagano tučenje	<ul style="list-style-type: none"> • Za dodavanje tekućine ili miješanje preljeva za salatu.
3	Povezivanje/tučenje	<ul style="list-style-type: none"> • Za tijesto za kolače.
4	Miješanje/brzo tučenje	<ul style="list-style-type: none"> • Za šlag od vrhnja. • Za miješanje maslaca i šećera, hladni puding itd.
5	Mućenje	<ul style="list-style-type: none"> • Za mućenje bjelanjaka, pirea, vrhnja, majoneze itd.

6. Kada završite s korištenjem uređaja, postavite regulator brzine na 0 (isključeno), uklonite metlice/kuke za tijesto iz posude i iskopčajte mrežni utikač.
7. Jednom rukom držite metlice/kuke za tijesto i pritisnite tipku za izbacivanje kako biste izbacili metlice/kuke za tijesto iz uređaja.
8. Pustite da se uređaj posve ohladi. Očistite ga kako je opisano u poglavlju „Čišćenje i njega“.

6. Čišćenje i njega

6.1. Čišćenje

1. Prije čišćenja uvijek izvucite mrežni utikač iz utičnice i pustite da se uređaj posve ohladi.



UPOZORENJE – Opasnost od strujnog udara!

Uređaj, mrežni kabel i mrežni utikač nikada nemojte nikada uranjati u vodu ili druge tekućine. Uređaj nikada nemojte držati pod tekućom vodom.



Napomena: Za čišćenje nipošto nemojte koristiti otapala i abrazivna sredstva, tvrde četke, metalne ili oštre predmete. Otapala su štetna po zdravlje i nagrízaju plastične dijelove, abrazivna sredstva za čišćenje i alati grebu površinu.

2. Nakon svake uporabe, vanjske površine kućišta uređaja očistite blago navlaženom krpom, a zatim dobro osušite mekom, suhom krpom.
3. Uklonite metlice/kuke za tijesto iz uređaja i očistite ih toplom vodom, blagim deterđentom i mekom spužvom. Osušite suhom i mekom krpom. Ovi nastavci se također mogu prati u perilici posuđa.



Napomena: Pazite da voda (npr. na regulatoru brzine, na tipki TURBO ili na otvorima za nastavke) ne dospije u uređaj.

4. Pustite da se svi dijelovi potpuno osuše prije ponovne uporabe uređaja, pohranjivanja ili transporta.

7. Skladištenje i transport

1. Očistite uređaj kako je opisano u poglavlju „Čišćenje i njega“.
2. Uređaj uvijek čuvajte u čistom i suhom stanju na suhom i čistom mjestu podalje od dohvata djece, po mogućnosti u originalnom pakiranju.
3. Uvjerite se da uređaj ne može pasti niti se prevrnuti tijekom transporta.
4. Zaštitite uređaj od udara i vibracija, posebno prilikom transporta u vozilima.

8. Rješavanje problema

Uređaj ne funkcionira:

1. Je li uređaj priključen na električnu mrežu?
Uređaj priključite na električnu mrežu.
2. Je li pregorio osigurač korištene utičnice?
Provjerite funkciju utičnice drugim uređajem.
3. Je li uređaj bio izložen elektrostatičkom pražnjenju ili električnim udarima?
Iskopčajte uređaj iz električne mreže. Pričekajte trenutak i ponovno uključite mrežni utikač u utičnicu.
4. Jesu li nastavci pravilno umetnuti i zaključani?
Umetnite nastavke na način opisan u ovim uputama za upotrebu.



Napomena: Kontaktirajte servis ako uređaj i dalje ne radi nakon provjere gore navedenih točaka. Nikada ne pokušavajte sami popraviti uređaj.

9. Odlaganje



Ispravno odlaganje ovog proizvoda:

Ova oznaka označava da se elektronički uređaji ne smiju odlagati s uobičajenim kućnim otpadom u EU. Rabite sustave povrata i prikupljanja u svojoj zajednici ili se obratite prodavaču kod kojeg je proizvod kupljen.

10. Jamstvo

Drago nam je što ste odlučili kupiti proizvod naše tvrtke i želimo vam puno zabave i veselja uz ovaj visokokvalitetni proizvod. Naša stroga kontrola proizvodnje osigurava visoku kvalitetu naših uređaja. U slučaju da ipak imate opravdanu reklamaciju, dajemo vam jamstvo u trajanju od 3 godine od datuma kupnje prema sljedećim uvjetima:

Ovo jamstvo ne utječe na vaša zakonska jamstvena potraživanja kao potrošača prema prodavatelju uređaja. Ova prava nisu ograničena jamstvom proizvođača koje dajemo.

Jamstvo koje dajemo vrijedi samo za privatnu upotrebu uređaja i ograničeno je na područje Republike Hrvatske.

Jamstveni rok iznosi 3 godine od datuma kupnje.

VIVESS odlučuje kako će se ispuniti jamstvo.

Daljnji su zahtjevi isključeni. Ako imate pitanja o proizvodima tvrtke **VIVESS**, obratite se izravno trgovini u kojoj ste kupili proizvod.

Da bi se jamstvo moglo ispuniti, zaposleniku u trgovini obavezno morate predložiti dokaz o kupnji, bilo u obliku originalne fakture ili računa koji ste dobili na blagajni trgovine. Nadalje, serijski broj na uređaju mora biti čitljiv. Nažalost, ne možemo pružiti besplatne usluge jamstva bez dokaza o kupnji. Preporučujemo da sačuvate originalnu ambalažu kako biste osigurali siguran transport uređaja u slučaju jamstvenog zahtjeva.

Popravke u jamstvenom roku smije vršiti isključivo tvrtka tsc technical customer solutions GmbH & Co. KG ili ugovorne radionice koje je tvrtka ovlastila. U slučaju popravaka koje obavljate sami ili u drugim radionicama, svi jamstveni zahtjevi postaju nevažeći i ne postoji pravo na naknadu.

Jamstvo se gubi u sljedećim slučajevima:

- nestručno rukovanje
 - mehaničko oštećenje uređaja izvana
 - štete pri transportu za potrošne dijelove
 - greške u rukovanju i nenamjenska upotreba
 - postavljanje uređaja u vlažnim prostorijama ili vani
 - štete nastale zbog više sile, rata, poplave, udara munje,
- Prenapona i drugih razloga na koje **VIVESS** ne može utjecati
- prekomjerna upotreba, posebice ako namjena nije bila samo privatna
 - nepridržavanje uputa za upotrebu i grešaka pri ugradnji
 - ako uređaj nema tehnički kvar
 - troškovi nastali pri transportu i prijevozu, te prilikom montaže i demontaže uređaja

Jamstvo ne uključuje nikakvu daljnju odgovornost s naše strane, posebice nikakvu odgovornost za štetu koja nije nastala na samom uređaju ili koja je uzrokovana kvarom uređaja prije popravka (npr. putni troškovi, troškovi rukovanja itd.).

Međutim, to ne ograničava niti isključuje našu pravnu odgovornost, posebice u skladu sa Zakonom o odgovornosti za proizvode.

Jamstvo koje ispunimo ne produžuju jamstveni rok od 3 godine od datuma kupnje, čak ni u pogledu zamijenjenih komponenti.

Želimo vam puno zabave s novim uređajem i nadamo se da će i vaš sljedeći proizvod biti proizvod tvrtke VIVESS.

VIVESS

REWE-Zentral GmbH • D-50603 Köln

HANDMIXER • NAN 8641288 • 8641288472023