

KAFFEE- MASCHINE

BEDIENUNGSANLEITUNG

SK KÁVOVAR | Návod na použitie

CZ KÁVOVAR | Návod k použití

BG КАФЕМАШИНА | Ръководство за употреба

LT KAVOS APARATAS | Naudojimo instrukcija

HR APARAT ZA KAVU | Upute za upotrebu

Inhaltsverzeichnis

1. Übersicht.....	3
2. Wichtige Sicherheitshinweise	4
3. Bestimmungsgemäßer Gebrauch	8
4. Bedienelemente	9
5. Bedienungsanweisungen.....	10
6. Reinigung und Pflege.....	12
7. Aufbewahrung und Transport.....	13
8. Fehlerbehebung.....	13
9. Entsorgung.....	13
10. Garantie.....	15

1. Übersicht

1.1 Technische Daten

Modell	9897417
Netzeingang	220–240 V~, 50/60 Hz
Leistungsaufnahme	915–1 080 W
Schutzklasse	Klasse I
Hergestellt für	REWE - Zentral GmbH, D-50603 Köln

1.2 Symbole

Wichtige Hinweise für Ihre Sicherheit sind besonders gekennzeichnet. Beachten Sie diese Hinweise unbedingt, um Unfälle und Sachschäden zu vermeiden.



WARNUNG - Warnt vor Gefahren für Ihre Gesundheit und zeigt mögliche Verletzungsrisiken auf.



WARNUNG - Stromschlaggefahr!



WARNUNG - Brandgefahr!



Hinweis: Hebt Tipps und Informationen hervor.



Bedienungsanleitung lesen.



Das Symbol bedeutet, dass der jeweilige Gegenstand für den Lebensmittelkontakt geeignet ist.





Mit diesem Symbol gekennzeichnete Geräte sind nur für den Gebrauch im Haushalt geeignet (in trockenen Innenräumen).

2. Wichtige Sicherheitshinweise

2.1 Allgemeine Sicherheitshinweise

1. Lesen Sie diese Bedienungsanleitung vor dem ersten Gebrauch gründlich durch. Sie enthält wichtige Informationen für Ihre Sicherheit sowie zum Gebrauch und der Pflege des Gerätes. Heben Sie die Anleitung zum späteren Nachschlagen auf und geben Sie sie mit dem Gerät weiter.
2. Beachten Sie alle Warnungen auf dem Gerät und in dieser Bedienungsanleitung.
3. Benutzen Sie das Gerät nur für den vorgesehenen Zweck.
4. Unsachgemäßer Gebrauch führt zu Gefährdungen. Wenn Sie das Gerät nicht bestimmungsgemäß verwenden oder falsch bedienen, wird für daraus resultierende Schäden keine Haftung übernommen.
5. Die Verwendung von Zubehör und Geräteteilen, die vom Hersteller nicht ausdrücklich empfohlen werden, kann Verletzungen oder Schäden verursachen und führt zum Verlust der Garantie.
6. Dieses Gerät kann von Kindern ab 8 Jahren sowie von Personen mit eingeschränkten physischen, sensorischen oder geistigen Fähigkeiten oder von Personen mit Mangel an Erfahrung und Wissen verwendet werden, wenn sie beaufsichtigt werden oder in die sichere Verwendung des Gerätes eingewiesen wurden und wenn sie die mit der Verwendung verbundenen Gefahren verstanden haben.
7. Reinigung und die Wartung durch den Benutzer dürfen nicht durch Kinder vorgenommen werden, es sei denn, sie sind 8 Jahre oder älter und werden beaufsichtigt.
8. Das Gerät und seine Anschlussleitung sind von Kindern jünger als 8 Jahre fernzuhalten.
9. Kinder dürfen nicht mit dem Gerät spielen.
10. Verwenden Sie das Gerät nur dann, wenn es vollständig und korrekt montiert ist.

11. Anweisungen zur Reinigung der mit Lebensmitteln in Kontakt kommenden Oberflächen finden Sie im Kapitel „Reinigung und Pflege“.
12. Verwenden Sie das Gerät nie in der Nähe von Gardinen, Wänden, unter Schränken oder in der Nähe anderer entzündlicher Materialien.
13. Verwenden Sie das Gerät auf einer leicht zugänglichen, ebenen, trockenen und stabilen Arbeitsfläche. Stellen Sie es nicht auf einer Oberfläche auf, die heiß werden kann, z. B. auf einer Herdplatte oder in der Nähe eines Gasherds.
14. Verwenden Sie das Gerät nicht in Umgebungen mit leicht entzündlichen Gasen oder in denen es extremen Temperaturen, Wasser oder hoher Luftfeuchte ausgesetzt ist.
15. Positionieren Sie das Gerät nicht am Rand der Arbeitsfläche.
16. Stecken Sie niemals irgendwelche Gegenstände in das Gehäuse des Gerätes.
17. Verwenden Sie das Gerät nicht, wenn es nicht ordnungsgemäß funktioniert oder wenn es heruntergefallen, beschädigt oder ins Wasser gefallen ist. Bringen Sie das Gerät zur Überprüfung und Reparatur in ein Servicezentrum.
18. Nehmen Sie keine Veränderungen am Gerät vor.
19. Das Gerät ist nur für den häuslichen Privatgebrauch vorgesehen.
20. Verwenden Sie das Gerät nicht mit einer externen Zeitschaltuhr oder einem separaten Fernbediensystem.
21. Transportieren und tragen Sie das Gerät nicht, solange es noch heiß ist.
22. Lassen Sie das Gerät immer vollständig abkühlen, bevor Sie es transportieren, reinigen oder verstauen.
23. Lassen Sie das Produkt nicht unbeaufsichtigt, während es aufheizt oder wenn es noch abkühlt.
24. Fassen Sie die Kaffeekanne nur am Griff an.
25. Berühren Sie die heiße Warmhalteplatte nicht.

26. Vermeiden Sie jeden Kontakt mit dem heißen Dampf während des Brühvorgangs, beim Wiederauffüllen des Wassertanks und wenn der Deckel geöffnet ist.
27. Beim Einfüllen von Frischwasser kurz nach dem Brühvorgang kann heißer Dampf aus dem Wasserauslauf austreten.
28. Öffnen Sie den Deckel nicht während des Betriebs.
29. **WARNUNG - Brandgefahr!** Kleben Sie keine Fremdkörper an das Gerät und decken Sie das Gerät nicht mit anderen Gegenständen ab. 
30. **WARNUNG - Stromschlaggefahr!** Versuchen Sie nie selbst, das Gerät zu reparieren. Lassen Sie das Gerät im Falle von Störungen nur von einer qualifizierten Fachkraft reparieren. 
31. **WARNUNG - Verbrennungsgefahr!** Heiße Oberfläche. Während des Betriebs erhitzt sich das Gerät. Die Temperatur der Oberflächen kann sehr hoch sein. 

2.2 Elektrische Sicherheit

- Überprüfen Sie, ob die Netzspannung mit den Angaben auf dem Typenschild des Gerätes übereinstimmt.
- Achten Sie darauf, dass der Netzstecker immer gut zugänglich und erreichbar ist. Er dient als Trennvorrichtung. Nur der Netzstecker kann das Gerät vollständig vom Stromnetz trennen.
- Verhindern Sie eine Beschädigung des Netzkabels durch Quetschen, Knicken oder Scheuern an scharfen Kanten und halten Sie es von heißen Oberflächen und offenen Flammen fern.
- Achten Sie darauf, dass man das Gerät nicht am Netzkabel herunterziehen kann. Legen Sie das Netzkabel so, dass man nicht darüber stolpern kann.
- Ziehen Sie den Netzstecker bei Nichtgebrauch, bei Gewitter, bei Störungen während des Betriebs, vor dem Befüllen und vor jeder Reinigung aus der Steckdose.

6. Ziehen Sie den Netzstecker nur am Netzstecker selbst, um das Gerät von der Stromversorgung zu trennen. Ziehen Sie nicht am Netzkabel.
7. Wenn die Netzanschlussleitung dieses Gerätes beschädigt wird, muss sie durch den Hersteller oder seinen Kundendienst oder eine ähnlich qualifizierte Person ersetzt werden, um Gefährdungen zu vermeiden.
8. Tauchen Sie weder die Haupteinheit des Gerätes noch das Netzkabel in Wasser oder andere Flüssigkeiten.
9. Greifen Sie niemals nach einem elektrischen Gerät, wenn es ins Wasser gefallen ist.
10. Fassen Sie den Netzstecker niemals mit feuchten Händen an.
11. Verwenden Sie das Netzkabel nie als Tragegriff.
12. Halten Sie das Gerät und das Netzkabel von offenem Feuer und heißen Oberflächen fern.

2.3 Aufstellort

1. Stellen Sie das Gerät immer auf eine ebene, trockene, saubere, stabile und rutschfeste Oberfläche.
2. Stellen Sie das Gerät so auf, dass die während des Gebrauchs entstehende Hitze gut abziehen kann. Stellen Sie das Gerät nicht unter einen Hängeschrank oder in eine Ecke.
3. Verwenden Sie das Gerät nur in trockenen Innenräumen, niemals im Freien.
4. Halten Sie das Gerät von Hitzequellen, wie z. B. Heizkörpern, Öfen und anderen Hitze erzeugenden Geräten, fern. Stellen Sie das Gerät nicht auf Kochplatten (Gas-, Elektro-, Kohleherd usw.).
5. Halten Sie einen Mindestabstand von 10 cm um das Gerät ein, um für genügend Kühlung zu sorgen.
6. Stellen Sie das Gerät nicht in die Nähe von Elektro-Geräten, die starke Magnetfelder erzeugen (z. B. Motoren, Transformatoren).

3. Bestimmungsgemäßer Gebrauch

1. Das Gerät ist ausschließlich zum Zubereiten von Kaffee in haushaltsüblichen Mengen vorgesehen.
2. Dieses Gerät ist nur für die Nutzung im Haushalt konzipiert. Es ist nicht für den kommerziellen Gebrauch geeignet.
3. Das Gerät ist nur zur Nutzung im Haushalt und in trockenen Innenräumen vorgesehen.
4. Verwenden Sie das Gerät nicht für andere Zwecke. Jegliche abweichende Verwendung kann zur Beschädigung des Gerätes und zu Sach- oder Personenschäden führen.
5. Der Hersteller übernimmt keine Haftung für Schäden oder Verletzungen, die durch nicht bestimmungsgemäßen Gebrauch oder Missachtung dieser Gebrauchsanweisung entstanden sind.

4. Bedienelemente

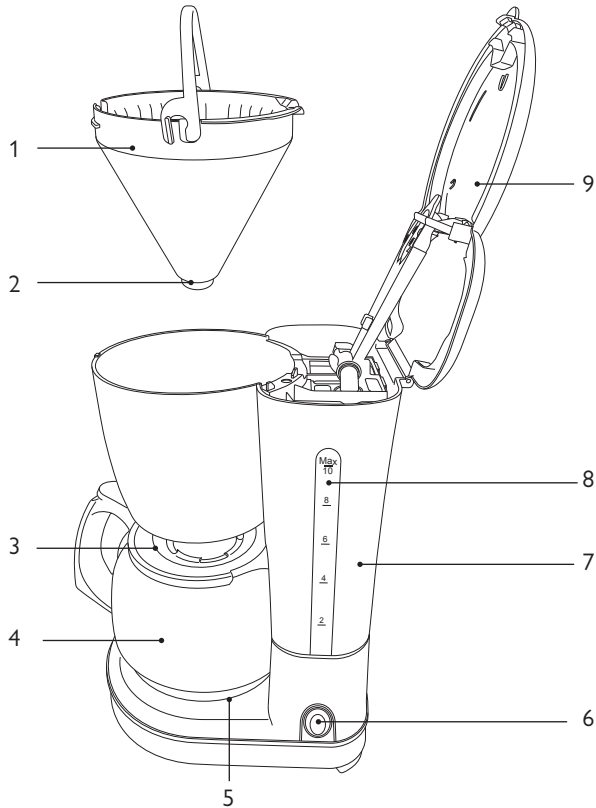

1. Filteraufnahme
2. Tropfschutz
3. Kaffeekannendeckel
4. Kaffeekanne
5. Warmhalteplatte
6. Ein-/Ausshalter
7. Wassertank
8. Wasserstandsanzeige
9. Deckel

5. Bedienungsanweisungen

5.1 Auspacken und Kontrolle

1. Entnehmen Sie das Gerät und Zubehör vorsichtig aus der Verpackung.
2. Überprüfen Sie den Verpackungsinhalt auf Vollständigkeit und Beschädigungen. Sollte der Verpackungsinhalt unvollständig oder sollten Beschädigungen feststellbar sein, nehmen Sie das Gerät nicht in Betrieb. Bringen Sie es umgehend zum Händler zurück.
3. Falls Sie Verpackungsmaterial entsorgen wollen, halten Sie sich an die gesetzlichen Bestimmungen.
4. Bewahren Sie das Verpackungsmaterial auf, wenn Sie das Gerät damit verpacken, verschicken oder anderweitig transportieren wollen. Lagern Sie es so, dass es kein Gefährdungspotenzial darstellt.



WARNUNG - Erstickungsgefahr! Das Verpackungsmaterial ist kein Spielzeug. An Plastiktüten, Folien und Styroporpartikeln können Kinder erstickten. Halten Sie daher Verpackungsmaterial immer von Kindern fern.

5.2 Erste Inbetriebnahme



WARNUNG - Beschädigungsgefahr! Stellen Sie sicher, dass das Gerät auf einer stabilen und ebenen Oberfläche aufgestellt wird.

- Reinigen Sie das Gerät, wie im Kapitel „Reinigung und Pflege“ beschrieben.
- Führen Sie vor der ersten Inbetriebnahme mindestens 2 Brühvorgänge ausschließlich mit Wasser durch, um sicherzustellen, dass sich keine Produktionsrückstände im Produkt befinden. Befolgen Sie dazu die Anweisungen im Kapitel „Bedienung“, jedoch ohne die Verwendung von Kaffeepulver.

5.3 Bedienung



WARNUNG - Verbrennungsgefahr! Berühren Sie das Gerät nicht während des Gebrauchs oder wenn es vom Gebrauch noch heiß ist.



Hinweis: Sind mehrere Brühvorgänge hintereinander erforderlich, schalten Sie das Gerät nach jedem Brühvorgang aus und legen Sie eine Abkühlpause von ca. 5 Min. ein.

1. Öffnen Sie den Deckel (Abb. 1).
2. Füllen Sie frisches, kaltes Leitungswasser in den Wassertank.
Beachten Sie beim Einfüllen des Wassers, dass der Wasserstand immer zwischen 2 und 10 auf der Wasserstandsanzeige liegen muss.
3. Legen Sie einen handelsüblichen Papierfilter der Größe 4 ein und füllen Sie die gewünschte Menge Kaffeepulver ein.
4. Schließen Sie den Deckel, so dass er hörbar einrastet.
5. Stellen Sie die Kaffeekanne auf die Warmhalteplatte (Abb. 2).
6. Stecken Sie den Netzstecker in eine geeignete Steckdose.
7. Drücken Sie den Ein-/Ausschalter (Abb. 3).
Der Ein-/Ausschalter leuchtet rot.
Das Wasser wird erhitzt.
Der Kaffee wird gebrüht und läuft allmählich in die Kaffeekanne.
8. Wenn kein Kaffee mehr nachläuft, ist der Brühvorgang beendet.
9. Nehmen Sie die Kaffeekanne heraus und schenken Sie den Kaffee aus.
10. Um den restlichen Kaffee warm zu halten, stellen Sie die Kaffeekanne auf die Warmhalteplatte und lassen Sie das Gerät eingeschaltet.
11. Drücken Sie den Ein-/Ausschalter erneut, um das Gerät auszuschalten.
Der Ein-/Ausschalter erlischt.
12. Ziehen Sie den Netzstecker aus der Steckdose.

Abb. 1



Abb. 2



Abb. 3

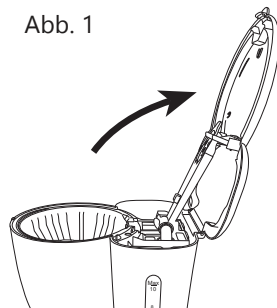

Automatische Abschaltung

Nach etwa 40 Minuten schaltet sich das Gerät automatisch ab, um Energie zu sparen.

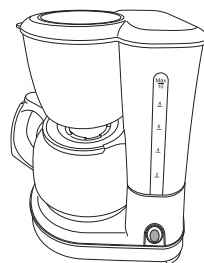
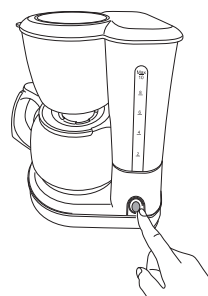
6. Reinigung und Pflege

6.1 Reinigung



WARNUNG - Stromschlaggefahr! Tauchen Sie das Gerät niemals in Wasser oder andere Flüssigkeiten. Halten Sie das Gerät niemals unter fließendes Wasser.

1. Ziehen Sie das Netzkabel aus der Steckdose und lassen Sie das Gerät vor der Reinigung vollständig abkühlen.
2. Spülen Sie die herausnehmbaren Teile wie Filteraufnahme und Kaffeekanne, mit klarem Wasser.
3. Wischen Sie das Gehäuse mit einem leicht angefeuchteten, weichen Tuch sauber.
4. Lassen Sie alle Teile vollständig trocknen, bevor Sie das Gerät erneut verwenden, es aufbewahren oder transportieren.

6.2 Entkalken

Wenn Ihr Gerät lauter als gewöhnlich klingt oder der Brühvorgang länger dauert, muss das Gerät entkalkt werden.

1. Entkalken Sie das Gerät je nach Kalkgehalt im Wasser und Benutzungshäufigkeit in regelmäßigen Zeitabständen.
2. Verwenden Sie einen handelsüblichen Entkalker und befolgen Sie die Anweisungen auf der Verpackung.

Alternativ können Sie das Gerät mit einer Essiglösung entkalken:

1. Mischen Sie 2 bis 3 Esslöffel Essigessenz mit der Maximalmenge kalten Wassers.
2. Öffnen Sie den Deckel und dann gießen Sie das Gemisch in den Wassertank.
3. Schließen Sie den Deckel, so dass er hörbar einrastet.
4. Stecken Sie den Netzstecker in eine geeignete Steckdose.
5. Drücken Sie den Ein-/Ausschalter, um das Gerät einzuschalten.
Lassen Sie das Wasser-Essig-Gemisch durchlaufen, um das Brühsystem zu entkalken.
6. Schütten Sie das Gemisch nach dem Durchlauf weg.
7. Lassen Sie mindestens 1-2 Mal die Maximalmenge klaren Wassers durchlaufen, um das Gerät zu spülen und den Essiggeruch zu entfernen.

7. Aufbewahrung und Transport

1. Reinigen Sie das Gerät wie im Kapitel „Reinigung und Pflege“ beschrieben.
2. Lagern Sie das Gerät immer in einem sauberen und trockenen Zustand an einem trockenen, sauberen und für Kinder unzugänglichen Ort, vorzugsweise in seiner Originalverpackung.
3. Stellen Sie sicher, dass das Gerät während des Transports nicht herunterfallen oder umfallen kann.
4. Schützen Sie das Gerät vor Schlägen und Vibrationen, vor allem beim Transport in Fahrzeugen.

8. Fehlerbehebung

Das Gerät funktioniert nicht:

1. Ist das Gerät an das Netz angeschlossen?
Verbinden Sie das Gerät mit dem Stromnetz.
2. Hat die Sicherung der verwendeten Steckdose ausgelöst?
Überprüfen Sie die Funktion der Steckdose mit einem anderen Gerät.



Hinweis: Wenden Sie sich an den Service, wenn das Gerät nach dem Überprüfen der obigen Punkte immer noch nicht funktionieren sollte. Versuchen Sie auf keinen Fall selbst, das Gerät zu reparieren.

9. Entsorgung

Entsorgung

Damit die menschliche Gesundheit und die Umwelt aufgrund unkontrollierter Müllentsorgung keinen Schaden nehmen, recyceln Sie das Produkt auf verantwortliche Weise, sodass eine nachhaltige Wiederverwendung stofflicher Ressourcen vorangetrieben wird. Durch die getrennte Sammlung und Verwertung von alten Elektrogeräten, Batterien und Akkumulatoren sollen negative Auswirkungen auf die Umwelt und die menschliche Gesundheit vermieden werden. Bitte vermeiden Sie die Entstehung von Abfällen aus alten Elektrogeräten und Batterien so weit wie möglich, z.B. indem Sie Batterien mit längerer Lebensdauer oder aufladbare Batterien bevorzugen. Bitte vermeiden Sie das Vermüllen des öffentlichen Raums, indem Sie Batterien oder batteriehaltige Elektro- und Elektronikgeräte nicht achtlos liegenlassen.



Das Symbol bedeutet, dass dieses Produkt nicht zusammen mit dem normalen Haushaltsmüll entsorgt werden darf.

Bedienen Sie sich zur Rückgabe Ihres Altgeräts (Kantenlänge bis zu 25 cm) bitte der Rückgabe- und Sammelsysteme oder wenden Sie sich an die Verkaufsstelle, bei der Sie das Produkt erworben haben. Diese Entsorgung ist für Sie kostenfrei.

Kleine Elektroaltgeräte (Kantenlänge bis zu 25 cm) können bei Händlern mit einer Verkaufsfläche für Elektro- und Elektronikgeräte von mind. 400 m² oder Lebensmittelhändlern mit einer Gesamtverkaufsfläche von mind. 800 m², die zumindest mehrmals im Jahr Elektro- und Elektronikgeräte anbieten, unentgeltlich zurückgegeben werden. Größere Altgeräte können beim Neukauf eines Geräts der gleichen Geräteart, das im Wesentlichen die gleichen Funktionen wie das neue Gerät erfüllt, bei einem entsprechenden Händler kostenfrei zurückgegeben werden.

Entnehmen Sie vor der Entsorgung des Produkts sämtliche Batterien und Akkus sowie alle Lampen, die zerstörungsfrei entnommen werden können und entsorgen Sie diese fachgerecht getrennt zum Produkt. Wir weisen darauf hin, dass Sie für die Löschung personenbezogener Daten auf dem zu entsorgenden Produkt selbst verantwortlich sind.

10. Garantie

Wir freuen uns, dass Sie sich für den Erwerb eines Produktes unseres Hauses entschieden haben und wünschen Ihnen viel Spaß und Freude mit diesem hochwertigen Produkt. Unsere strenge Fertigungskontrolle gewährleistet die hohe Qualität unserer Geräte. Für den Fall, dass Sie dennoch eine berechtigige Beanstandung haben, gewähren wir eine Garantie für die Dauer von

3 Jahren

ab Kaufdatum zu den nachfolgenden Bedingungen:

Diese Garantie lässt Ihre gesetzlichen Gewährleistungsansprüche als Verbraucher gegenüber dem Verkäufer des Gerätes unberührt. Diese Rechte werden durch die von uns gewährte Herstellergarantie nicht eingeschränkt. Die von uns gewährte Garantie hat nur Gültigkeit für den privaten Gebrauch des Gerätes und beschränkt sich auf das Gebiet der Bundesrepublik Deutschland.

Die Garantiedauer beträgt 3 Jahre ab Kaufdatum.

Es liegt im Ermessen von **VIVESS**, wie die Garantieleistung erfüllt wird. Weitere Ansprüche sind ausgeschlossen. Sollten Sie Fragen zu **VIVESS** Produkten haben, wenden Sie sich direkt an den Markt, in dem Sie das Produkt gekauft haben.

Zur Durchführung einer Garantieleistung benötigen wir unbedingt eine Kopie des Kaufbelegs. Weiterhin muss die Seriennummer am Gerät (Typenschild) lesbar sein. Ohne Kaufnachweis können wir leider keine kostenlosen Garantieleistungen erbringen. Wir empfehlen Ihnen, die Originalverpackung aufzubewahren, um im Garantiefall einen sicheren Transport des Gerätes zu gewährleisten.

Bitte wenden sie sich im Servicefall an die Firma PST - professional support technologies GmbH unter

Rufnummer:	02102 / 145 94 18
E-Mailadresse:	Vivess-Service@ps-tech.de
Postadresse:	Vivess-Service c/o PST - professional support technologies GmbH Velberter Str. 91 42579 Heiligenhaus

Bitte rufen Sie die oben genannte Hotline an oder schreiben eine E-Mail. Schicken Sie nicht einfach das Gerät ein, ohne vorher mit PST - professional support technologies GmbH Kontakt aufgenommen zu haben.

Garantie-Reparaturen dürfen ausschließlich von der PST - professional support technologies GmbH oder einer von dieser autorisierten Vertragswerkstatt ausgeführt werden. Bei Reparaturen, die selbst oder von anderen Werkstätten ausgeführt werden, entfällt jeglicher Garantieanspruch und es besteht kein Anspruch auf Kostenerstattung.

Kein Garantieanspruch besteht:

- bei unsachgemäßer Behandlung
- bei mechanischer Beschädigung des Gerätes von außen
- bei Transportschäden für Verschleißteile
- bei Bedienungsfehlern und zweckfremder Benutzung
- bei Aufstellung des Gerätes in Feuchträumen oder im Freien
- bei Schäden, die auf höhere Gewalt, Krieg, Wasser, Blitzschlag, Überspannung und andere von **VIVESS** nicht zu verantwortende Gründe zurückzuführen sind
- bei übermäßiger Nutzung, insbesondere bei anderer als privater Nutzung
- bei Missachtung der Bedienungsanleitung und Installationsfehlern
- wenn das Gerät keinen technischen Defekt aufweist
- für Transport- und Fahrtkosten sowie durch Auf- und Abbau des Gerätes entstandene Kosten

Die Garantie umfasst keine weitergehende Haftung unsererseits, insbesondere keine Haftung für Schäden, die nicht am Gerät selbst entstanden sind oder die durch den Ausfall des Gerätes bis zur Instandsetzung entstehen (z. B. Wegekosten, Handlingkosten, etc.).

Hierdurch wird jedoch unsere gesetzliche Haftung, insbesondere nach dem Produkthaftungsgesetz, nicht eingeschränkt oder ausgeschlossen. Von uns erbrachte Garantieleistungen verlängern die Garantiefrist von 3 Jahren ab Kaufdatum nicht, auch nicht hinsichtlich eventuell ausgetauschter Komponenten.

Wir wünschen Ihnen viel Spaß mit Ihrem neuen Gerät und hoffen, dass auch Ihr Nächstes wieder ein VIVESS Produkt sein wird.

WICHTIGES DOKUMENT! BITTE MIT KAUFNACHWEIS 3 JAHRE AUFBEWAHREN!

Obsah

1. Prehľad.....	18
2. Dôležité informácie o bezpečnosti.....	19
3. Zamýšľané použitie	22
4. Ovládacie prvky	23
5. Prevádzkové pokyny.....	24
6. Čistenie a starostlivosť	26
7. Skladovanie a preprava	27
8. Odstránenie chýb.....	27
9. Likvidácia	27
10. Záruka	28

1. Prehľad

1.1 Technické údaje

Model	9897417
Sietový vstup	220 – 240 V~, 50/60 Hz
Spotreba elektrickej energie	915 – 1080 W
Trieda ochrany	Trieda I
Vyrobené pre	REWE - Zentral GmbH, D-50603 Kolín

1.2 Symboly

Dôležité upozornenia pre vašu bezpečnosť sú špeciálne označené. Dbajte na dodržiavanie týchto opatrení, aby ste sa vyhli nehodám a poškodeniu majetku.



VAROVANIE – Upozorňuje na zdravotné riziká a identifikuje možné riziká zranenia.



VAROVANIE – Nebezpečenstvo úrazu elektrickým prúdom!



VAROVANIE – Nebezpečenstvo požiaru!



Oznámenie: Zdôrazňuje tipy a informácie.



Prečítajte si návod na obsluhu.



Tento symbol znamená, že daný predmet je vhodný na kontakt s potravinami.



Spotrebiče označené týmto symbolom sú určené len na domáce použitie (v suchých interiéroch).

2. Dôležité informácie o bezpečnosti

2.1 Všeobecné bezpečnostné pokyny

1. Pred prvým použitím si pozorne prečítajte tento návod na použitie. Obsahuje dôležité informácie pre vašu bezpečnosť a pre používanie a starostlivosť o spotrebič. Návod si uschovajte na budúce použitie a odovzdajte ho spolu so spotrebičom.
2. Všimnite si všetky upozornenia na spotrebiči a v tomto návode.
3. Spotrebič používajte len na určený účel.
4. Nesprávne používanie vedie k nebezpečenstvám. Ak spotrebič nepoužívate na určený účel alebo ho nepoužívate správne, za výsledné poškodenie nebudeme niest' žiadnu zodpovednosť.
5. Používanie príslušenstva alebo častí, ktoré výrobca výslovne neodporúča, môže spôsobiť zranenie alebo poškodenie a viesť k strate záruky.
6. Tento spotrebič môžu používať deti vo veku 8 rokov a staršie a osoby so zníženými fyzickými, zmyslovými alebo duševnými schopnosťami alebo osoby s nedostatkom skúseností a znalostí, ak sú pod dozorom alebo boli poučené o bezpečnom používaní spotrebiča a ak porozumeli nebezpečenstvám spojeným s jeho používaním.
7. Čistenie a údržbu by nemali vykonávať deti, ak sú mladšie ako 8 rokov alebo bez dozoru.
8. Spotrebič a jeho pripájací kábel uchovávajte mimo dosahu detí mladších ako 8 rokov.
9. Deti sa nesmú so spotrebičom hrať.
10. Spotrebič nepoužívajte, ak nie je úplne a správne namontovaný.
11. Pokyny na čistenie povrchov, ktoré prichádzajú do styku s potravinami, nájdete v kapitole „Čistenie a starostlivosť“.
12. Spotrebič nikdy nepoužívajte v blízkosti závesov, stien, pod skrinkami alebo v blízkosti iných horľavých materiálov.

13. Spotřebič používejte na ľahko dostupnom, rovnom, suchom a stabilnom pracovnom povrchu. Neumiestňujte ho na povrch, ktorý sa môže zahriať, ako napr na varnej doske alebo v blízkosti plynového sporáka.
14. Spotřebič nepoužívajte v prostredí s vysoko horľavými plynmi alebo tam, kde je vystavené extrémnym teplotám, vode alebo vysokej vlhkosti.
15. Spotřebič neumiestňujte blízko okraja pracovnej plochy.
16. Do spotřebiča nikdy nekladajte žiadne predmety.
17. Spotřebič nepoužívajte, ak nepracuje správne alebo ak spadol, poškodil sa alebo spadol do vody. Spotřebič odneste do servisného strediska na kontrolu a opravu.
18. Na spotřebiči nevykonávajte žiadne zmeny.
19. Spotřebič je určený len na súkromné domáce použitie.
20. Spotřebič nepoužívajte s externým časovačom ani samostatným systémom diaľkového ovládania.
21. Spotřebič neprepravujte ani neprenášajte, kým je ešte horúci.
22. Pred prepravou, čistením alebo uskladnením spotřebič vždy nechajte úplne vychladnúť.
23. Nenechávajte výrobok bez dozoru, kým sa zohrieva alebo ochladzuje.
24. Nádobu na kávu držte iba za rukoväť.
25. Nedotýkajte sa dosky na udržiavanie tepla.
26. Zabráňte kontaktu s horúcou parou počas procesu prípravy kávy, pri dopĺňaní nádrže na vodu a pri otvorení veka.
27. Pri pridávaní čerstvej vody krátko po procese prípravy kávy môže z výpustu vody vychádzať horúca para.
28. Počas prevádzky neotvárajte veko.
29. **VAROVANIE – Nebezpečenstvo požiaru!**
K spotřebiču nepripájajte cudzie predmety ani ho nezakrývajte inými predmetmi.



30. VAROVANIE – Nebezpečenstvo úrazu

elektrickým prúdom! Nepokúšajte sa spotrebič opravovať sami. V prípade poruchy nechajte spotrebič opraviť iba kvalifikovanému odborníkovi.

**31. VAROVANIE – Nebezpečenstvo popálenia!**

Horúci povrch. Spotrebič sa počas prevádzky zahrieva. Teplota povrchu môže byť veľmi vysoká.

**2.2 Elektrická bezpečnosť**

1. Skontrolujte, či napätie v sieti zodpovedá údajom na typovom štítku spotrebiča.
2. Uistite sa, že zástrčka je vždy ľahko dostupná a prístupná. Slúži ako oddeľovacie zariadenie. Iba napájací konektor môže úplne odpojiť spotrebič od elektrickej siete.
3. Zabráňte poškodeniu napájacieho kábla zatlačením, zalomením alebo trením o ostré hrany a držte ho mimo horúcich povrchov a otvoreného ohňa.
4. Dbajte na to, aby nebolo možné stiahnuť spotrebič za napájací kábel. Umiestnite napájací kábel tak, aby nepredstavoval riziko zakopnutia.
5. Vytiahnite zástrčku zo zásuvky, keď sa spotrebič nepoužíva, počas búrok, v prípade poruchy, pred plnením, počas prevádzky a pred čistením.
6. Na odpojenie spotrebiča od elektrickej siete vytiahnite iba samotnú sieťovú zástrčku. Neťahajte za napájací kábel.
7. Ak je napájací kábel tohto spotrebiča poškodený, musí ho nahradiť výrobca alebo jeho popredajný servis, alebo podobne kvalifikovaná osoba, aby sa predišlo nebezpečenstvu.
8. Hlavnú jednotku spotrebiča ani napájací kábel neponorte do vody ani iných kvapalín.
9. Nikdy nesiahnite po elektrickom spotrebiči, ak spadol do vody.
10. Nikdy nechytajte zástrčku s mokrými rukami.

11. Napájací kábel nikdy nepoužívajte ako rukoväť na prenášanie.
12. Spotrebič a napájací kábel umiestnite čo najďalej od otvoreného ohňa a horúcich povrchov.

2.3 Miesto inštalácie

1. Spotrebič vždy položte na rovný, suchý, čistý, stabilný a protišmykový povrch.
2. Spotrebič umiestnite tak, aby sa teplo vznikajúce pri používaní dalo ľahko odvádzať. Spotrebič neumiestňujte pod závesnú skriňu ani do rohu.
3. Spotrebič používajte len v suchom vnútornom prostredí, nikdy nie vonku.
4. Spotrebič udržiajte mimo zdrojov tepla, ako sú: radiátory, rúry a iné zariadenia produkujúce teplo. Spotrebič neumiestňujte na varné dosky (plyn, elektrina, uhlie atď.).
5. Okolo spotrebiča udržiavajte priestor 10 cm, aby sa zabezpečilo dostatočné chladenie.
6. Spotrebič neumiestňujte do blízkosti elektrických zariadení, ktoré generujú silné magnetické polia (napr. motory, transformátory).

3. Zamýšľané použitie

1. Spotrebič je určený výlučne na prípravu kávy v domácnosti.
2. Tento spotrebič je určený len na domáce použitie. Nie je určený na komerčné použitie.
3. Spotrebič je určený len na domáce použitie a na použitie v suchých interiéroch.
4. Nepoužívajte spotrebič na žiadny iný účel. Akékoľvek iné použitie môže viesť k poškodeniu spotrebiča a poškodeniu majetku alebo zraneniu osôb.
5. Výrobca nepreberá žiadnu zodpovednosť za škody alebo zranenia spôsobené nesprávnym používaním alebo nerešpektovaním tohto návodu na použitie.

4. Ovládacie prvky

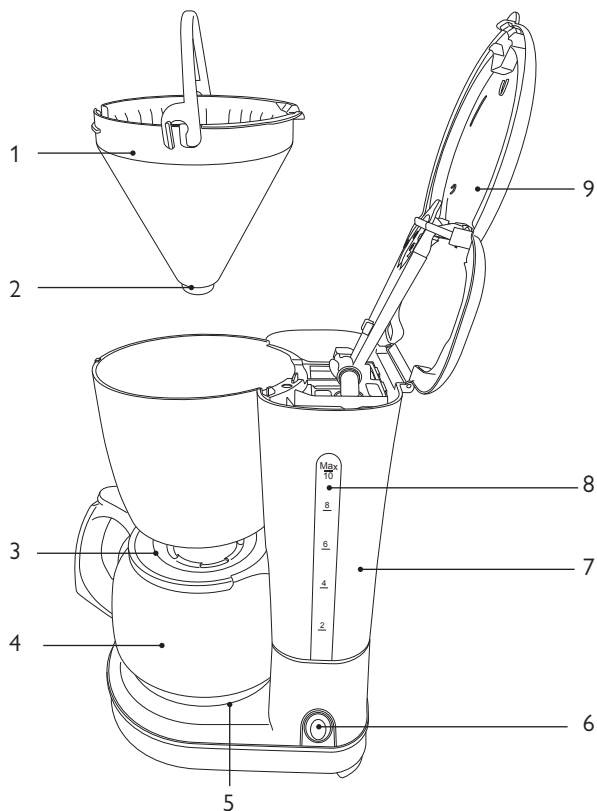

1. Držiak filtra
2. Ochrana proti odkvapkávaniu
3. Veko nádoby na kávu
4. Nádoba na kávu
5. Doska na udržiavanie tepla
6. Tlačidlo zapnutia/vypnutia
7. Nádržka na vodu
8. Indikátor hladiny vody
9. Veko

5. Prevádzkové pokyny

5.1 Vybalenie a kontrola

1. Opatrne vyberte spotrebič a príslušenstvo z obalu.
2. Skontrolujte úplnosť a prípadné poškodenie obsahu balenia. Ak je obsah balenia neúplný alebo ak má spotrebič viditeľné poškodenie, nepoužívajte ho. Okamžite ho vráťte predajcovi.
3. Ak máte v úmysle zlikvidovať obalový materiál, dodržiavajte pritom právne požiadavky.
4. Obalový materiál si uschovajte, ak ho chcete použiť na balenie, odoslanie alebo inú prepravu výrobok. Uschovajte ho tak, aby nepredstavoval žiadne nebezpečenstvo.



VAROVANIE – nebezpečenstvo udusenía! Baliaci materiál nie je hračka. Deti sa môžu zadusiť plastovými vreckami, fóliami a polystyrénovými časťami. Preto vždy uchovávajte obalový materiál mimo dosahu detí.

5.2 Prvé uvedenie do prevádzky



VAROVANIE – riziko poškodenia! Uistite sa, že spotrebič je umiestnený na stabilnom a rovnom povrchu.

- Spotrebič vyčistite podľa pokynov v kapitole „Čistenie a starostlivosť“.
- Pred prvým použitím vykonajte aspoň 2 procesy prípravy kávy iba s vodou, aby ste sa uistili, že v spotrebiči sa nenachádzajú žiadne zvyšky z výroby. Postupujte podľa pokynov v kapitole „Prevádzka“, ale bez použitia mletej kávy.

5.3 Prevádzka



VAROVANIE – Nebezpečenstvo popálenia! Počas používania alebo keď je ešte horúci sa spotrebiča nedotýkajte.



Oznámenie: Ak je potrebných niekoľko procesov prípravy za sebou, po každom procese prípravy vypnite spotrebič a počkajte cca 5 minút, aby spotrebič mohol vychladnúť.

1. Otvorte veko (obr. 1).
2. Naplňte nádržku na vodu čerstvou, studenou vodou z vodovodu.
Pri plnení vody treba mať na pamäti, že hladina vody musí byť vždy medzi 2 a 10 na indikátore hladiny vody.
3. Vložte papierový filter štandardnej veľkosti 4 a pridajte požadované množstvo mletej kávy.
4. Zatvorte veko tak, aby pevne zapadlo na miesto.
5. Nádobu na kávu položte na dosku na udržiavanie tepla (obr. 2).
6. Napájací kábel zapojte do vhodnej zásuvky.
7. Stlačte tlačidlo zapnutia/vypnutia (obr. 3).
Tlačidlo zapnutia/vypnutia sa rozsvieti načerveno.
Voda sa zohrieva.
Káva sa varí a postupne vchádza do nádoby na kávu.
8. Keď už nepreteká žiadna káva, proces prípravy kávy je ukončený.
9. Vyberte nádobu na kávu a nalejte kávu.
10. Aby zostala káva teplá, položte nádobu na kávu na dosku na udržiavanie tepla a nechajte spotrebič zapnutý.
11. Opätovným stlačením tlačidla zapnutia/vypnutia spotrebič vypnite.
Tlačidlo zapnutia/vypnutia zhasne.
12. Odpojte napájací kábel z elektrickej zásuvky.

Obr. 1

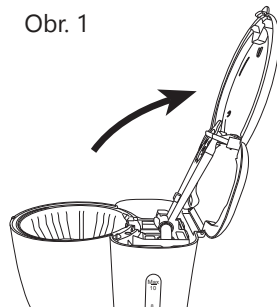

Obr. 2

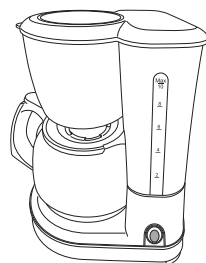

Obr. 3

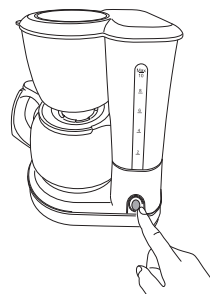

Automatické vypnutie

Po približne 40 minútach sa spotrebič automaticky vypne, aby sa šetrila energia.

6. Čistenie a starostlivosť

6.1 Čistenie



VAROVANIE – Nebezpečenstvo úrazu elektrickým prúdom!

Spotrebič nikdy neponárajte do vody alebo iných kvapalín. Spotrebič nikdy neumiestňujte pod tečúcu vodu.

1. Odpojte napájací kábel zo zásuvky a pred čistením nechajte spotrebič úplne vychladnúť.
2. Odnímateľné časti, ako je držiak filtra a nádoba na kávu, opláchnite čistou vodou.
3. Kryt utrite mierne navlhčenou mäkkou handričkou.
4. Pred opätovným použitím, uskladnením alebo prepravou spotrebiča nechajte všetky časti úplne vyschnúť.

6.2 Odvápňovanie

Ak má váš spotrebič hlasnejší zvuk ako zvyčajne alebo proces prípravy kávy trvá dlhšie, je potrebné spotrebič odvápniť.

1. Spotrebič pravidelne odvápňujte v závislosti od obsahu vápnika vo vode a frekvencie používania.
2. Použite komerčne dostupný odvápňovač a postupujte podľa pokynov na obale.

Prípadne môžete prístroj odvápniť roztokom octu:

1. Zmiešajte 2 až 3 polievkové lyžice octovej esencie s maximálnym množstvom studenej vody.
2. Otvorte veko a potom nalejte zmes do nádržky na vodu.
3. Zatvorte veko tak, aby pevne zapadlo na miesto.
4. Napájací kábel zapojte do vhodnej zásuvky.
5. Stlačením tlačidla zapnutia/vypnutia zapnite spotrebič.
Zmes vody a octu nechajte prejsť spotrebičom, aby ste odstránili vodný kameň zo sparovacieho systému.
6. Zmes vylejte, až keď prejde spotrebičom.
7. Najmenej 1 až 2-krát nechajte prejsť maximálne množstvo čistej vody, aby ste vypláchli spotrebič a odstránili zápach octu.

7. Skladovanie a preprava

1. Spotrebič vyčistite podľa pokynov v kapitole „Čistenie a starostlivosť“.
2. Spotrebič vždy skladujte v čistom a suchom stave na suchom, čistom mieste neprístupnom pre deti, najlepšie v pôvodnom obale.
3. Uistite sa, že spotrebič sa nemôže počas prepravy posúvať alebo spadnúť.
4. Spotrebič chráňte pred nárazmi a vibráciami, najmä ak sa prepravuje vo vozidlách.

8. Odstránenie chýb

Spotrebič nefunguje:

1. Je spotrebič pripojený k sieti?
Zapojte spotrebič do elektrickej siete.
2. Vyhorela poistka použitej zásuvky?
Skontrolujte funkčnosť zásuvky pomocou iného spotrebiča.



Oznámenie: Ak po skontrolovaní vyššie uvedených bodov spotrebič stále nefunguje, kontaktujte servis. Nepokúšajte sa opraviť spotrebič sami.

9. Likvidácia

Likvidácia



Nižšie je uvedený správny spôsob likvidácie produktu:

Tento štítok znamená, že tento produkt sa v rámci EÚ nesmie likvidovať spolu s bežným odpadom z domácností. Ak chcete svoje zariadenie recyklovať, použite systémy na zber použitých spotrebičov alebo sa obráťte na predajcu, u ktorého ste produkt zakúpili.

10. Záruka

Teší nás, že ste sa rozhodli zakúpiť tento produkt od našej spoločnosti a dúfame, že z tohto vysoko kvalitného produktu budete mať radosť. Vysokú kvalitu svojich produktov zabezpečujeme prísnou výrobnou kontrolou. Ak sa však stane, že by ste chceli uplatniť oprávnenú reklamáciu, poskytujeme záruku na obdobie

3 roky

od dátumu nákupu, pri súčasnom splnení nasledujúcich podmienok:

Táto záruka nemení zákonné ustanovenia o reklamáciách, na ktoré máte ako zákazník nárok voči predajcovi tohto zariadenia. Tieto práva nie sú našou zárukou výrobcu dotknuté. Záruka, ktorú poskytujeme, platí len na súkromné používanie zariadenia a je obmedzená na územie Spolkovej republiky Nemecko.

Záručným obdobím sú 3 roky od dátumu nákupu.

Záručné plnenie je závislé od uváženia spoločnosti **VIVESS**. Iné nároky sú vylúčené. Ak máte akékoľvek otázky, týkajúce sa produktov spoločnosti **VIVESS**, obráťte sa priamo na svojho miestneho predajcu, od ktorého ste produkt zakúpili.

Kvôli riadnemu vykonaniu tejto záručnej služby si náš servisný partner vyžaduje doklad o nákupe, buď formou originálu potvrdenia o zaplatení, alebo originálu pokladničného dokladu, ktorý vytlačil predávajúci. Aj sériové číslo na zariadení musí byť čitateľné. Bez predloženia dokladu o zakúpení, žiaľ, nemôžeme vykonávať záručné služby bezplatne. Odporúčame, aby ste si uchovali originálny obal na zabezpečenie bezpečnej prepravy zariadenia pre prípad záručnej reklamácie.

Záruka sa bude považovať za neplatnú:

- v prípade nesprávneho používania
- v prípade mechanického poškodenia zariadenia vplyvom vonkajších síl
- v prípade poškodenia pri preprave, ktoré sa prejavuje odermi niektorých častí
- v prípade chýb pri používaní a zlého zaobchádzania
- v prípade umiestnenia zariadenia vo vlhkom priestore alebo v exteriéri
- v prípade poškodení, ktoré spôsobilo násilie, vojnové udalosti, povodeň, blesk, prepätie v sieti a iné príčiny mimo oblasti zodpovednosti spoločnosti **VIVESS**.
- v prípade intenzívneho používania, obzvlášť v prípade používania pre širšiu verejnosť
- v prípade nedodržania návodu na používanie a chýb pri inštalácii
- v prípade, že zariadenie nemá technickú poruchu

→ za náklady na prepravu a cestovné, rovnako aj náklady potrebné na inštaláciu a rozbalenie zariadenia

Záruka nezahŕňa žiadnu následnú zodpovednosť na našej strane, obzvlášť žiadnu zodpovednosť za poškodenia samotného zariadenia, ani za škody spôsobené absenciou zariadenia počas opravy (napr. náklady na dopravu, manipulačné náklady atď.). Týmto však nie je obmedzená ani vylúčená povinnosť záruky, ktorá nám vyplýva zo zákona, zvlášť v súvislosti so zákonom na ochranu spotrebiteľa.

Žiadne záručné služby, ktoré budeme poskytovať, nepresiahnu záručné obdobie 3 rokov od dátumu nákupu, to sa týka aj komponentov, ktoré mohli byť medzitým vymenené.

Želáme Vám, aby ste sa dlho tešili zo svojho nového zariadenia a dúfame, že pri ďalšom nákupe si tiež kúpite výrobok od spoločnosti VIVESS.

DÔLEŽITÁ PÍ SOMNOSŤ! ODLOŽTE SI JU PO DOBU 3 ROKOV SPOLU S POTVRDENÍM O NÁKUPE!

Obsah

1. Přehled.....	31
2. Důležité bezpečnostní informace	32
3. Používání k určenému účelu.....	35
4. Ovládací prvky.....	37
5. Pokyny k obsluze	38
6. Čištění a péče	40
7. Uskladnění a přeprava.....	41
8. Odstraňování problémů.....	41
9. Likvidace.....	41
10. Záruka.....	42

1. Přehled

1.1 Technické údaje

Model	9897417
Síťový vstup	220–240 V~, 50/60 Hz
Příkon	915–1 080 W
Třída ochrany	Třída I
Vyrobeno pro	REWE - Zentral GmbH, D-50603 Kolín nad Rýnem, Německo

1.2 Symboly

Důležité pokyny pro vaši bezpečnost jsou označeny zvlášť. Dodržováním těchto opatření zabráníte nehodám a škodám na majetku.



VAROVÁNÍ - Varuje před riziky ohrožujícími vaše zdraví a identifikuje potenciální rizika poranění.



VAROVÁNÍ - Nebezpečí zasažení elektrickým proudem!



VAROVÁNÍ - Nebezpečí požáru!



Upozornění: Upozorňuje na tipy a informace.



Přečtěte si návod k obsluze.



Tento symbol znamená, že daný předmět je vhodný pro styk s potravinami.



Spotřebiče označené tímto symbolem jsou vhodné pouze pro domácí použití (v suchých vnitřních prostorách).

2. Důležité bezpečnostní informace

2.1 Obecné bezpečnostní pokyny

1. Před prvním použitím si pečlivě přečtěte tento návod k použití. Obsahuje důležité informace pro vaši bezpečnost a informace pro použití daného spotřebiče a péči o něj. Uložte si tento návod pro budoucí potřeby a případně jej předejte dalšímu uživateli spolu se spotřebičem.
2. Dbejte všech upozornění uvedených na spotřebiči a v tomto návodu.
3. Spotřebič používejte pouze k účelu, k němuž je určen.
4. Nesprávné používání vede ke vzniku rizik. V případě použití spotřebiče k jinému než určenému účelu či v případě jeho nesprávného použití neneseme jakoukoli odpovědnost za vzniklé škody.
5. Použití příslušenství nebo dílů spotřebiče, které nejsou výslovně doporučeny výrobcem, může způsobit zranění nebo poškození spotřebiče a vést ke ztrátě záruky.
6. Tento spotřebič smí používat děti ve věku 8 let a starší, osoby se sníženou fyzickou, smyslovou či duševní schopností nebo osoby bez odpovídajících zkušeností a znalostí, jsou-li pod dohledem nebo byly-li poučeny o bezpečném používání spotřebiče a rozumí rizikům souvisejícím s jeho používáním.
7. Čištění a údržbu spotřebiče nesmí provádět děti, s výjimkou dětí ve věku 8 a více let, vykonávají-li tuto činnost pod dohledem.
8. Spotřebič a jeho napájecí kabel uchovávejte mimo dosah dětí mladších 8 let.
9. Děti si s tímto spotřebičem nesmějí hrát.
10. Nepoužívejte spotřebič, není-li kompletně a správně sestaven.
11. Pokyny pro čištění povrchů přicházejících do kontaktu s potravinami naleznete v kapitole „Čištění a péče“.

12. Nikdy nepoužívejte spotřebič v blízkosti záclon, zdí, v prostorech pod skříněmi nebo v blízkosti jiných hořlavých materiálů.
13. Spotřebič používejte na snadno přístupném, rovném, suchém a stabilním pracovním povrchu. Nepokládejte spotřebič na povrch, který může být horký, např. na desku sporáku nebo na místa v blízkosti plynového sporáku.
14. Spotřebič nepoužívejte v prostředí, v němž jsou přítomny vysoce hořlavé plyny nebo v prostředí, ve kterém by byl vystaven extrémním teplotám, vodě nebo vysoké vlhkosti.
15. Neumísťujte spotřebič do blízkosti okraje pracovní plochy.
16. Nikdy nevkládejte jakékoli předměty do vnitřní části spotřebiče.
17. Nepoužívejte spotřebič, pokud nefunguje správně nebo došlo-li k jeho upuštění, poškození nebo pádu do vody. Odevzdejte spotřebič do servisního centra za účelem provedení kontroly a opravy.
18. Na spotřebiči neprovádějte žádné změny.
19. Spotřebič je určen pouze pro použití k soukromým účelům v domácnosti.
20. Nepoužívejte spotřebič s externím časovačem nebo se samostatným systémem dálkového ovládání.
21. Spotřebič nepřevázejte ani nepřenášejte, dokud je ještě horký.
22. Před přepravou, čištěním nebo uložením vždy nechte spotřebič zcela vychladnout.
23. Nenechávejte výrobek bez dozoru, je-li zahřátý nebo se ještě stále ochlazuje.
24. K uchopení kávové konvice používejte pouze rukojeť.
25. Nedotýkejte se varné ohřívací desky.
26. Zamezte kontaktu těla s horkou párou během vaření, při doplňování vody do nádoby na vodu a při otevřeném krytu.
27. Nalijete-li krátce po vaření do spotřebiče čerstvou vodu, může z výstupu unikat horká pára.
28. Během provozu neotevírejte kryt.

29. **VAROVÁNÍ - Nebezpečí požáru!** Nepřipevňujte nebo nenalepujte na spotřebič cizí tělesa ani spotřebič nepokryvejte jinými předměty.
30. **VAROVÁNÍ - Nebezpečí zasažení elektrickým proudem!** Nikdy se nepokoušejte sami opravit spotřebič. V případě poruchy nechte spotřebič opravit výhradně odborníkem s odpovídající kvalifikací.
31. **VAROVÁNÍ - Nebezpečí popálenin!** Horký povrch. Spotřebič se během provozu zahřívá. Teplota povrchů spotřebiče může být velmi vysoká.



2.2 Elektrická bezpečnost

1. Zkontrolujte, zda síťové napětí odpovídá údajům uvedeným na typovém štítku spotřebiče.
2. Zkontrolujte, zda je napájecí zástrčka vždy snadno přístupná a na dostupném místě. Slouží k odpojování spotřebiče od napájení. Spotřebič lze zcela odpojit od sítě pouze pomocí napájecí zástrčky.
3. Zabraňte poškození napájecího kabelu skřípnutím, zalomením nebo otíráním o ostré okraje a chraňte jej před kontaktem s horkými povrchy a otevřeným plamenem.
4. Zajistěte, aby nemohlo dojít ke stažení spotřebiče dolů potáhnutím za napájecí kabel. Umístěte napájecí kabel tak, aby nemohlo dojít k zakopnutí při kontaktu s ním.
5. Odpojte napájecí zástrčku od zásuvky, pokud spotřebič právě nepoužíváte, během bouřek, v případě poruchy při provozu, před plněním a před každým čištěním.
6. Při odpojování spotřebiče od elektrické sítě vytažením zástrčky ze zásuvky vždy tahejte pouze za síťovou zástrčku. Nikdy netahejte za samotný napájecí kabel.
7. Je-li napájecí kabel přístroje poškozený, musí být vyměněn výrobcem nebo jeho zákaznickým servisem, nebo případně osobou s obdobnou odbornou kvalifikací, aby se zabránilo rizikům.

8. Neponořujte hlavní jednotku spotřebiče ani napájecí kabel do vody nebo jiných kapalin.
9. Nikdy se nedotýkejte elektrického spotřebiče, došlo-li k jeho pádu do vody.
10. Nikdy nemanipulujte se zástrčkou mokřýma rukama.
11. Nikdy nepoužívejte napájecí kabel k přenášení spotřebiče.
12. Udržujte spotřebič a napájecí kabel v dostatečné vzdálenosti od otevřeného plamene a horkých povrchů.

2.3 Místo k umístění spotřebiče

1. Spotřebič vždy umístěte na rovný, suchý, čistý, stabilní a neklouzavý povrch.
2. Spotřebič je třeba umístit tak, aby byl umožněn přirozený odvod tepla vznikajícího během jeho používání. Neumísťujte spotřebič pod závěsnou skříňku nebo do rohu.
3. Spotřebič používejte pouze v suchých vnitřních prostorech, nikdy ne ve venkovním prostředí.
4. Uchovávejte spotřebič mimo dosah zdrojů tepla, jako jsou radiátory, kamna a další spotřebiče, při jejichž provozu vzniká teplo. Spotřebič nepokládejte na varné desky (plynového či elektrického sporáku nebo sporáku na uhlí atd.).
5. Udržujte kolem spotřebiče volný prostor minimálně 10 cm, aby bylo zajištěno dostatečné ochlazování.
6. Neumísťujte spotřebič do blízkosti jiných elektrických spotřebičů, které vytváří silná magnetická pole (např. motory, transformátory).

3. Používání k určenému účelu

1. Spotřebič je určen výhradně k přípravě kávy v množstvích obvyklých pro potřeby domácnosti.
2. Tento spotřebič je určen pouze k domácímu použití. Není určen ke komerčním účelům.

3. Spotřebič je určen pouze k použití v suchých vnitřních prostorech v domácnosti.
4. Nepoužívejte spotřebič k jakémukoli jinému účelu. Jakékoli jiné použití spotřebiče může mít za následek poškození samotného spotřebiče, škody na majetku či újmu na zdraví.
5. Výrobce nenesе žádnou odpovědnost za škody nebo zranění způsobené nesprávným použitím spotřebiče či nedodržením tohoto návodu k použití.

4. Ovládací prvky

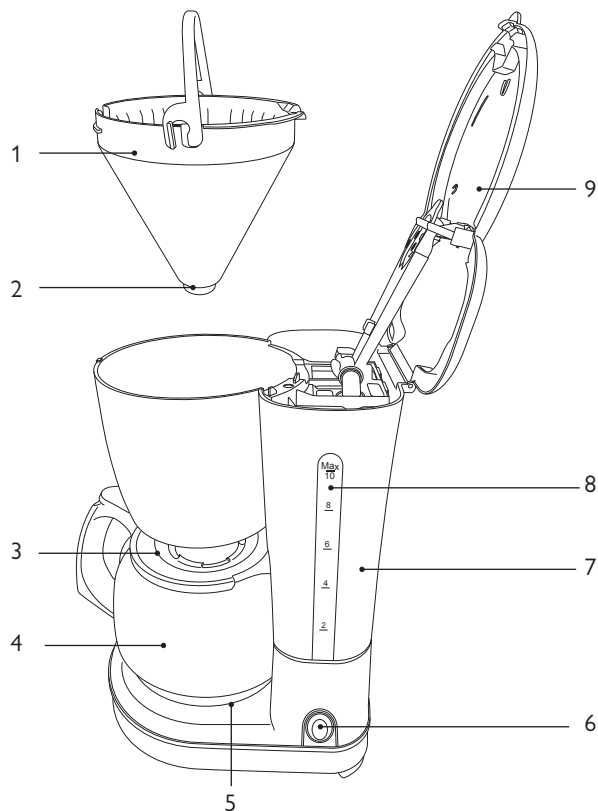

1. Držák filtru
2. Ochrana před odkapáváním
3. Kryt kávové konvice
4. Kávová konvice
5. Varná ohřivací deska
6. Přepínač zap/vyp
7. Nádobka na vodu
8. Ukazatel hladiny vody
9. Kryt

5. Pokyny k obsluze

5.1 Vybalení a kontrola

1. Opatrně vyjměte spotřebič a jeho příslušenství z obalu.
2. Zkontrolujte úplnost a případná poškození obsahu obalu. Je-li obsah obalu neúplný nebo zjistíte-li poškození, spotřebič nepoužívejte. Ihned jej vraťte prodejci.
3. Při likvidaci obalového materiálu dodržujte zákonem stanovené požadavky.
4. Obalový materiál uschovejte, máte-li v úmyslu použít jej později k balení, odeslání nebo jinému způsobu přepravy spotřebiče. Uchovávejte jej takovým způsobem, aby nepředstavoval žádné nebezpečí.



VAROVÁNÍ - Nebezpečí udušení! Obalový materiál není hračka. U dětí hrozí nebezpečí udušení plastovými taškami, fóliemi a kousky polystyrenu. Proto vždy uchovávejte obalový materiál mimo dosah dětí.

5.2 První uvedení do provozu



VAROVÁNÍ - Riziko poškození! Zajistěte, aby byl spotřebič umístěn na stabilním a rovném povrchu.

- Vyčistěte spotřebič podle pokynů popsanych v kapitole „Čištění a péče“.
- Před prvním použitím proveďte min. 2 cykly vaření pouze s použitím čisté vody bez kávy, abyste zajistili, že ve spotřebiči nezůstanou jakékoli zbytky materiálu z výroby. Za tímto účelem postupujte podle pokynů uvedených v kapitole „Obsluha“, avšak bez použití mleté kávy.

5.3 Obsluha



VAROVÁNÍ - Nebezpečí popálenin! Nedotýkejte se spotřebiče během používání nebo je-li stále horký.



Upozornění: Je-li potřeba provést několik po sobě jdoucích cyklů vaření, vypněte spotřebič po každém vaření a nechte jej vychladnout přibližně 5 minut.

1. Otevřete kryt (obr. 1).
2. Naplňte nádobku na vodu čerstvou, studenou vodou z vodovodu.
Při plnění vodou je třeba mít na paměti, že hladina vody musí být na ukazateli hladiny vody vždy mezi čísly 2 a 10.
3. Vložte papírový filtr velikosti 4, který je běžně dostupný k prodeji, a naplňte požadované množství mleté kávy.
4. Uzavřete kryt tak, aby pevně zapadl na své místo.
5. Umístěte kávovou konvici na varnou ohřívací desku (obr. 2).
6. Zapojte napájecí kabel spotřebiče do příslušné zásuvky.
7. Stiskněte přepínač zap/vyp (obr. 3).
Přepínač zap/vyp svítí červeně.
Voda se ohřívá.
Káva se vaří a postupně vtéká do kávové konvice.
8. Jakmile káva přestane vytékat, vaření je ukončeno.
9. Vyjměte kávovou konvici a můžete začít servírovat kávu do šálek.
10. Chcete-li, aby zbývající káva v konvici zůstala teplá, položte kávovou konvici na varnou ohřívací desku a nechte spotřebič zapnutý.
11. Dalším stisknutím přepínače zap/vyp vypnete napájení spotřebiče.
Přepínač zap/vyp zhasne.
12. Vytáhněte zástrčku napájecího kabelu ze zásuvky.

Obr. 1

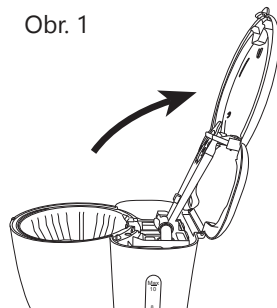

Obr. 2

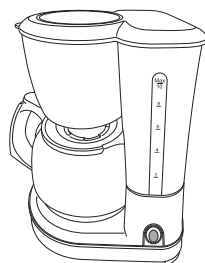

Obr. 3

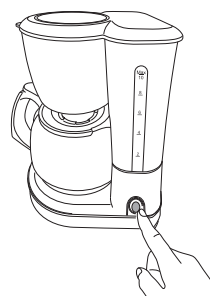

Automatické vypínání

Přibližně po 40 minutách se spotřebič automaticky vypne za účelem úspory energie.

6. Čištění a péče

6.1 Čištění



VAROVÁNÍ - Nebezpečí zasažení elektrickým proudem! Nikdy neponořujte spotřebič do vody nebo jiných kapalin. Nikdy nedávejte spotřebič pod tekoucí vodu.

1. Vytáhněte napájecí kabel z elektrické zásuvky a před čištěním nechte spotřebič úplně vychladnout.
2. Vyjímatelné části, jako jsou držák filtru a kávová konvice, opláchněte čistou vodou.
3. Otřete spotřebič čistým, mírně navlhčeným hadříkem.
4. Před opětovným použitím, uskladněním nebo přepravou spotřebiče nechejte všechny části zcela vyschnout.

6.2 Odvápnění

Je-li spotřebič při provozu hlučnější než obvykle nebo trvá-li vaření déle, je nutné spotřebič odvápnit.

1. Spotřebič je třeba v pravidelných intervalech odvápnit v závislosti na obsahu vápníku ve vodě a na četnosti použití.
2. Použijte běžně dostupný odvápňovač a postupujte podle pokynů uvedených na obalu.

Případně můžete spotřebič odvápnit pomocí octového roztoku:

1. Smíchejte 2 až 3 lžice octové esence s maximálním množstvím studené vody.
2. Otevřete kryt a poté směs nalijte do nádobky na vodu.
3. Uzavřete kryt tak, aby pevně zapadl na své místo.
4. Zapojte napájecí kabel spotřebiče do příslušné zásuvky.
5. Zapněte spotřebič stisknutím přepínače zap/vyp.
Nechte směs vody a octa projít systémem k vaření, aby došlo k jeho odvápnění.
6. Jakmile směs projde systémem, vylijte ji.
7. Nechejte spotřebičem projít minimálně 1-2násobek maximálního množství čisté vody, aby se propláchl a aby bylo odstraněno octové aroma.

7. Uskladnění a přeprava

1. Vyčistěte spotřebič podle pokynů uvedených v kapitole „Čištění a péče“.
2. Spotřebič vždy uchovávejte v čistém a suchém stavu na suchém a čistém místě mimo dosah dětí, nejlépe v původním obalu.
3. Zajistěte, aby během přepravy nemohlo dojít k pádu nebo převržení spotřebiče.
4. Chraňte spotřebič před nárazy a vibracemi, zejména při přepravě ve vozidlech.

8. Odstraňování problémů

Spotřebič nefunguje:

1. Je spotřebič zapojen do sítě?
Zapojte napájecí kabel spotřebiče do sítě.
2. Byla aktivována pojistka používané zásuvky?
Zkontrolujte funkci zásuvky připojením jiného spotřebiče.



Upozornění: Pokud spotřebič po kontrole výše uvedených bodů stále nefunguje, kontaktujte servis. Nepokoušejte se opravit spotřebič sami.

9. Likvidace

Likvidace



Postup správné likvidace tohoto výrobku:

Tento štítek označuje, že tento výrobek nesmí být v EU likvidován běžným domácím odpadem. Chcete-li použitý spotřebič vrátit, použijte systém pro vrácení a sběr nebo kontaktujte prodejce, kterého byl produkt zakoupen.

10. Záruka

Je nám potěšením, že jste se rozhodli zakoupit produkt naší společnosti, a doufáme, že se vám používání našeho vysoce kvalitního produktu bude líbit. Vysoká kvalita našich výrobků je zajištěna přísnou kontrolou naší výroby. V případě, že si přejete podat odůvodněnou reklamaci, poskytujeme záruku na dobu

3 roky

ode dne zakoupení za následujících podmínek:

Tato záruka nemá vliv na vaše zákonná záruční práva jako spotřebitele vůči prodávajícímu spotřebiči. Tato práva nejsou dotčena naší zárukou výrobce. Záruka, kterou poskytujeme, platí pouze pro soukromé použití spotřebiče a je omezena na území Spolkové republiky Německo.

Záruční doba je 3 roky od data nákupu.

Plnění záruky je na uvážení společnosti **VIVESS**. Ostatní nároky jsou vyloučeny. Máte-li jakékoli dotazy ohledně produktů společnosti **VIVESS**, kontaktujte přímo místního prodejce, od kterého jste produkt zakoupili.

Za účelem realizace záručního servisu náš servisní partner vyžaduje doklad o koupi, a to buď originální doklad, nebo hotovostní doklad vytištěný prodávajícím. Sériové číslo spotřebiče musí být také čitelné. Bohužel nejsme schopni bezplatně provádět záruční služby bez jakéhokoliv dokladu o koupi. Aby byla zajištěna bezpečná přeprava spotřebiče v případě záruční reklamace, doporučujeme, abyste si ponechali originální obal.

Záruka se považuje za neplatnou:

- v případě nesprávného použití
- v případě mechanického poškození spotřebiče působením vnějších sil
- v případě poškození spotřebních dílů při přepravě
- v případě chyb obsluhy a zneužití
- při umístění spotřebiče ve vlhkém prostředí nebo venku
- v případě škod způsobených silou, válkou, vodou, bleskem, přepětím a z jiných důvodů mimo odpovědnost společnosti **VIVESS**.
- v případě nadměrného používání, zejména v případě jiného než soukromého užívání
- v případě nedodržení návodu k použití a chyby instalace
- pokud spotřebič nemá technickou závadu

→ ve vztahu k přepravním a cestovním nákladům a nákladům vzniklým při instalaci a demontáži spotřebiče

Záruka nezahrnuje žádnou následnou odpovědnost z naší strany, zejména žádnou odpovědnost za škody na samotném spotřebiči nebo škody vzniklé ztrátou spotřebiče až do doby opravy (např. cestovní náklady, manipulační náklady atd.). To však neomezuje ani nevylučuje naši záruku ze zákona, zejména podle zákona odpovědnosti za výrobek.

Jakékoli záruční služby, které poskytujeme, neprodlužují záruční dobu 3 let od data nákupu, a to ani pokud jde o případné vyměněné součásti.

Přejeme vám mnoho radosti s vaším novým spotřebičem a doufáme, že vaším dalším zakoupeným produktem bude opět produkt VIVESS.

**DŮLEŽITÝ DOKUMENT! UCHOVEJTE PO DOBU 3 LET
SPOLEČNĚ S DOKLADEM O KOUPI!**

Съдържание

1. Общ преглед	45
2. Важни указания за безопасност	46
3. Предвидена употреба	50
4. Елементи за управление.....	51
5. Инструкции за експлоатация	52
6. Почистване и грижа.....	54
7. Съхранение и транспорт.....	55
8. Отстраняване на неизправности.....	55
9. Изхвърляне.....	55
10.Гаранция.....	57

1. Общ преглед

1.1 Спецификации

Модел	9897417
мрежов вход	220 – 240 V~, 50/60 Hz
Консумирана мощност	915 – 1 080 W
Клас на защита	Клас I
Произведено за	REWE - Zentral GmbH, D-50603 Köln

1.2 Символи

Важни указания за Вашата безопасност са специално обозначени. Важно е да спазвате тези указания, за да избегнете инциденти и материални щети.



ПРЕДУПРЕЖДЕНИЕ - Предупреждения относно рисковете за здравето и възможни рискове от нараняване.



ПРЕДУПРЕЖДЕНИЕ - опасност от токов удар!



ПРЕДУПРЕЖДЕНИЕ - опасност от пожар!



Указание: Най-важните съвети и информация.



Прочетете ръководството за експлоатация.



Символът означава, че съответният предмет е подходящ за контакт с храни.





Изделията, обозначени с този символ, са предназначени само за употреба в домашни условия (на закрито в сухи помещения).

2. Важни указания за безопасност

2.1 Общи препоръки за безопасност

1. Прочетете внимателно това ръководство за експлоатация първата употреба. То съдържа важна информация за Вашата безопасност и за употребата и грижата за изделието. Съхранявайте ръководството за бъдещи справки и го предавайте заедно с устройството.
2. Обърнете внимание на всички предупреждения на устройството и в това ръководство.
3. Устройството се използва само по предназначение.
4. Неправилната употреба води до опасности. Ако не използвате изделието по предназначение или го използвате неправилно, не се поема никаква отговорност за произтичащите от това вреди.
5. Използването на принадлежности или части на уреда, които не са изрично препоръчани от производителя, може да доведе до наранявания или материални щети и води до загуба на гаранцията.
6. Това устройство може да се използва от деца на възраст най-малко 8 години, от лица с намалена физическа, сетивна или умствена способност или от лица без опит и познания, ако те са под наблюдение или са инструктирани за безопасната употреба на устройството и ако разбират рисковете, свързани с употребата му.
7. Почистването и поддръжката от потребителя не трябва да се извършват от деца, освен ако са на възраст най-малко 8 години и са под наблюдение.
8. Устройството и свързващият му кабел трябва да се пазят от деца под 8 години.
9. Не позволявайте на деца да си играят с устройството.
10. Използвайте устройството само ако е напълно и правилно сглобено.

11. Инструкции за почистване на повърхности, които са в контакт с храни, можете да намерите в глава "Почистване и грижа".
12. Никога не използвайте устройството в близост до завеси, стени, под шкафове или други запалими материали.
13. Използвайте устройството на леснодостъпна, равна, суха и стабилна работна повърхност. Не го поставяйте на повърхност, която може да се нагорещи, като например подгриваща плоча или близо до газова печка.
14. Да не се използва устройството в среда с високо запалими газове или в среда, където е изложено на екстремни температури, вода или висока влажност.
15. Устройството не трябва да се поставя на ръба на работната повърхност.
16. Никога не поставяйте никакви предмети в корпуса на устройството.
17. Да не се използва устройството, ако то не работи правилно или ако е било изпуснато, повредено или изпуснато във вода. Занесете устройството в сервизен център за проверка и ремонт.
18. Не правете никакви промени по устройството.
19. Устройството е предназначено само за лична употреба в домашни условия.
20. Не използвайте устройството с външен таймер или отделна система за дистанционно управление.
21. Не транспортирайте и не носете устройството, докато е още горещо.
22. Винаги оставайте устройството да се охлади напълно преди транспортиране, почистване или съхранение.
23. Не оставайте устройството без наблюдение докато се нагрива или когато все още изстива.
24. Дръжте каната за кафе само за дръжката.
25. Не пипайте горещата нагревателна плоча.

26. Избягвайте контакт с горещата пара по време на варенето, когато резервоарът се пълни отново и когато капакът е отворен.
27. Когато се въвежда прясна вода малко след процеса на варене, горещата пара може да излезе от изхода за вода.
28. Не отваряйте капака по време на работа.
29. **ПРЕДУПРЕЖДЕНИЕ - опасност от пожар!** Не прикачвайте чужди предмети към оборудването или покривайте оборудването с други предмети. 
30. **ПРЕДУПРЕЖДЕНИЕ - опасност от токов удар!** Никога не се опитвайте сами да ремонтирате уреда. В случай на неизправност уредът трябва да бъде ремонтиран само от квалифициран специалист. 
31. **ПРЕДУПРЕЖДЕНИЕ - опасност от изгаряне!** Гореща повърхност. Устройството се загрява по време на експлоатация. Температурата на повърхностите може да бъде много висока. 

2.2 Електрическа безопасност

1. Проверете дали напрежението на мрежата съответства с инструкциите върху фирмената табелка на устройството.
2. Уверете се, че електрическият щепсел е винаги лесно достъпен. Той служи като разделително устройство. Само електрическият щепсел може напълно да изключи устройството от мрежата.
3. Предотвратява се повредата на захранващия кабел чрез прищипване, заключване или протриване на остри ръбове и да се държи далеч от горещи повърхности и отворени пламъци.
4. Уверете се, че устройството не може да бъде издърпано от захранващия кабел. Полагайте захранващия кабел така, че да няма опасност от спъване.
5. Изключвайте електрическия щепсел от контакта, когато не се използва, по време на гръмотевична буря, в случай на смущения по време на работа, преди пълненето и преди всяко почистване.

6. Издърпвайте електрическия щепсел само от електрическия щепсел, за да изключите устройството от електрическата мрежа. Не издърпвайте захранващия кабел.
7. Ако електрическият кабел на устройството е повреден, той трябва да бъде заменен от производителя или от център за обслужване на клиенти, или от лице със сходна квалификация, за да се избегне опасност.
8. Не потапяйте основния блок на устройството или захранващия кабел във вода или други течности.
9. Никога не посягайте към електрически уред, ако е паднал във водата.
10. Никога не докосвайте електрическия щепсел с мокри ръце.
11. Никога не използвайте захранващия кабел като дръжка за носене.
12. Дръжте устройството и захранващия кабел далеч от открит огън и горещи повърхности.

2.3 Място на разполагане

1. Винаги поставяйте устройството върху равна, суха, чиста, стабилна и нехлъзгаща се повърхност.
2. Поставете устройството така, че топлината, генерирана по време на употреба, да може лесно да се разсейва. Не поставяйте устройството под окачен шкаф или в ъгъл.
3. Използвайте устройството само в сухи закрити помещения, никога навън.
4. Дръжте устройството далеч от източници на топлина, като радиатори, фурни и друго оборудване, генериращо топлина. Устройството не се поставя на котлони (газови, електрически, котлони на въглища и др.).
5. Поддържайте минимално разстояние от 10 cm около устройството, за да осигурите достатъчно охлаждане.
6. Не поставяйте устройството близо до електрическо оборудване, което генерира силни магнитни полета (напр. мотори, трансформатори).

3. Предвидена употреба

1. Устройството е предназначено единствено за приготвяне на кафе в нормални за домакинството количества.
2. Този уред е предназначен само за употреба в домашни условия. Той не е предназначен за търговска употреба.
3. Изделието е предназначено само за употреба в домашни условия и в сухи помещения.
4. Да не се използва изделието за други цели. Всяка различна употреба на този уред може да доведе до повреда на уреда и увреждане на имущество или телесни повреди.
5. Производителят не носи отговорност за вреди или вреди, причинени от неправилна употреба или неспазване на тези инструкции.

4. Елементи за управление

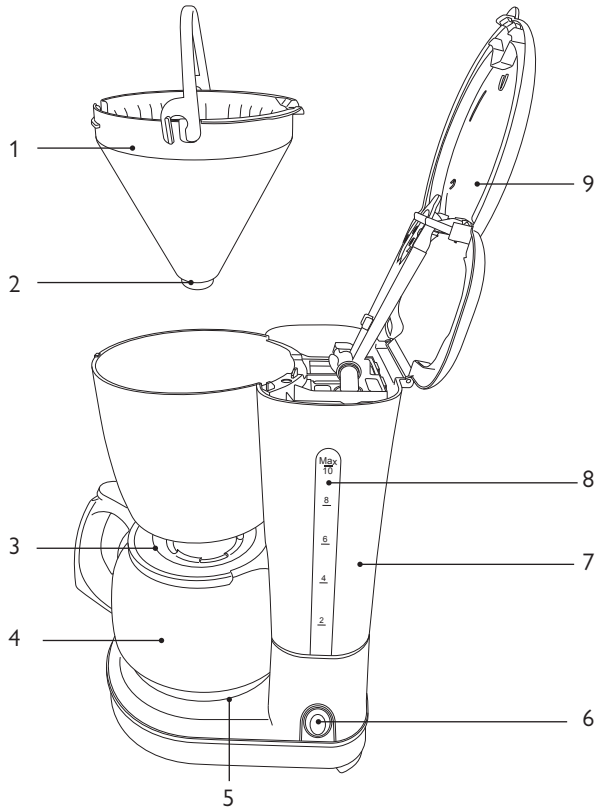

1. филтър
2. яка против капки
3. капак на кана за кафе
4. кана за кафе
5. нагревателна плоча
6. бутон за включване/изключване
7. резервоар за вода
8. индикатор за нивото на водата
9. капак

5. Инструкции за експлоатация

5.1 Разопаковане и проверка

1. Внимателно извадете от опаковката устройството и принадлежностите.
2. Проверете съдържанието на опаковката за комплектност и повреди.
Ако съдържанието на опаковката е непълно или ако се открие повреда, не пускайте уреда.
Незабавно го върнете на търговеца.
3. Ако искате да изхвърлите опаковъчния материал, моля, спазвайте законовите изисквания.
4. Съхранявайте опаковъчния материал, ако възнамерявате да го използвате за опаковане, изпращане или транспортиране по друг начин на уреда.
Съхранявайте го, така че да не представлява опасност.



ПРЕДУПРЕЖДЕНИЕ - опасност от задушаване!

Опаковъчният материал не е играчка. Децата могат да се задушат с пластмасови торбички, пластмасово фолио и частици от стиропор. Затова винаги се държи опаковъчните материали далеч от децата.

5.2 Първоначално пускане в експлоатация



ПРЕДУПРЕЖДЕНИЕ - риск от повреди! Уверете се, че устройството е монтирано на стабилна и равна повърхност.

- Уредът се почиства, както е описано в глава "Почистване и грижа".
- Преди първоначалното пускане в експлоатация се извършват най-малко 2 процеса на варене само с вода, за да се гарантира, че в продукта няма производствени остатъци. Следвайте инструкциите в глава "Експлоатация", но не използвайте кафе на прах.

5.3 Експлоатация



ПРЕДУПРЕЖДЕНИЕ - опасност от изгаряне! Не докосвайте устройството по време на употреба или докато е още горещо след употреба.



Указание: Ако са необходими няколко последователни процеса на варене, устройството се изключва след всеки процес на варене и се изчаква около 5 минути, за да се охлади.

1. Отворете капака (фигура 1).
2. Напълнете резервоара за вода с прясна, студена вода от чешмата.
Когато пълните с вода, обърнете внимание, че нивото на водата винаги трябва да бъде между 2 и 10 на индикатора за ниво на водата.
3. Поставете наличен в търговската мрежа хартиен филтър с размер 4 и го напълнете с желаното количество кафе на прах.
4. Капакът се затваря, така че да се щракне здраво на мястото си.
5. Поставете каната за кафе на нагревателната плоча (фигура 2).
6. Поставете щепсела в подходящ контакт.
7. Натиснете бутона за включване/изключване (фигура 3).
Бутонът за включване/изключване светва в червено.
Водата се загрява.
Кафето се вари и постепенно се влива в каната.
8. Когато спре да тече кафе, процесът на варене е завършен.
9. Извади каната за кафе и излейте кафето.
10. За да запазите останалото кафе топло, поставете каната за кафе на нагревателната плоча и оставете устройството включено.
11. Натиснете отново бутона за включване/изключване, за да изключите устройството.
Бутонът за включване/изключване изгасва.
12. Извадете електрическия щепсел от контакта.

фигура 1

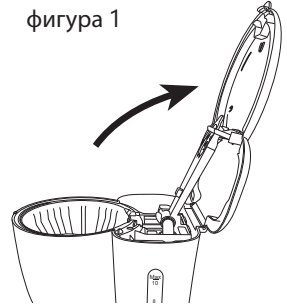

фигура 2

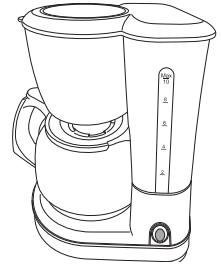

фигура 3

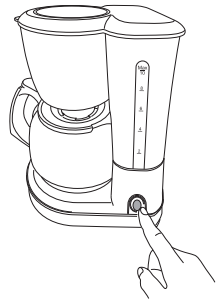

Автоматично изключване

След около 40 минути устройството автоматично се изключва, за да се пести енергия.

6. Почистване и грижа

6.1 Почистване



ПРЕДУПРЕЖДЕНИЕ - опасност от токов удар! Никога не потапяйте уреда във вода или други течности. Никога не дръжте уреда под течаща вода.

1. Изключете електрическия кабел и оставете устройството да се охлади напълно преди почистването.
2. Изплакнете подвижните части като филтър и кана за кафе с чиста вода.
3. Корпусът се избърсва с навлажнена мека кърпа.
4. Всички части се оставят да изсъхнат напълно, преди устройството да се използва повторно, да се съхранява или транспортира.

6.2 Премахване на котлен камък

Ако Вашето устройство е по-шумно от обичайното или процесът на варене отнема повече време, устройството трябва да бъде почистено от котления камък.

1. Устройството се почиства от котления камък на редовни интервали, в зависимост от съдържанието на варовик във водата и честотата на употреба.
2. Използвайте предлаган в търговската мрежа препарат за отстраняване на котлен камък и следвайте инструкциите върху опаковката.

Като алтернатива, може да премахнете котления камък с разтвор на оцет:

1. Смесете 2 до 3 супени лъжици оцет с максимално количество студена вода.
2. Отворете капака и излейте сместа в резервоара за вода.
3. Капакът се затваря, така че да се щракне здраво на мястото си.
4. Поставете щепсела в подходящ контакт.
5. Натиснете бутона за включване/изключване, за да включите устройството. Оставете сместа от оцет вода да премине през уреда, за да премахне котления камък от системата за заливане с гореща вода.
6. Изхвърлете сместа, след като е преминала през системата.
7. Напълнете най-малко 1-2 пъти с максималното количество чиста вода, за да изплакнете устройството и да премахнете мириса на оцет.

7. Съхранение и транспорт

1. Почистете устройството, както е описано в глава "Почистване и грижа".
2. Винаги съхранявайте уреда чист и сух, на чисто и сухо място, недостъпно за деца, за предпочитане в оригиналната му опаковка.
3. Уверете се, че устройството не може да падне или да се преобърне по време на транспортиране.
4. Осигурете защита на устройството от удар и вибрации, особено когато се транспортира в превозни средства.

8. Отстраняване на неизправности

Устройството не функционира:

1. Устройството свързано ли е към мрежата?
Свържете устройството към захранването.
2. Задействан ли е предпазителят на използвания контакт?
Проверете работата на контакта с друго устройство.



Указание: Обърнете се към сервиза, ако устройството все още не работи след проверка на горепосочените точки. Не се опитвайте да поправяте сами уреда.

9. Изхвърляне

Изхвърляне

За да се гарантира, че човешкото здраве и околната среда няма да бъдат увредени от неконтролирано изхвърляне на отпадъци, рециклирайте продукта отговорно, за да насърчите устойчивото повторно използване на материалните ресурси. Разделното събиране и рециклиране на стари електроуреди, батерии и акумулатори следва да предотврати отрицателното въздействие върху околната среда и човешкото здраве. Моля, избягвайте генерирането на отпадъци от стари електроуреди и батерии, доколкото е възможно, например като предпочитате батерии с по-дълъг експлоатационен живот или презареждащи се батерии. Моля, избягвайте изхвърлянето на боклуци на обществени места, като не оставяте безразборно батерии или електрически и електронни устройства, съдържащи батерии.



Тук е посочен начинът, по който можете да изхвърлите продукта правилно.

Този етикет показва, че продуктът не трябва да се изхвърля с обикновените домакински отпадъци в ЕС. За да върнете отпадъчния уред, използвайте системите за събиране и връщане или се свържете с доставчика, от който сте закупили уреда.

10. Гаранция

Радваме се, че сте решили да закупите продукт от нашата компания и се надяваме, че ще се наслаждавате на високото му качество. Високото качество на нашите продукти се гарантира от стриктния контрол на производството. Въпреки това, в случа, че желаете да подадете разумна рекламация, предлагаме гаранция за период от

3 години

от датата на покупката, която е предмет на следните условия:

Тази гаранция не оказва влияние върху стандартните гаранционни, рекламации, които можете да предявите пред доставчика на уреда. Тези права не се засягат от гаранцията ни на производител. Гаранцията е валидна само при използване на уреда у дома и се ограничава за територията на Федерална република Германия.

Срокът на гаранцията е 3 години от датата на покупката.

Отговорни за изпълнение на гаранцията са **VIVESS**. Изключват се други искове. Ако имате други въпроси относно продуктите на **VIVESS**, се свържете директно с местния доставчик, от който сте закупили продукта.

За да извърши гаранционно обслужване, нашият сервизен партньор изисква доказателство за покупката, като оригиналната касова бележка или касовата бележка от магазина. Освен това трябва да се вижда и серийния номер на уреда. За съжаление не можем да осигурим безплатно гаранционно обслужване без доказателство за покупката. Препоръчваме да запазите оригиналната опаковка, за да осигурите безопасно транспортиране на уреда в случай на гаранционен иск.

Гаранцията ще се счита за невалидна:

- В случай на неправилна употреба
- В случай на механични повреди на уреда от външни източници
- В случай на повреда или износване на частите при транспортиране
- В случай на грешки при работата и неправилно използване
- При поставяне на уреда върху влажни зони или навън
- В случай на повреди, дължащи се на форсмажорни обстоятелства, война, неправилно осветление, твърде високо захранване и други причини, които не попадат под отговорността на **VIVESS**
- При твърде честа употреба, особено в случай на употреба за комерсиални цели

- В случай на пренебрегване на потребителските инструкции и грешки при монтажа
- Ако уредът няма технически дефект
- За разходи за транспорт и пътуване, както и разходи, причинени от монтирането и демонтирането на уреда

Гаранцията не включва никакви последващи отговорности от наша страна, в частност отговорност за повреди в самия уред или породени от загуба на уреда до времето на ремонта (т.е. разходи за пътуване, боравене и др.). Въпреки това, това не ограничава и не изключва стандартната гаранция, в съответствие със закона за отговорност за продуктите.

Предлаганото от нас гаранционно обслужване не удължава гаранцията от 3 години от датата на покупката, нито позволява възможност за смяна на компоненти.

Пожелаваме ви много радост при използването на новия уред и се надяваме отново да закупите продукт на VIVESS.

ВАЖЕН ДОКУМЕНТ! ЗАПАЗЕТЕ ЗА 3 ГОДИНИ С ДОКАЗАТЕЛСТВО ЗА ПОКУПКАТА!

Turinys

1. Apžvalga	60
2. Svarbūs saugos nurodymai	61
3. Naudojimas pagal paskirtį	64
4. Valdymo elementai	65
5. Naudojimo nurodymai	66
6. Valymas ir priežiūra	68
7. Laikymas ir transportavimas	69
8. Triukščių šalinimas	69
9. Utilizavimas	69
10. Garantija	70

1. Apžvalga

1.1 Techniniai duomenys

Modelis	9897417
Maitinimo tinklo įvestis	220–240 V~, 50/60 Hz
Vartojamoji galia	915–1 080 W
Apsaugos klasė	I klasė
Pagaminta	REWE - Zentral GmbH, D-50603 Kelnas

1.2 Simboliai

Svarbūs nurodymai dėl Jūsų saugumo yra specialiai pažymėti. Būtinai laikykitės šių nurodymų, kad išvengtumėte nelaimingų atsitikimų ir žalos turtui.



ĮSPĖJIMAS – Įspėja apie pavojus sveikatai ir nurodo galimą sužalojimo riziką.



ĮSPĖJIMAS – elektros smūgio pavojus!



ĮSPĖJIMAS – gaisro pavojus!



Nurodymas: Paryškinti patarimai ir informacija.



Perskaitykite naudojimo instrukciją.



Šis simbolis reiškia, kad atitinkamas daiktas yra tinkamas sąlyčiui su maistu.



Šiuo simboliu paženklinti prietaisai skirti tik buitiniam naudojimui (sausose patalpose).

2. Svarbūs saugos nurodymai

2.1 Bendrieji saugos nurodymai

1. Prieš pirmą kartą naudodami prietaisą, atidžiai perskaitykite šią naudojimo instrukciją. Joje pateikiama svarbi informacija apie jūsų saugumą ir prietaiso naudojimą bei priežiūrą. Saugokite instrukciją, kad galėtumėte ją pasinaudoti ateityje, ir perduokite ją kartu su prietaisu.
2. Atkreipkite dėmesį į visus įspėjimus, esančius ant prietaiso ir šioje naudojimo instrukcijoje.
3. Prietaisą naudokite tik pagal numatytą paskirtį.
4. Neteisingai jį naudojant gali kilti pavojus. Jei prietaisą naudosite ne pagal numatytą paskirtį arba netinkamai, neprisiimama atsakomybė už bet kokią dėl to atsiradusią žalą.
5. Naudojant priedus arba dalis, kurių gamintojas aiškiai nerekomenduoja, galima susižeisti arba patirti žalą ir prarasti garantiją.
6. Šį prietaisą gali naudoti 8 metų ir vyresni vaikai bei asmenys, kurių sutrikę fiziniai, jutiminiai arba protiniai gebėjimai arba asmenys, kuriems trūksta patirties ir žinių, jei jie prižiūrimi arba instruktuojami, kaip saugiai naudoti prietaisą, ir jei jie supranta su naudojimu susijusius pavojus.
7. Naudotojo atliekamų valymo ir techninės priežiūros darbų negali atlikti vaikai, išskyrus atvejus, kai jie yra 8 metų ar vyresni ir yra prižiūrimi.
8. Prietaisą ir jo prijungimo laidą reikia laikyti atokiau nuo jaunesnių nei 8 metų amžiaus vaikų.
9. Vaikams negalima leisti žaisti su prietaisu.
10. Nenaudokite prietaiso, kol jis nėra visiškai ir teisingai surinktas.
11. Nurodymai, kaip valyti paviršius, kurie liečiasi su maistu, pateikiami skyriuje „Valymas ir priežiūra“.

12. Niekada nenaudokite prietaiso arti užuolaidų, sienų, po spintelėmis ar arti kitų degių medžiagų.
13. Naudokite prietaisą ant lengvai pasiekiamo, lygaus, sauso ir stabilaus darbinio paviršiaus. Nedėkite jo ant paviršiaus, kuris gali įkaisti, pvz., ant viryklės kaitlentės arba arti dujinės viryklės.
14. Nenaudokite prietaiso aplinkoje, kurioje yra labai degių dujų arba kurioje ji veikia esant ekstremaliai temperatūrai, vandeniui ar didelei drėgmei.
15. Nedėkite prietaiso prie darbinio paviršiaus krašto.
16. Niekada nedėkite jokių daiktų į prietaiso korpusą.
17. Nenaudokite prietaiso, jei jis neveikia tinkamai arba jei ji buvo nukritęs, pažeistas ar įkritęs į vandenį. Nuvežkite prietaisą į techninės priežiūros centrą, kad jį patikrintų ir suremontuotų.
18. Neatlikite jokių prietaiso pakeitimų.
19. Prietaisas skirtas tik asmeniniam naudojimui namuose.
20. Nenaudokite prietaiso su išoriniu laikmačiu arba atskira nuotolinio valdymo sistema.
21. Netransportuokite ir neneškite prietaiso, kol jis dar karštas.
22. Prieš transportuodami, valydami ar sandėliuodami prietaisą, visada leiskite jam visiškai atvėsti.
23. Nepalikite gaminio be priežiūros, kai jis kaista arba kai vėsta.
24. Kavos indą laikykite tik už rankenos.
25. Nelieskite karštos kaitvietės.
26. Venkite bet kokio kontakto su karštais garais gaminimo proceso metu, kai pildote vandens rezervuarą ir kai dangtelis atidarytas.
27. Pripildžius šviežiu vandeniu netrukus po gaminimo proceso, iš vandens tekėjimo angos gali išsiskirti karšti garai.
28. Veikimo metu neatidarykite dangtelio.

29. **ĮSPĖJIMAS – gaisro pavojus!** Prie prietaiso nekljuokite pašalinių objektų ir neuždenkite jo kitais daiktais.



30. **ĮSPĖJIMAS – elektros smūgio pavojus!** Niekada nebandykite patys taisyti prietaiso. Įvykus gedimui, prietaisą paveskite remontuoti tik kvalifikuotam techninės priežiūros specialistui.



31. **ĮSPĖJIMAS – pavojus nudegti!** Karštas paviršius. Naudojimo metu prietaisas įkaista. Paviršių temperatūra gali būti labai aukšta.



2.2 Elektros sauga

1. Patikrinkite, ar tinklo įtampa atitinka prietaiso specifikacijų lentelėje nurodytus duomenis.
2. Pasirūpinkite, kad elektros tinklo kištukas visada būtų lengvai prieinamas ir pasiekiamas. Jis naudojamas kaip atjungimo įtaisas. Tik elektros tinklo kištukas gali visiškai atjungti prietaisą nuo elektros tinklo.
3. Apsaugokite maitinimo laidą, kad jis nebūtų sugadintas jį suspaudus, sulenkus ar dėl trinties į aštrias briaunas, saugokite jį nuo karštų paviršių ir atviros liepsnos.
4. Pasirūpinkite, kad nebūtų patrauktas žemyn už maitinimo laido. Maitinimo laidą nutieskite taip, kad už jo nebūtų galima užkliūti.
5. Kai nenaudojate prietaiso, perkūnijos metu, įvykus gedimui, prieš pildymą ir prieš kiekvieną valymą ištraukite elektros tinklo kištuką iš elektros lizdo.
6. Norėdami atjungti prietaisą nuo elektros tinklo, traukite tik patį kištuką. Netraukite už maitinimo laido.
7. Jei šio prietaiso elektros tinklo prijungimo laidas yra pažeistas, jį turi pakeisti gamintojas, jo klientų aptarnavimo tarnyba arba panašią kvalifikaciją turintis asmuo, kad būtų išvengta pavojaus.
8. Nemerkite pagrindinio prietaiso bloko ar maitinimo laido į vandenį ar kitus skysčius.

9. Niekada nelieskite elektros prietaiso, jei jis įkrito į vandenį.
10. Niekada nelieskite elektros tinklo kištuko drėgnomis rankomis.
11. Niekada nenaudokite maitinimo laido kaip rankenos.
12. Laikykite prietaisą ir maitinimo laidą atokiau nuo atviros liepsnos ir karštų paviršių.

2.3 Pastatymo vieta

1. Prietaisą visada statykite ant lygaus, sauso, švaraus, stabilaus ir neslystančio paviršiaus.
2. Prietaisą statykite taip, kad naudojimo metu susidariusi šiluma lengvai išsisklaidytų. Nestatykite prietaiso po pakabinama spintele arba kampe.
3. Prietaisą naudokite tik sausose patalpose, niekada nenaudokite lauke.
4. Prietaisą laikykite atokiau nuo šilumos šaltinių, pavyzdžiui, radiatorių, orkaitių ir kitų šilumą skleidžiančių prietaisų. Nestatykite prietaiso ant karštų kaitviečių (dujinių, elektrinių, anglių viryklių ir pan.).
5. Kad būtų užtikrintas pakankamas aušinimas, aplink prietaisą išlaikykite ne mažesnę kaip 10 cm atstumą.
6. Nestatykite prietaiso šalia elektros prietaisų, kurie sukuria stiprius magnetinius laukus (pvz., variklių, transformatorių).

3. Naudojimas pagal paskirtį

1. Prietaisas skirtas tik kavos ruošimui buityje įprastais kiekiais.
2. Šis prietaisas skirtas naudoti tik buityje. Jis nėra skirtas komerciniam naudojimui.
3. Prietaisas skirtas naudoti tik buityje ir sausose patalpose.
4. Nenaudokite prietaiso jokiems kitiems tikslams. Naudojant šį prietaisą ne pagal paskirtį, gali kilti prietaiso gedimas, turtinė žala arba pavojus asmenų sveikatai ir saugumui.
5. Gamintojas neprisiima atsakomybės už žalą ar sužalojimus, patirtus dėl prietaiso naudojimo ne pagal paskirtį ar šios naudojimo instrukcijos nesilaikymo.

4. Valdymo elementai

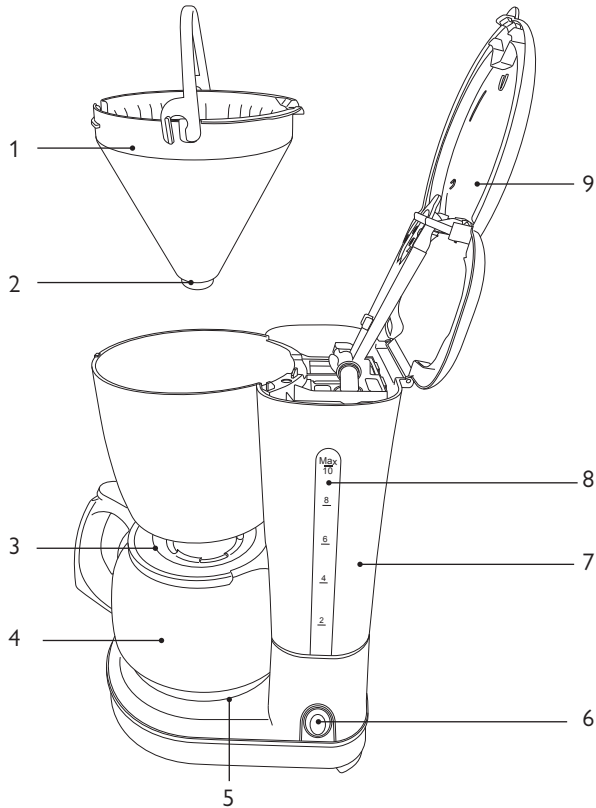

1. Filtro laikiklis
2. Apsauga nuo lašėjimo
3. Kavos indo dangtelis
4. Kavos indas
5. Kaitvietė
6. Įjungimo / išjungimo jungiklis
7. Vandens rezervuaras
8. Vandens lygio indikatorius
9. Dangtelis

5. Naudojimo nurodymai

5.1 Išpakavimas ir patikrinimas

1. Atsargiai išimkite prietaisą ir priedus iš pakuotės.
2. Patikrinkite, ar prekė yra visos komplektacijos ir nepažeista. Jei prekė yra ne visos komplektacijos ar aptikta pažeidimų, prietaiso nenaudokite. Nedelsdami grąžinkite jį prekiautojui.
3. Jei ketinate šalinti pakuotės medžiagą, laikykitės teisės aktų reikalavimų.
4. Pasilikite pakuotės medžiagą, jei norite ją panaudoti prietaisui pakuoti, siųsti ar kitaip transportuoti. Laikykite ją taip, kad ji nekeltų potencialaus pavojaus.



ĮSPĖJIMAS – pavojus užspringti! Pakuotės medžiaga nėra žaislas. Žaisdami su plastikiniais maišeliais, plėvelėmis ir polistireno dalelėmis vaikai gali uždusti. Todėl visada laikykite pakuotės medžiagą atokiau nuo vaikų.

5.2 Naudojimas pirmą kartą



ĮSPĖJIMAS – žalos rizika! Įsitinkinkite, kad prietaisas pastatytas ant stabilaus ir lygaus paviršiaus.

- Išvalykite prietaisą, kaip aprašyta skyriuje „Valymas ir priežiūra“.
- Prieš naudodami pirmą kartą, atlikite bent 2 gaminimo procesus naudodami tik vandenį, kad įsitikintumėte, jog produkte nėra gamybos liekanų. Norėdami tai padaryti, vadovaukitės skyriuje „Eksploatavimas“ pateiktais nurodymais, tačiau nenaudodami maltos kavos.

5.3 Eksploatavimas



ĮSPĖJIMAS – pavojus nudegti! Nelieskite prietaiso naudojimo metu arba jei jis dar yra karštas.



Nurodymas: Jei reikia atlikti kelis gaminimo procesus iš eilės, po kiekvieno gaminimo proceso išjunkite prietaisą ir leiskite jam atvėsti maždaug 5 minutes.

1. Atidarykite dangtelį (1 pav.).
2. Pripildykite vandens rezervuarą šviežio šalto vandentiekio vandeniu.
Pripildydami vandens įsitikinkite, kad vandens lygis vandens lygio indikatoriuje visada yra tarp 2 ir 10.
3. Įdėkite standartinį 4 dydžio popierinį filtrą ir įdėkite norimą kiekį maltos kavos.
4. Uždarykite dangtelį taip, kad jis girdimai užsifikuotų.
5. Kavos indą padėkite ant kaitvietės (2 pav.).
6. Elektros tinklo kištuką įkiškite į tinkamą kištukinį lizdą.
7. Paspauskite įjungimo / išjungimo jungiklį (3 pav).
Įjungimo / išjungimo jungiklis šviečia raudonai.
Vanduo kaitinamas.
Kava gaminama ir palaipsniui teka į kavos indą.
8. Gaminimo procesas baigiamas, kai nebeteka kava.
9. Išimkite kavos indą ir išpilkite kavą.
10. Kad likusi kava būtų šilta, pastatykite kavos indą ant kaitvietės ir palikite prietaisą įjungtą.
11. Dar kartą paspauskite įjungimo / išjungimo jungiklį, kad išjungtumėte prietaisą.
Įjungimo / išjungimo jungiklis išsijungia.
12. Ištraukite elektros tinklo kištuką iš kištukinio lizdo.

1 pav.

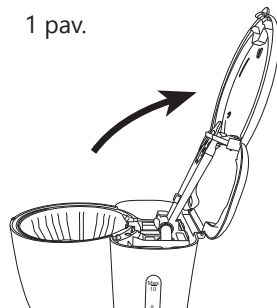

2 pav.

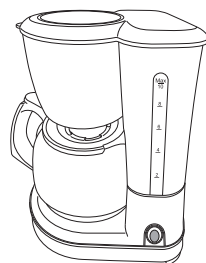

3 pav.

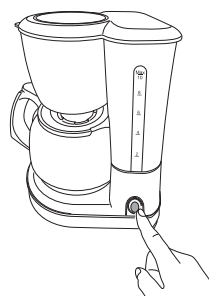

Automatinis išsijungimas

Kad būtų taupoma energija, maždaug po 40 minučių prietaisas automatiškai išsijungia.

6. Valymas ir priežiūra

6.1 Valymas



ĮSPĖJIMAS – elektros smūgio pavojus! Niekada nemerkite prietaiso į vandenį ar kitus skysčius. Niekada nelaikykite prietaiso po tekančiu vandeniu.

1. Prieš valydami prietaisą ištraukite maitinimo laidą iš kištukinio lizdo ir leiskite prietaisui visiškai atvėsti.
2. Nuimamas dalis, pvz., filtro laikiklį ir kavos indą, praplaukite švariu vandeniu.
3. Nuvalykite korpusą šiek tiek drėgna minkšta šluoste.
4. Prieš pakartotinai naudodami, padėdami laikyti ar transportuodami prietaisą, leiskite visoms dalims visiškai išdžiūti.

6.2 Kalkių šalinimas

Jei prietaisas veikia garsiau nei įprastai arba gaminimo procesas trunka ilgiau nei įprastai, iš prietaiso reikia pašalinti kalkes.

1. Kalkes iš prietaiso šalinkite reguliariai, priklausomai nuo kalkių kiekio vandenyje ir naudojimo dažnumo.
2. Naudokite įprastą kalkių šalinimo priemonę ir laikykitės ant pakuotės pateikiamų nurodymų.

Taip pat galite pašalinti kalkes iš prietaiso naudodami acto tirpalą.

1. Sumaišykite 2–3 šaukštus acto esencijos su maksimaliu šalto vandens kiekiu.
2. Atidarykite dangtelį ir supilkite mišinį į vandens rezervuarą.
3. Uždarykite dangtelį taip, kad jis girdimai užsifiksuotų.
4. Elektros tinklo kištuką įkiškite į tinkamą kištukinį lizdą.
5. Paspauskite įjungimo / išjungimo jungiklį, kad įjungtumėte prietaisą.
Leiskite pratekėti vandens ir acto mišiniui, kad pašalintumėte kalkes iš gaminimo sistemos.
6. Po to mišinį išpilkite.
7. Bent 1–2 kartus įpilkite maksimalų švaraus vandens kiekį ir leiskite jam pratekėti, kad praplautumėte prietaisą ir pašalintumėte iš jo acto kvapą.

7. Laikymas ir transportavimas

1. Išvalykite prietaisą, kaip aprašyta skyriuje „Valymas ir priežiūra“.
2. Visada laikykite prietaisą švarioje ir sausoje, vaikams nepasiekiamoje sausoje, švarioje vietoje, geriausia – originalioje pakuotėje.
3. Užtikrinkite, kad transportuojant prietaisas negalėtų nukristi ar apvirsti.
4. Saugokite prietaisą nuo smūgių ir vibracijos, ypač gabenant jį transporto priemonėse.

8. Trikčių šalinimas

Prietaisas neveikia.

1. Ar prietaisas prijungtas prie elektros tinklo?
Prijunkite prietaisą prie elektros tinklo.
2. Ar suveikė naudoto kištukinio lizdo saugiklis?
Patikrinkite kištukinio lizdo veikimą naudodami kitą prietaisą.



Nurodymas: Jei patikrinus pirmiau nurodytus punktus prietaisas vis tiek neveikia, kreipkitės į techninės priežiūros tarnybą. Niekada nebandykite prietaiso remontuoti patys.

9. Utilizavimas

Utilizavimas

Kad nekontroliuojamas atliekų šalinimas nepadarytų žalos žmonių sveikatai ir aplinkai, gaminyje turi būti atsakingai perdirbamas, skatinant tvarumą ir antrinių medžiagų išteklių panaudojimą. Elektros prietaisų, baterijų ir akumuliatorių rūšiavimas ir perdirbimas apsaugo nuo neigiamo poveikio aplinkai ir žmonių sveikatai. Kiek įmanoma, venkite atliekų susidarymo iš senų elektros prietaisų ir baterijų, pvz., pirmenybę teikdami baterijoms, kurių eksploatavimo laikas ilgesnis arba įkraunamoms baterijoms. Venkite šiukšlinti viešąsias erdves, palikdami be priežiūros baterijas arba elektros ir elektroninę įrangą su baterijomis.



Toliau nurodyta, kaip teisingai išmesti šį gaminį.

Ši žyma nurodo, kad šio gaminio negalima išmesti su įprastomis buitinėmis atliekomis ES. Norėdami grąžinti naudotą prietaisą, naudokite grąžinimo ir surinkimo sistemas arba susisiekite su pardavėju, iš kurio prekė buvo nupirkta.

10. Garantija

Džiaugiamės, kad nusprendėte įsigyti produktą iš mūsų įmonės ir tikimės, kad jums patiks naudotis mūsų aukštos kokybės produktu. Aukštą mūsų gaminių kokybę užtikrina griežta gamybos kontrolė. Tačiau tuo atveju, jei norite pateikti pagrįstą pretenziją, suteikiame garantiją toliau nurodytam laikotarpiui

3 metus

nuo pirkimo datos, laikantis šių sąlygų:

Ši garantija neturi įtakos jūsų, kaip vartotojo, įstatymų nustatytiems garantiniams reikalavimams prietaiso pardavėjui. Šioms teisėms mūsų gamintojo garantija neturi įtakos. Mūsų suteikta garantija galioja tik asmeniniam prietaiso naudojimui ir yra taikoma tik Vokietijos Federacinės Respublikos teritorijai.

Garantinis laikotarpis yra 3 metai nuo pirkimo datos.

VIVESS savo nuožiūra gali vykdyti garantinį aptarnavimą. Kitos pretenzijos neįtraukiamos. Jei turite klausimų apie **VIVESS** produktus, kreipkitės tiesiogiai į vietinį pardavėją.

Kad galėtų atlikti garantinę priežiūrą, mūsų aptarnavimo partneris reikalauja pirkimo įrodymo, kaip originalaus kvito arba pardavėjo atspausdinto grynųjų pinigų kvito. Prietaiso serijos numeris taip pat turi būti įskaitomas. Deja, negalime nemokamai atlikti garantinių paslaugų be jokių pirkimo įrodymų. Rekomenduojame pasilikti originalią pakuotę, kad būtų užtikrintas saugus prietaiso gabenimas esant garantijai.

Garantija laikoma negaliojančia:

- netinkamo naudojimo atveju
- jei prietaisas mechaniškai pažeidžiamas išorinio poveikio
- besidėvinčias dalis sugadinus transportuojant
- veikimo klaidų ir netinkamo naudojimo atveju
- pastačius prietaisą į šlapią vietą arba lauke
- dėl žalos, atsiradusios dėl jėgos, karo, vandens, žaibo, per didelės įtampos ir kitų priežasčių, nepatenkančių į **VIVESS** atsakomybę
- per didelio naudojimo atveju, ypač ne asmeninio naudojimo atveju
- jei nepaisoma vartotojo instrukcijų ir diegimo klaidų
- jei prietaisas neturi techninių defektų
- transporto ir kelionės išlaidoms, taip pat išlaidoms, patirtoms įrengiant ir išmontuojant prietaisą

Garantija neapima jokios vėlesnės mūsų atsakomybės, ypač jokios atsakomybės už žalą pačiam prietaisui ar patirtą dėl prietaiso praradimo iki remonto laiko (pvz., kelionės išlaidų, tvarkymo išlaidų ir pan.). Tačiau tai neapriboja ir nepanaikina mūsų įstatymų numatytos garantijos, ypač pagal

Atsakomybės už produktą įstatymą.

Bet kokios mūsų teikiamos garantinės paslaugos nepratęsia 3 metų garantijos termino nuo pirkimo datos, taip pat ir dėl galimai pakeistų komponentų.

Linkime daug džiaugsmo naudojant naują prietaisą ir tikimės, kad kitas bus dar vienas VIVESS produktas.

Sadržaj

1. Pregled	73
2. Važne sigurnosne informacije.....	74
3. Namjena	77
4. Elementi za rukovanje	78
5. Upute za rukovanje	79
6. Čišćenje i njega.....	81
7. Skladištenje i transport.....	82
8. Otklanjanje poteškoća	82
9. Odlaganje.....	82
10. Jamstvo.....	83

1. Pregled

1.1 Tehnički podaci

Model	9897417
Mrežni ulaz	220–240 V~, 50/60 Hz
Potrošnja energije	915–1 080 W
Razred zaštite	Razred I
Proizvedeno za	REWE - Zentral GmbH, D-50603 Köln

1.2 Ikone

Važne napomene za vašu sigurnost posebno su označene. Obavezno se pridržavajte ovih mjera opreza kako biste izbjegli nesreće i oštećenja imovine.



UPOZORENJE - Upozorava na opasnosti po zdravlje i prepoznaje potencijalne rizike od ozljeda.



UPOZORENJE - **Opasnost od strujnog udara!**



UPOZORENJE - **Opasnost od požara!**



Napomena: Ističe savjete i informacije.



Pročitajte upute za uporabu.



Ovaj simbol znači da je odgovarajući predmet prikladan za kontakt s hranom.



Uređaji označeni ovim simbolom prikladni su samo za kućnu uporabu (u suhim zatvorenim prostorima).

2. Važne sigurnosne informacije

2.1 Opće sigurnosne informacije

1. Prije prve uporabe temeljito pročitajte ove upute za uporabu. Upute sadrže važne informacije za Vašu sigurnost te za uporabu i održavanje uređaja. Spremite upute za buduću referencu i prosljedite ih zajedno s uređajem.
2. Poštivajte sva upozorenja na uređaju i u ovim uputama.
3. Koristite proizvod samo za predviđenu namjenu.
4. Nepravilna uporaba dovodi do opasnosti. Ako ne koristite proizvod u predviđenu svrhu ili ga nepravilno koristite, ne preuzima se odgovornost za bilo kakvu nastalu štetu.
5. Korištenje pribora ili dijelova koje proizvođač nije izričito preporučio može uzrokovati ozljede ili oštećenja i rezultirati gubitkom jamstva.
6. Ovaj proizvod mogu koristiti djeca u dobi od 8 godina i starija, osobe smanjenog fizičkog, osjetilnog ili mentalnog kapaciteta ili osobe koje nemaju iskustva i znanja, ako su pod nadzorom ili su dobili upute za sigurnu uporabu proizvoda te ako razumiju rizike povezane s njegovom uporabom.
7. Održavanje i čišćenje ne smiju obavljati djeca, osim ako imaju 8 ili više godina i ako su pod nadzorom.
8. Držite uređaj i priključni kabel dalje od djece mlađe od 8 godina.
9. Djeca se ne smiju igrati s uređajem.
10. Nemojte koristiti uređaj ako nije potpuno i ispravno montiran.
11. Upute o površinama za čišćenje u dodiru s hranom potražite u poglavlju „Čišćenje i njega”.
12. Nikada nemojte koristiti uređaj u blizini zavjesa, zidova, ispod ormara ili drugih zapaljivih materijala.
13. Koristite uređaj na lako dostupnoj, ravnoj, suhoj i stabilnoj radnoj površini. Nemojte ga stavljati na površinu koja se može zagrijati, kao što je ploča za štednjak ili blizu plinskog štednjaka.

14. Nemojte koristiti uređaj u okolini s lako zapaljivim plinovima ili gdje je izložena ekstremnim temperaturama, vodi ili visokoj vlažnosti zraka.
15. Nemojte postavljati uređaj blizu ruba radne površine.
16. Nikada ne stavljajte predmete u kućište uređaja.
17. Nemojte koristiti pribor ako ne radi ispravno ili ako je prethodno pao, ako je oštećen ili upao u vodu. Donesite uređaj u Servisni centar radi pregleda i popravka.
18. Nemojte provoditi izmjene na uređaju.
19. Uređaj je namijenjen samo za privatnu uporabu u kućanstvu.
20. Nemojte koristiti uređaj s vanjskim mjeračem vremena ili zasebnim sustavom za daljinsko upravljanje.
21. Nemojte prenositi ili nositi uređaj dok je još vruć.
22. Uvijek pustite da se uređaj potpuno ohladi prije prijenosa, čišćenja ili skladištenja.
23. Ne ostavljajte proizvod bez nadzora dok se zagrijava ili dok se još hladi.
24. Vrč za kavu uvijek uhvatite za dršku.
25. Ne dodirujte toplu grijaću ploču.
26. Izbjegavajte kontakt s vrućom parom tijekom postupka kuhanja, prilikom ponovnog punjenja spremnika za vodu i kada je poklopac otvoren.
27. Tijekom punjenja svježe vode ubrzo nakon procesa kuhanja kave, iz ispusta za vodu može izaći vruća para.
28. Nemojte otvarati poklopac tijekom rada.
29. **UPOZORENJE - Opasnost od požara!** Nemojte lijepiti strana tijela na uređaj ili pokrivati opremu drugim predmetima.
30. **UPOZORENJE - Opasnost od strujnog udara!** Nikada ne pokušavajte sami popraviti uređaj. U slučaju kvara, samo kvalificirani servisni tehničar mora popraviti uređaj.



31. **UPOZORENJE - Opasnost od opekline!** Vruća površina. Uređaj se zagrijava tijekom rada. Temperatura površine može biti vrlo visoka.



2.2 Električna sigurnost

1. Provjerite odgovara li mrežni napon specifikacijama na natpisnoj pločici uređaja.
2. Provjerite je li utikač napajanja uvijek lako pristupačan i dostupan. On služi kao uređaj za razdvajanje. Samo utikač napajanja može potpuno odvojiti uređaj od električne mreže.
3. Spriječite oštećenje kabela za napajanje prignječenjem, savijanjem ili habanjem o oštre rubove i držite ga podalje od vrućih površina i otvorenog plamena.
4. Pazite da se uređaj ne može zakačiti na kabelu za napajanje i tako svući s površine. Postavite kabel za napajanje tako da se ne može spotaknuti preko njega.
5. Odvojite utikač iz utičnice kada se ne koristi, tijekom oluja, tijekom razdoblja uporabe, prije punjenja i prije bilo kakvog čišćenja.
6. Uređaj isključujte iz struje samo izvlačenjem utikača iz utičnice. Nemojte povlačiti kabel za napajanje.
7. Ako je kabel za napajanje uređaja oštećen, kako bi se izbjegle opasnosti, mora ga zamijeniti proizvođač ili njegova Služba za klijente ili slično kvalificirana osoba.
8. Ne uranjajte kućište uređaja ili kabel za napajanje u vodu ili druge tekućine.
9. Nikada ne posežite za električnim uređajem ako je pao u vodu.
10. Nikada ne dodirujte utikač mokrim rukama.
11. Nikada ne koristite kabel za napajanje kao ručku za nošenje.
12. Držite uređaj i kabel za napajanje podalje od otvorene vatre i vrućih površina.

2.3 Mjesto postavljanja

1. Uvijek postavite uređaj na ravnu, suhu, čistu, stabilnu i neklizajuću površinu.
2. Postavite uređaj tako da se toplina koja nastaje tijekom uporabe može dobro raspršiti. Nemojte postavljati uređaj ispod visećeg ormara ili u kut.
3. Uređaj koristite samo u suhim zatvorenim prostorima, nikada vani.
4. Držite uređaj podalje od izvora topline kao što su radijatori, peći i druga oprema za proizvodnju topline. Nemojte stavljati uređaj na ploče za kuhanje (štednjak na plin, struju, ugljen itd.).
5. Održavajte razmak od najmanje 10 cm oko uređaja kako biste osigurali dovoljno hlađenje.
6. Ne postavljajte blizu električne opreme koja generira jaka magnetska polja (npr. motori, transformatori).

3. Namjena

1. Uređaj je namijenjen isključivo za pripremu kave u količinama za kućanstvo.
2. Ovaj je uređaj namijenjen samo za uporabu u kućanstvu. Nije namijenjen za komercijalnu uporabu.
3. Uređaj je namijenjen samo za uporabu u kućanstvu i u suhim zatvorenim prostorijama.
4. Nemojte koristiti uređaj ni u koju drugu svrhu. Svaka druga uporaba ove opreme može dovesti do oštećenja uređaja i imovine ili tjelesnih ozljeda.
5. Proizvođač ne preuzima odgovornost za oštećenja ili ozljede uzrokovane nepravilnom uporabom ili nepridržavanjem ovih uputa.

4. Elementi za rukovanje

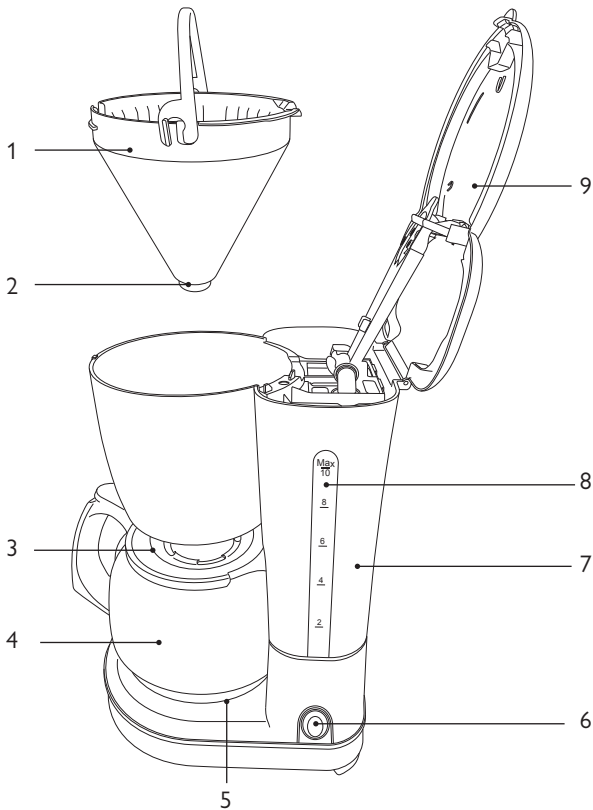

1. držač filtra
2. zaštita od kapanja
3. poklopac vrča za kavu
4. vrč za kavu
5. ploča za održavanje topline
6. prekidač za uključivanje/isključivanje
7. spremnik za vodu
8. pokazatelj razine vode
9. poklopac

5. Upute za rukovanje

5.1 Raspakiranje i pregled

1. Pažljivo izvadite uređaj i pribor iz pakiranja.
2. Provjerite sadržaj pakiranja na cjelovitost i oštećenja. Ako je pakiranje nepotpuno ili ako se može otkriti oštećenje, nemojte uključivati uređaj. Odmah ga vratite trgovcu.
3. Ako namjeravate baciti materijal za pakiranje, molimo da se pridržavate zakonskih propisa.
4. Spremite materijal za pakiranje ako ga namjeravate koristiti za pakiranje, otpremu ili drugi prijevoz uređaja. Pohranite ga tako da ne predstavlja opasnost.



UPOZORENJE - Opasnost od gušenja! Materijal za pakiranje nije igračka. Djeca se mogu ugušiti plastičnim vrećicama, folijama i polistirenskim česticama. Stoga materijal za pakiranje uvijek držite podalje od djece.

5.2 Prvo uključivanje



UPOZORENJE - Rizik od oštećenja! Osigurajte da je uređaj postavljen na stabilnu i ravnu površinu.

- Očistite uređaj kako je opisano u poglavlju „Čišćenje i njega”.
- Prije prvog uključivanja provesti najmanje 2 ciklusa kuhanja isključivo s vodom kako bi se osiguralo da nema ostataka iz proizvodnje u proizvodu. Slijedite upute u poglavlju „Rukovanje”, ali nemojte koristiti prašak za kavu.

5.3 Rukovanje



UPOZORENJE - Opasnost od opekline! Nemojte dodirivati uređaj tijekom rada ili ako je još uvijek vruć nakon uporabe.



Napomena: Ako je potrebno nekoliko postupaka kuhanja jedan za drugim, uređaj se isključuje nakon svakog postupka kuhanja i stavlja se u stanku za hlađenje od približno 5 minuta.

1. Otvorite poklopac (sl. 1).
2. Napunite spremnik za vodu svježom, hladnom vodom iz slavine.
Prilikom punjenja vode, imajte na umu da razina vode uvijek mora biti između 2 i 10 na pokazivaču razine vode.
3. Umetnite komercijalno dostupan filter za papir veličine 4 i napunite željenu količinu praha kave.
4. Zatvorite poklopac tako da čujno klikne na svoje mjesto.
5. Stavite vrč za kavu na ploču za održavanje topline (sl. 2).
6. Priključite kabel za napajanje u odgovarajuću utičnicu.
7. Pritisnite prekidač za uključivanje/isključivanje (sl. 3).
Prekidač za uključivanje/isključivanje svijetli crveno.
Voda se zagrijava.
Kava se kuha i postupno ulazi u vrč za kavu.
8. Kad kava više ne curi, proces kuhanja je gotov.
9. Izvadite vrč za kavu i sipajte ju.
10. Da bi preostala kava ostala topla, stavite vrč za kavu na ploču za održavanje topline i ostavite uređaj uključen.
11. Ponovno pritisnite prekidač za uključivanje/isključivanje da biste isključili uređaj.
Prekidač za uključivanje/isključivanje se gasi.
12. Isključite kabel za napajanje iz zidne utičnice.

sl. 1

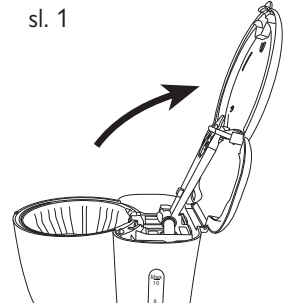

sl. 2

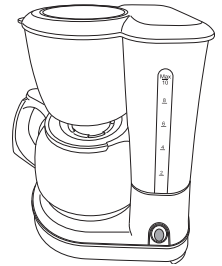

sl. 3

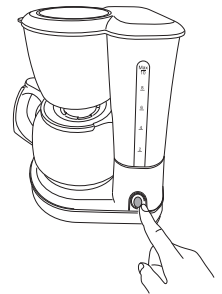

Automatsko isključivanje

Nakon otprilike 40 minuta uređaj se automatski isključuje radi uštede energije.

6. Čišćenje i njega

6.1 Čišćenje



UPOZORENJE - Opasnost od strujnog udara! Nikada ne uranjajte uređaj u vodu ili druge tekućine. Nikada ne stavljajte uređaj pod tekuću vodu.

1. Odvojite kabel za napajanje od zidne utičnice i pustite da se uređaj potpuno ohladi prije čišćenja.
2. Isperite uklonjive dijelove, kao što su držač filtra i vrč za kavu, čistom vodom.
3. Obrišite kućište lagano vlažnom mekom krpom.
4. Pustite da se svi dijelovi potpuno osuše prije ponovne uporabe, skladištenja ili transporta uređaja.

6.2 Dekalcificiranje

Ako vaš uređaj zvuči glasnije nego obično ili postupak kuhanja traje dulje, uređaj se mora dekalificirati.

1. Dekalcificirati uređaj u redovitim razmacima ovisno o sadržaju vapna u vodi i učestalosti uporabe.
2. Koristite komercijalno dostupno sredstvo za dekalificiranje i slijedite upute na pakiranju.

Alternativno, možete dekalificirati uređaj s otopinom octa:

1. Pomiješajte 2 do 3 žlice esencije octa s maksimalnom količinom hladne vode.
2. Otvorite poklopac i zatim ulijte smjesu u spremnik za vodu.
3. Zatvorite poklopac tako da čujno klikne na svoje mjesto.
4. Priključite kabel za napajanje u odgovarajuću utičnicu.
5. Pritisnite prekidač za uključivanje/isključivanje da biste uključili uređaj. Pustite da mješavina vode i octa prođe kako bi se dekalificirao sustav za kuhanje kave.
6. Bacite smjesu nakon što prođe kroz uređaj.
7. Pustite da kroz uređaj prođe najmanje 1–2 puta veća količina bistre vode kako biste isprali uređaj i uklonili miris octa.

7. Skladištenje i transport

1. Očistite uređaj kako je opisano u poglavlju „Čišćenje i njega”.
2. Uređaj uvijek čuvajte na suhom i čistom mjestu izvan dohvata djece, po mogućnosti u originalnom pakiranju.
3. Pobrinite se da uređaj ne može pasti ili ispustiti tijekom transporta.
4. Zaštitite uređaj od udaraca i vibracija, posebno kada se prevozi u vozilima.

8. Otklanjanje poteškoća

Uređaj ne radi:

1. Je li uređaj priključen na struju?
Priključite kabel za napajanje u uređaj i struju.
2. Je li osigurač utičnice koji se koristi aktiviran?
Provjerite rad utičnice s drugim uređajem.



Napomena: Obratite se Službi za korisnike ako uređaj i dalje ne radi nakon provjere gornjih stavki. Nemojte pokušavati sami popraviti uređaj.

9. Odlaganje

Odlaganje

Kako bi se osiguralo da nekontrolirano odlaganje otpada ne šteti zdravlju ljudi i okolišu, reciklirajte proizvod na odgovoran način, promičući održivu ponovnu uporabu materijalnih resursa. Odvojenim prikupljanjem i recikliranjem otpadnih električnih uređaja, baterija i akumulatora žele se izbjeći negativni učinci na okoliš i zdravlje ljudi. Izbjegavajte što je više moguće stvaranje otpada od starih električnih uređaja i baterija, npr. davanjem prednosti baterijama s duljim vijekom trajanja ili punjivim baterijama. Izbjegavajte bacanje otpada u javne prostore tako što nećete ostavljati neoprezno baterije ili električnu i elektroničku opremu koja sadrži baterije.



Ispravno odlaganje ovog proizvoda:

Ova oznaka označava da se elektronički uređaji ne smiju odlagati s uobičajenim kućnim otpadom u EU. Rabite sustave povrata i prikupljanja u svojoj zajednici ili se obratite prodavaču kod kojeg je proizvod kupljen.

10. Jamstvo

Drago nam je što ste odlučili kupiti proizvod naše tvrtke i želimo vam puno zabave i veselja uz ovaj visokokvalitetni proizvod. Naša stroga kontrola proizvodnje osigurava visoku kvalitetu naših uređaja. U slučaju da ipak imate opravdanu reklamaciju, dajemo vam jamstvo u trajanju od 3 godine od datuma kupnje prema sljedećim uvjetima:

Ovo jamstvo ne utječe na vaša zakonska jamstvena potraživanja kao potrošača prema prodavatelju uređaja. Ova prava nisu ograničena jamstvom proizvođača koje dajemo.

Jamstvo koje dajemo vrijedi samo za privatnu upotrebu uređaja i ograničeno je na područje Republike Hrvatske.

Jamstveni rok iznosi 3 godine od datuma kupnje.

VIVESS odlučuje kako će se ispuniti jamstvo.

Daljnji su zahtjevi isključeni. Ako imate pitanja o proizvodima tvrtke **VIVESS**, obratite se izravno trgovini u kojoj ste kupili proizvod. Da bi se jamstvo moglo ispuniti, zaposleniku u trgovini obavezno morate predložiti dokaz o kupnji, bilo u obliku originalne fakture ili računa koji ste dobili na blagajni trgovine. Nadalje, serijski broj na uređaju mora biti čitljiv.

Nažalost, ne možemo pružiti besplatne usluge jamstva bez dokaza o kupnji.

Preporučujemo da sačuvate originalnu ambalažu kako biste osigurali siguran transport uređaja u slučaju jamstvenog zahtjeva.

Popravke u jamstvenom roku smije vršiti isključivo tvrtka tsc technical customer solutions GmbH & Co. KG ili ugovorne radionice koje je tvrtka ovlastila. U slučaju popravaka koje obavljate sami ili u drugim radionicama, svi jamstveni zahtjevi postaju nevažeći i ne postoji pravo na naknadu.

Jamstvo se gubi u sljedećim slučajevima:

- nestručno rukovanje
- mehaničko oštećenje uređaja izvana
- štete pri transportu za potrošne dijelove
- greške u rukovanju i nenamjenska upotreba
- postavljanje uređaja u vlažnim prostorijama ili vani
- štete nastale zbog više sile, rata, poplave, udara munje, Prenapona i drugih razloga na koje **VIVESS** ne može utjecati

- prekomjerna upotreba, posebice ako namjena nije bila samo privatna
- nepridržavanje uputa za upotrebu i grešaka pri ugradnji
- ako uređaj nema tehnički kvar
- troškovi nastali pri transportu i prijevozu, te prilikom montaže i demontaže uređaja

Jamstvo ne uključuje nikakvu daljnju odgovornost s naše strane, posebice nikakvu odgovornost za štetu koja nije nastala na samom uređaju ili koja je uzrokovana kvarom uređaja prije popravka (npr. putni troškovi, troškovi rukovanja itd.).

Međutim, to ne ograničava niti isključuje našu pravnu odgovornost, posebice u skladu sa Zakonom o odgovornosti za proizvode.

Jamstvo koje ispunimo ne produžuju jamstveni rok od 3 godine od datuma kupnje, čak ni u pogledu zamijenjenih komponenti.

Želimo vam puno zabave s novim uređajem i nadamo se da će i vaš sljedeći proizvod biti proizvod tvrtke VIVESS.

VAŽAN DOKUMENT! ČUVAJTE UZ RAČUN 3 GODINE!

VIVESS

REWE - Zentral GmbH • D-50603 Köln

info-produkt@rewe-group.com

KAFFEEMASCHINE • NAN 9897417 • 9897417182025