

# WASSER- KOCHER

BEDIENUNGSANLEITUNG

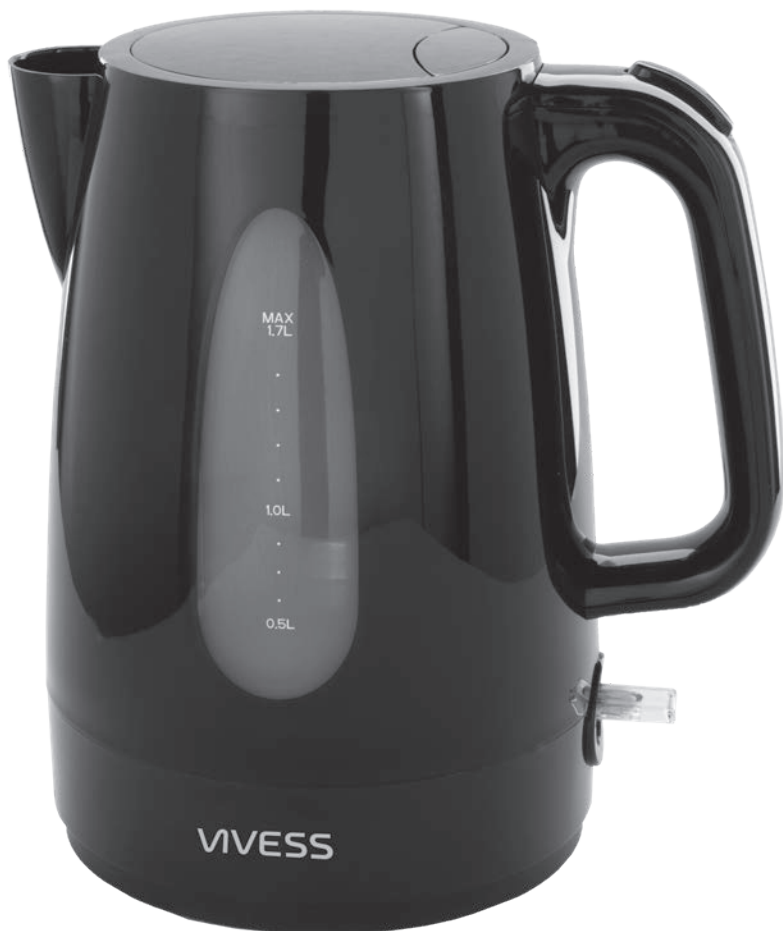

**SK** RÝCHLOVARNÁ KANVICA | Návod na použitie

**CZ** VARNÁ KONVICE | Návod k použití

**BG** ЕЛЕКТРИЧЕСКА КАНА ЗА ВОДА | Ръководство за употреба

**LT** VIRDULYS | Naudojimo instrukcija

**HR** KUHALO ZA VODU | Priručnik za rad

**VIVESS**

## Inhaltsverzeichnis

---

1.Übersicht .....	3
2.Wichtige Sicherheitshinweise .....	4
3.Bestimmungsgemäßer Gebrauch.....	7
4.Bedienelemente.....	8
5.Bedienungsanweisungen .....	9
6.Reinigung und Pflege .....	11
7.Aufbewahrung und Transport .....	13
8.Fehlerbehebung .....	13
9.Entsorgung .....	14
10.Garantie.....	15

# 1. Übersicht

## 1.1. Technische Daten

Modell	NAN 7700757
Netzeingang	220 - 240 V~, 50/60 Hz
Leistungsaufnahme	1850 - 2200 W
Schutzklasse	Klasse I
Schutzart	IPX0
Fassungsvermögen	max. 1,7 Liter
Außenmaße	ca. 228 x 156 x 212 mm (H x B x T)
Gewicht	ca. 0,94 kg
Hergestellt für	REWE-Zentral GmbH, D-50603 Köln

## 1.2. Symbole

Wichtige Hinweise für Ihre Sicherheit sind besonders gekennzeichnet. Beachten Sie diese Hinweise unbedingt, um Unfälle und Sachschäden zu vermeiden.



**WARNUNG** - Warnt vor Gefahren für Ihre Gesundheit und zeigt mögliche Verletzungsrisiken auf.



**WARNUNG - Stromschlaggefahr!**



**WARNUNG - Brandgefahr!**



**WARNUNG - Verbrennungsgefahr!**



Nur für den Gebrauch in trockenen Innenräumen.



**Hinweis:** Hebt Tipps und Informationen hervor.



Bedienungsanleitung lesen.

## 2. Wichtige Sicherheitshinweise

---

### 2.1. Allgemeine Sicherheitshinweise



1. Lesen Sie diese Bedienungsanleitung vor dem ersten Gebrauch gründlich durch. Sie enthält wichtige Informationen für Ihre Sicherheit sowie zum Gebrauch und der Pflege des Gerätes. Heben Sie die Anleitung zum späteren Nachschlagen auf und geben Sie sie mit dem Gerät weiter.
2. Beachten Sie alle Warnungen auf dem Gerät und in dieser Bedienungsanleitung.
3. Benutzen Sie das Gerät nur für den vorgesehenen Zweck. Unsachgemäßer Gebrauch führt zu Gefährdungen. Wenn Sie das Gerät nicht bestimmungsgemäß verwenden oder falsch bedienen, wird für daraus resultierende Schäden keine Haftung übernommen.
4. Die Verwendung von Zubehör und Geräteteilen, die vom Hersteller nicht ausdrücklich empfohlen werden, kann Verletzungen oder Schäden verursachen und führt zum Verlust der Garantie.
5. Dieses Gerät kann von Kindern ab 8 Jahren und darüber benutzt werden, wenn sie beaufsichtigt werden oder bezüglich des sicheren Gebrauchs des Gerätes unterwiesen wurden und die daraus resultierenden Gefahren verstanden haben.
6. Reinigung und die Wartung durch den Benutzer dürfen nicht durch Kinder vorgenommen werden, es sei denn, sie sind 8 Jahre oder älter und werden beaufsichtigt.
7. Das Gerät und seine Anschlussleitung sind von Kindern jünger als 8 Jahre fernzuhalten.
8. Kinder dürfen nicht mit dem Gerät spielen.
9. Dieses Gerät kann von Personen mit eingeschränkten körperlichen, sensorischen oder geistigen Fähigkeiten oder mit mangelnder Erfahrung und mangelnden Kenntnissen benutzt werden, wenn sie beaufsichtigt oder bezüglich des sicheren Gebrauchs des Gerätes unterwiesen wurden und die damit verbundenen Gefahren verstanden haben.
10. Es kann kochendes Wasser herausspritzen, wenn der Wasserkocher überfüllt wird.
11. Das Gerät darf nur mit der vorgesehenen Abstellvorrichtung benutzt

werden.

12. Dieses Gerät ist dazu bestimmt, im Haushalt und ähnlichen Anwendungen verwendet zu werden, wie beispielsweise:
  - in Küchen für Mitarbeiter in Läden, Büros und anderen gewerblichen Bereichen;
  - in landwirtschaftlichen Betrieben;
  - von Kunden in Hotels, Motels und weiteren ähnlichen Wohnumgebungen;
  - in Frühstückspensionen.
13. **WARNUNG - Stromschlaggefahr!** Es darf keine Flüssigkeit auf die Gerätesteckverbindung überlaufen.
14. Für Anweisungen zur Reinigung von Oberflächen, welche mit Nahrungsmitteln in Berührung kommen, ziehen Sie bitte das Kapitel „Reinigung und Pflege“ zu Rate.
15. **WARNUNG!** Eine Fehlanwendung kann zu Verletzungen führen.
16. Die Oberfläche des Heizelements verfügt nach der Anwendung noch über Restwärme.
17. Stellen Sie sicher, dass das Gerät nicht unbemerkt in die Hände von Kindern gelangt!
18. Seien Sie besonders aufmerksam, wenn das Gerät in der Nähe oder von Kindern benutzt wird.
19. Lassen Sie das Gerät nicht unbeaufsichtigt, solange es eingeschaltet ist.
20. Halten Sie das Gerät von Hitze und Kälte, direkter Sonneneinstrahlung, Feuchtigkeit und scharfen Kanten fern.
21. Tauchen Sie das Gerät und Netzkabel mit Netzstecker nie in Wasser oder andere Flüssigkeiten. Halten Sie das Gerät nie unter fließendes Wasser.
22. Nehmen Sie das Gerät nicht mit feuchten Händen oder auf nassem Untergrund stehend in Betrieb.
23. **WARNUNG - Stromschlaggefahr!** Versuchen Sie nie selbst, das Gerät zu reparieren. Lassen Sie das Gerät im Falle von Störungen nur von einer qualifizierten Fachkraft reparieren.
24. Wenn das Netzkabel oder das Gehäuse des Gerätes beschädigt oder wenn das Gerät heruntergefallen ist, darf dieses nicht benutzt



werden, bevor es von einer Fachkraft überprüft worden ist.

25. Beachten Sie, dass das Gerät unter Strom steht, solange der Netzstecker mit einer Steckdose verbunden ist.
26. Das Gerät ist bei nicht vorhandener Aufsicht und vor dem Zusammenbau, dem Auseinandernehmen oder Reinigen stets vom Stromnetz zu trennen.
27. Benutzen Sie nur die mitgelieferten oder vom Hersteller empfohlenen Zubehörteile.
28. **WARNUNG - Brandgefahr!** Kleben Sie keine Fremdkörper an das Gerät und decken Sie das Gerät nicht mit anderen Gegenständen ab. 
29. Öffnen Sie das Gehäuse nicht. Stecken Sie keine Gegenstände in die Öffnungen. Halten Sie alle Öffnungen frei.
30. Stellen Sie keine Gegenstände mit offenen Flammen, z. B. Kerzen, oder mit Flüssigkeit gefüllte Gegenstände, z. B. Vasen, auf das Gerät.
31. Das Gerät während des Betriebs und / oder wenn sich heiße Flüssigkeiten im Gerät befinden nicht bewegen.
32. **WARNUNG - Verbrennungsgefahr!** Während des Betriebs erhitzt sich das Gerät. Die Temperatur der Oberflächen kann sehr hoch sein. Benutzen Sie nur die vorgesehenen Griffe, Schalter und Tasten. Lehnen Sie sich während des Betriebs nicht über das Gerät. Oberhalb des Geräts steigt Hitze auf. Seien Sie vorsichtig, wenn Sie das Gerät nach dem Gebrauch öffnen. Der Dampf, der aus dem Gerät austritt, ist sehr heiß. 
33. **WARNUNG!** Öffnen Sie niemals den Deckel, während das Wasser kocht.

## 2.2. Elektrische Sicherheit

1. Überprüfen Sie, ob die Netzspannung mit den Angaben auf dem Typenschild des Gerätes übereinstimmt.
2. Achten Sie darauf, dass der Netzstecker immer gut zugänglich und erreichbar ist. Er dient als Trennvorrichtung. Nur der Netzstecker kann das Gerät vollständig vom Stromnetz trennen.
3. Verhindern Sie eine Beschädigung des Netzkabels durch Quetschen, Knicken oder Scheuern an scharfen Kanten und halten Sie es von heißen Oberflächen und offenen Flammen fern.

4. Achten Sie darauf, dass man das Gerät nicht am Netzkabel herunterziehen kann. Legen Sie das Netzkabel so, dass man nicht darüber stolpern kann.
5. Ziehen Sie den Netzstecker bei Nichtgebrauch, bei Gewitter, bei Störungen während des Betriebs, vor dem Befüllen und vor jeder Reinigung aus der Steckdose.
6. Ziehen Sie den Netzstecker nur am Netzstecker selbst, um das Gerät von der Stromversorgung zu trennen. Ziehen Sie nicht am Netzkabel.
7. Wenn die Netzanschlussleitung dieses Gerätes beschädigt wird, muss sie durch den Hersteller oder seinen Kundendienst oder eine ähnlich qualifizierte Person ersetzt werden, um Gefährdungen zu vermeiden.

### **2.3. Aufstellort**

1. Stellen Sie das Gerät immer auf eine ebene, trockene, saubere, stabile und rutschfeste Oberfläche.
2. Verwenden Sie das Gerät nur in trockenen Innenräumen, niemals im Freien.
3. Halten Sie das Gerät von Hitzequellen, wie z. B. Heizkörpern, Öfen und anderen Hitze erzeugenden Geräten, fern. Stellen Sie das Gerät nicht auf Kochplatten (Gas-, Elektro-, Kohleherd usw.).
4. Halten Sie einen Mindestabstand von 10 cm um das Gerät ein, um für genügend Kühlung zu sorgen.
5. Stellen Sie das Gerät nicht in die Nähe von Elektro-Geräten, die starke Magnetfelder erzeugen (z. B. Motoren, Transformatoren).
6. Um Dampfschäden zu vermeiden, platzieren Sie das Gerät fern von Wänden bzw. Schränken. Verwenden Sie einen Untersetzer bei der Benutzung auf Holzmöbeln, um das Holz vor Schäden zu schützen.

### **3. Bestimmungsgemäßer Gebrauch**

---

1. Das Gerät ist ausschließlich zum Erhitzen von Wasser vorgesehen. Versuchen Sie nicht, andere Flüssigkeiten mit dem Gerät zu erhitzen.
2. Dieses Gerät ist nur für die Nutzung im Haushalt konzipiert. Es ist nicht für den kommerziellen Gebrauch geeignet.
3. Das Gerät ist nur zur Nutzung im Haushalt und in trockenen Innenräumen vorgesehen.

4. Verwenden Sie dieses Gerät nur in gemäßigttem Klima.
5. Verwenden Sie das Gerät nicht für andere Zwecke. Jegliche abweichende Verwendung kann zur Beschädigung des Gerätes und zu Sach- oder Personenschäden führen.
6. Der Hersteller übernimmt keine Haftung für Schäden oder Verletzungen, die durch nicht bestimmungsgemäßen Gebrauch oder Missachtung dieser Gebrauchsanweisung entstanden sind.

## 4. Bedienelemente

---

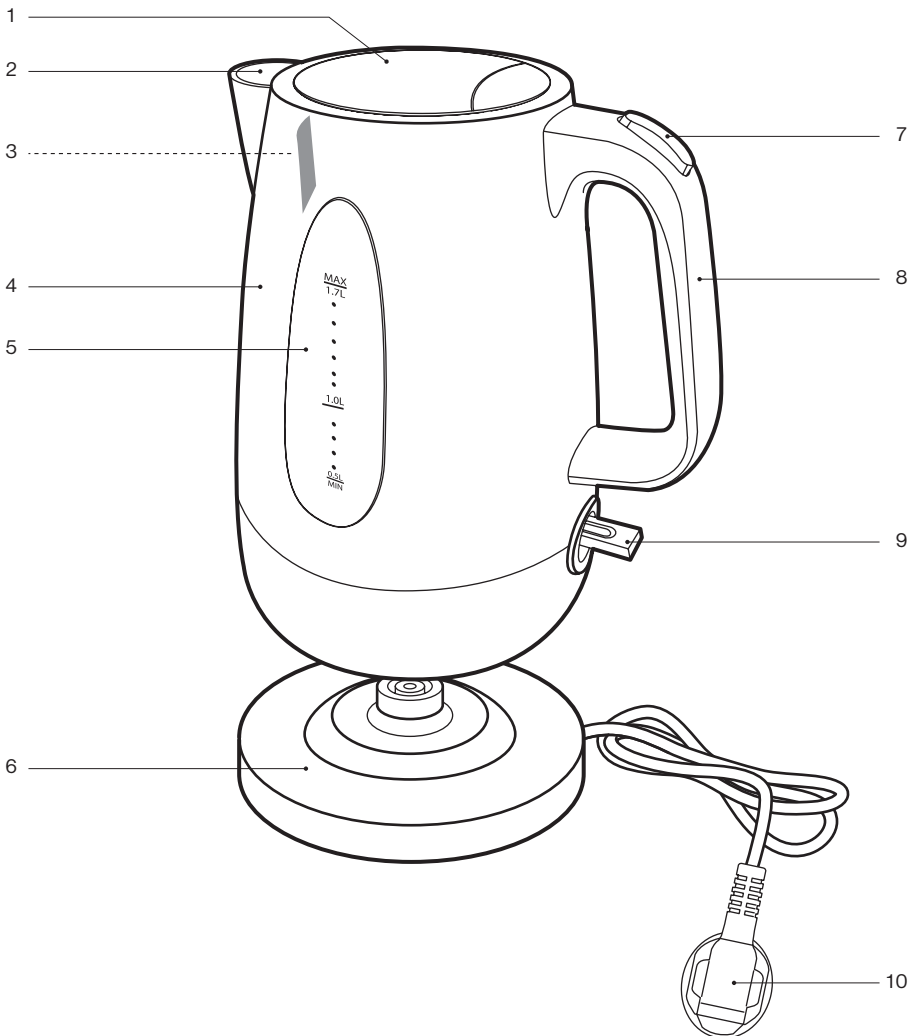

1. Deckel
2. Ausguss
3. Kalkfilter
4. Gerätekörper
5. Wasserstandsanzeige
6. Sockel mit Kabelaufwicklung
7. Deckelöffnungstaste
8. Griff
9. Ein-/Ausschalter mit Betriebskontrollleuchte
10. Netzkabel mit Netzstecker

## 5. Bedienungsanweisungen

---

### 5.1. Auspacken und Kontrolle

1. Entnehmen Sie das Gerät und Zubehör vorsichtig aus der Verpackung.
2. Überprüfen Sie den Verpackungsinhalt auf Vollständigkeit und Beschädigungen. Sollte der Verpackungsinhalt unvollständig oder sollten Beschädigungen feststellbar sein, nehmen Sie das Gerät nicht in Betrieb. Bringen Sie es umgehend zum Händler zurück.
3. Falls Sie Verpackungsmaterial entsorgen wollen, halten Sie sich an die gesetzlichen Bestimmungen.
4. Bewahren Sie das Verpackungsmaterial auf, wenn Sie das Gerät damit verpacken, verschicken oder anderweitig transportieren wollen. Lagern Sie es so, dass es kein Gefährdungspotenzial darstellt.



**WARNUNG - Erstickungsgefahr!** Das Verpackungsmaterial ist kein Spielzeug. An Plastiktüten, Folien und Styroporpartikeln können Kinder ersticken. Halten Sie daher Verpackungsmaterial immer von Kindern fern.

### 5.2. Erste Inbetriebnahme

1. Füllen Sie das Gerät mit kaltem Wasser bis zur Markierung MAX / 1.7 L.
2. Lassen Sie das Wasser einmal aufkochen, wie im Abschnitt „Bedienung“ beschrieben.
3. Schütten Sie das Wasser weg.
4. Wiederholen Sie den Vorgang ein- bis zweimal und lassen Sie das Gerät zwischendurch immer abkühlen.
5. Reinigen Sie das Gerät, wie im Kapitel „Reinigung und Pflege“ beschrieben.

## 5.3. Bedienung



**Hinweis:** Nehmen Sie das Gerät immer vom Sockel, bevor Sie Wasser einfüllen.

1. Wickeln Sie das Netzkabel von der Kabelaufwicklung im Sockel ab, bis es die gewünschte Länge erreicht hat. Klemmen Sie das Kabel in die vorgesehene Vertiefung am Sockel (Abb. 1).
2. Stellen Sie den Sockel auf eine trockene, ebene und stabile Unterlage.
3. Verbinden Sie den Netzstecker mit einer geeigneten Steckdose.
4. Drücken Sie die Deckelöffnungstaste, um den Deckel zu öffnen (Abb. 2). Füllen Sie Wasser ein. Der Wasserstand muss sich zwischen der oberen (MAX / 1.7 L) und der unteren Markierung (MIN / 0.5 L) befinden (Abb. 3).
5. Schließen Sie den Deckel, sodass er einrastet. Stellen Sie das Gerät auf den Sockel.
6. Drücken Sie den Ein-/Ausschalter herunter auf Position I. Die Betriebskontrollleuchte im Schalter leuchtet auf und der Kochvorgang beginnt.

Abb.1



Abb.2



Abb.3

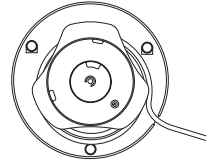

**WARNUNG - Verbrennungsgefahr!** Öffnen Sie während des Kochvorgangs nie den Deckel. Nehmen Sie das Gerät während des Kochvorgangs nicht vom Sockel.

7. Sobald das Wasser kocht, schaltet sich das Gerät automatisch aus. Der Ein-/Ausschalter springt hoch auf Position 0 und die Betriebskontrollleuchte erlischt.

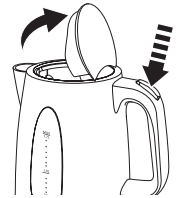

**Hinweise:**

- Sie können den Kochvorgang jederzeit manuell unterbrechen, indem Sie den Ein-/Ausschalter nach oben auf Position 0 bewegen. Die Betriebskontrollleuchte erlischt.
- Nachdem das Gerät sich automatisch ausgeschaltet hat (oder manuell ausgeschaltet wurde), muss es 15-20 Sekunden abkühlen, bevor es wieder eingeschaltet werden kann.

8. Trennen Sie das Gerät von der Stromversorgung und lassen Sie es vollständig abkühlen.
9. Reinigen Sie das Gerät wie im Kapitel „Reinigung und Pflege“ beschrieben.

### **Abschaltautomatik**

Eine Abschaltung erfolgt:

- wenn das Wasser kocht,
- wenn das Gerät vom Sockel genommen wird.

### **Trockengehschutz**

1. Wenn sich im Gerät kein oder zu wenig Wasser befindet, schaltet es sich automatisch aus. Achten Sie trotzdem immer darauf, dass sich genug Wasser im Gerät befindet, da das automatische Abschalten die Lebensdauer des Geräts verkürzt.
2. Lassen Sie das Gerät mindestens 15 Minuten abkühlen, bevor Sie wieder Wasser einfüllen.

## **6. Reinigung und Pflege**

---

### **6.1. Reinigung**

1. Ziehen Sie vor jeder Reinigung den Netzstecker aus der Steckdose und lassen Sie das Gerät vollständig abkühlen.



#### **WARNUNG - Stromschlaggefahr!**

Tauchen Sie das Gerät niemals in Wasser oder andere Flüssigkeiten. Halten Sie das Gerät niemals unter fließendes Wasser.



**Hinweis:** Verwenden Sie zur Reinigung keinesfalls Lösungs- und Scheuermittel, harte Bürsten, metallische oder scharfe Gegenstände. Lösungsmittel sind gesundheitsschädlich und greifen die Kunststoffteile an, scheuernde Reiniger und Hilfsmittel zerkratzen die Oberfläche.

2. Reinigen Sie die Außenflächen des Gerätekörpers mit einem leicht angefeuchteten Tuch und trocknen Sie sie anschließend mit einem weichen, trockenen Tuch gut ab.
3. Wischen Sie den Sockel ausschließlich mit einem weichen, trockenen Tuch ab.



**Hinweis:** Achten Sie darauf, dass kein Wasser (z.B. am Ein-/Ausschalter) ins Geräteinnere und an den Sockel gelangt.

4. Lassen Sie alle Teile vollständig trocknen, bevor Sie das Gerät erneut verwenden, es aufbewahren oder transportieren.

## 6.2. Kalkfilter abnehmen und reinigen

1. Zur Reinigung kann der Kalkfilter aus dem Gerät entfernt werden. Ziehen Sie vor der Entfernung des Kalkfilters den Netzstecker aus der Steckdose und lassen Sie das Gerät vollständig abkühlen.
2. Öffnen Sie mit der Deckelöffnungstaste den Deckel und drücken Sie den Kalkfilter mit Daumen und Zeigefinger aus seiner Halterung (Abb. 4).
3. Spülen Sie den Kalkfilter unter warmem Wasser ab und entfernen Sie etwaige Verunreinigungen mit einer weichen Bürste (z.B. einer Zahnbürste). Lassen Sie den Kalkfilter vollständig trocknen.
4. Stecken Sie den Kalkfilter wieder auf die untere Halterung und drücken Sie ihn dann in die oberen Halterungen, sodass er einrastet (Abb. 5).

Abb.4



Abb.5



## 6.3. Entkalken

1. Entkalken Sie das Gerät je nach Kalkgehalt im Wasser und Benutzungshäufigkeit in regelmäßigen Zeitabständen.
2. Verwenden Sie einen handelsüblichen Entkalker und befolgen Sie die Anweisungen auf der Verpackung.

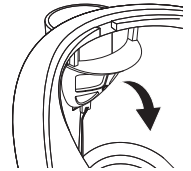
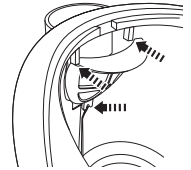
Alternativ können Sie das Gerät mit einer Essiglösung oder Zitronensaft entkalken:

1. Geben Sie 30 ml Weißweinessig oder den Saft einer Zitrone in das Gerät und füllen Sie dieses zur Hälfte mit Wasser auf.
2. Lassen Sie diese Mischung aufkochen und anschließend 15 Minuten einwirken. Wiederholen Sie diesen Vorgang anschließend zweimal.
3. Schütten Sie die Mischung weg und spülen Sie das Gerät mit Wasser aus.
4. Füllen Sie frisches, sauberes Wasser ein.
5. Erhitzen Sie das Wasser und schütten Sie dieses anschließend weg. Um den Essiggeruch zu entfernen, wiederholen Sie den Vorgang mehrmals.



**Hinweis:** Der Kalkfilter kann zum Entkalken in Essigwasser getränkt werden.

## 7. Aufbewahrung und Transport

---

1. Reinigen Sie das Gerät wie im Kapitel „Reinigung und Pflege“ beschrieben.
2. Wickeln Sie das Netzkabel auf die Kabelaufwicklung.
3. Lagern Sie das Gerät immer in einem sauberen und trockenen Zustand an einem trockenen, sauberen und für Kinder unzugänglichen Ort, vorzugsweise in seiner Originalverpackung.
4. Stellen Sie sicher, dass das Gerät während des Transports nicht herunterfallen oder umfallen kann.
5. Schützen Sie das Gerät vor Schlägen und Vibrationen, vor allem beim Transport in Fahrzeugen.

## 8. Fehlerbehebung

---

Das Gerät funktioniert nicht:

1. Ist das Gerät an das Netz angeschlossen?  
Verbinden Sie das Gerät mit dem Stromnetz.
2. Hat die Sicherung der verwendeten Steckdose ausgelöst?  
Überprüfen Sie die Funktion der Steckdose mit einem anderen Gerät.
3. Wurde das Gerät einer elektrostatischen Entladung oder elektrischen Spitzen ausgesetzt?  
Trennen Sie das Gerät vom Stromnetz. Warten Sie kurz und stecken Sie den Netzstecker wieder in die Steckdose.



**Hinweis:** Wenden Sie sich an den Service, wenn das Gerät nach dem Überprüfen der obigen Punkte immer noch nicht funktionieren sollte. Versuchen Sie auf keinen Fall selbst, das Gerät zu reparieren.

## 9. Entsorgung

### Entsorgung

Damit die menschliche Gesundheit und die Umwelt aufgrund unkontrollierter Müllentsorgung keinen Schaden nehmen, recyceln Sie das Produkt auf verantwortliche Weise, sodass eine nachhaltige Wiederverwendung stofflicher Ressourcen vorangetrieben wird. Durch die getrennte Sammlung und Verwertung von alten Elektrogeräten, Batterien und Akkumulatoren sollen negative Auswirkungen auf die Umwelt und die menschliche Gesundheit vermieden werden. Bitte vermeiden Sie die Entstehung von Abfällen aus alten Elektrogeräten und Batterien so weit wie möglich, z.B. indem Sie Batterien mit längerer Lebensdauer oder aufladbare Batterien bevorzugen. Bitte vermeiden Sie das Vermüllen des öffentlichen Raums, indem Sie Batterien oder batteriehaltige Elektro- und Elektronikgeräte nicht achtlos liegenlassen.



Das Symbol bedeutet, dass dieses Produkt nicht zusammen mit dem normalen Haushaltsmüll entsorgt werden darf.

Bedienen Sie sich zur Rückgabe Ihres Altgeräts (Kantenlänge bis zu 25 cm) bitte der Rückgabe- und Sammelsysteme oder wenden Sie sich an die Verkaufsstelle, bei der Sie das Produkt erworben haben. Diese Entsorgung ist für Sie kostenfrei.

Kleine Elektroaltgeräte (Kantenlänge bis zu 25 cm) können bei Händlern mit einer Verkaufsfläche für Elektro- und Elektronikgeräte von mind. 400 m<sup>2</sup> oder Lebensmittelhändlern mit einer Gesamtverkaufsfläche von mind. 800 m<sup>2</sup>, die zumindest mehrmals im Jahr Elektro- und Elektronikgeräte anbieten, unentgeltlich zurückgegeben werden. Größere Altgeräte können beim Neukauf eines Geräts der gleichen Geräteart, das im Wesentlichen die gleichen Funktionen wie das neue Gerät erfüllt, bei einem entsprechenden Händler kostenfrei zurückgegeben werden.

Entnehmen Sie vor der Entsorgung des Produkts sämtliche Batterien und Akkus sowie alle Lampen, die zerstörungsfrei entnommen werden können und entsorgen Sie diese fachgerecht getrennt zum Produkt. Wir weisen darauf hin, dass Sie für die Löschung personenbezogener Daten auf dem zu entsorgenden Produkt selbst verantwortlich sind.

## 10. Garantie

---

Wir freuen uns, dass Sie sich für den Erwerb eines Produktes unseres Hauses entschieden haben und wünschen Ihnen viel Spaß und Freude mit diesem hochwertigen Produkt. Unsere strenge Fertigungskontrolle gewährleistet die hohe Qualität unserer Geräte. Für den Fall, dass Sie dennoch eine berechtigte Beanstandung haben, gewähren wir eine Garantie für die Dauer von

### 3 Jahren

ab Kaufdatum zu den nachfolgenden Bedingungen:

Diese Garantie lässt Ihre gesetzlichen Gewährleistungsansprüche als Verbraucher gegenüber dem Verkäufer des Gerätes unberührt. Diese Rechte werden durch die von uns gewährte Herstellergarantie nicht eingeschränkt. Die von uns gewährte Garantie hat nur Gültigkeit für den privaten Gebrauch des Gerätes und beschränkt sich auf das Gebiet der Bundesrepublik Deutschland.

### Die Garantiedauer beträgt 3 Jahre ab Kaufdatum.

Es liegt im Ermessen von **VIVESS**, wie die Garantieleistung erfüllt wird. Weitere Ansprüche sind ausgeschlossen. Sollten Sie Fragen zu **VIVESS** Produkten haben, wenden Sie sich direkt an den Markt, in dem Sie das Produkt gekauft haben.

Zur Durchführung einer Garantieleistung benötigen wir unbedingt eine Kopie des Kaufbelegs. Weiterhin muss die Seriennummer am Gerät (Typenschild) lesbar sein. Ohne Kaufnachweis können wir leider keine kostenlosen Garantieleistungen erbringen. Wir empfehlen Ihnen, die Originalverpackung aufzubewahren, um im Garantiefall einen sicheren Transport des Gerätes zu gewährleisten.

Bitte wenden sie sich im Servicefall an die Firma PST - professional support technologies GmbH unter

Rufnummer: 02102 / 145 94 18

E-Mailadresse: [Vivess-Service@ps-tech.de](mailto:Vivess-Service@ps-tech.de)

Postadresse: Vivess-Service

c/o PST - professional support technologies GmbH

Velberter Str. 91

42579 Heiligenhaus

Bitte rufen Sie die oben genannte Hotline an oder schreiben eine E-Mail. Schicken Sie nicht einfach das Gerät ein, ohne vorher mit PST - professional support technologies GmbH Kontakt aufgenommen zu haben.

Garantie-Reparaturen dürfen ausschließlich von der PST - professional support technologies GmbH oder einer von dieser autorisierten Vertragswerkstatt ausgeführt werden. Bei Reparaturen, die selbst oder von anderen Werkstätten ausgeführt werden, entfällt jeglicher Garantieanspruch und es besteht kein Anspruch auf Kostenerstattung.

**Kein Garantieanspruch besteht:**

- bei unsachgemäßer Behandlung
- bei mechanischer Beschädigung des Gerätes von außen
- bei Transportschäden für Verschleißteile
- bei Bedienungsfehlern und zweckfremder Benutzung
- bei Aufstellung des Gerätes in Feuchträumen oder im Freien
- bei Schäden, die auf höhere Gewalt, Krieg, Wasser, Blitzschlag, Überspannung und andere von **VIVESS** nicht zu verantwortende Gründe zurückzuführen sind
- bei übermäßiger Nutzung, insbesondere bei anderer als privater Nutzung
- bei Missachtung der Bedienungsanleitung und Installationsfehlern
- wenn das Gerät keinen technischen Defekt aufweist
- für Transport- und Fahrtkosten sowie durch Auf- und Abbau des Gerätes entstandene Kosten

Die Garantie umfasst keine weitergehende Haftung unsererseits, insbesondere keine Haftung für Schäden, die nicht am Gerät selbst entstanden sind oder die durch den Ausfall des Gerätes bis zur Instandsetzung entstehen (z. B. Wegekosten, Handlingkosten, etc.). Hierdurch wird jedoch unsere gesetzliche Haftung, insbesondere nach dem Produkthaftungsgesetz, nicht eingeschränkt oder ausgeschlossen. Von uns erbrachte Garantieleistungen verlängern die Garantiefrist von 3 Jahren ab Kaufdatum nicht, auch nicht hinsichtlich eventuell ausgetauschter Komponenten.

**Wir wünschen Ihnen viel Spaß mit Ihrem neuen Gerät und hoffen, dass auch Ihr Nächstes wieder ein VIVESS Produkt sein wird.**

## Obsah

---

1. Prehľad .....	18
2. Dôležité bezpečnostné pokyny .....	19
3. Účel, na ktorý bol prístroj určený .....	22
4. Ovládacie prvky .....	23
5. Návod na použitie .....	24
6. Čistenie a údržba .....	26
7. Skladovanie a preprava .....	27
8. Riešenie problémov .....	28
9. Likvidácia .....	28
10. Záruka .....	28

# 1. Prehľad

## 1.1. Technické údaje

Model	NAN 7700757
Napájanie	220 - 240 V~, 50 / 60 Hz
Spotreba energie	1850 – 2200 W
Trieda ochrany	Trieda I
Trieda ochrany	IPX0
Objem	max. 1,7 litra
Rozmery	približne. 228 x 156 x 212 mm (H x W x D)
Hmotnosť	približne 0,94 kg
Vyrobené pre:	REWE-Zentral GmbH, D-50603 Kolín nad Rýnom

## 1.2. Symboly

Dôležité bezpečnostné pokyny sú špeciálne označené. Tieto pokyny sa musia vždy dodržiavať, aby sa predišlo nehodám a škodám na majetku.



**VAROVANIE** – Varuje pred zdravotnými rizikami a upozorňuje na možné riziká poranenia.



**VAROVANIE** – Nebezpečenstvo úrazu elektrickým prúdom!



**VÝSTRAHA** – nebezpečenstvo požiaru!



**VAROVANIE** – nebezpečenstvo popálenín!



Tento produkt sa smie používať len v suchých vnútorných priestoroch.



**Poznámka:** Poskytuje rady a informácie.



Prečítajte si návod na použitie.

## 2. Dôležité bezpečnostné pokyny

---

### 2.1. Všeobecné bezpečnostné pokyny

1. Pred prvým použitím spotrebiča si dôkladne prečítajte tento návod na použitie. Obsahuje dôležité informácie týkajúce sa vašej bezpečnosti, ako aj používania a starostlivosti o spotrebič. Návod na použitie uschovajte na bezpečnom mieste na použitie v budúcnosti a odovzdajte ho spolu so spotrebičom.
2. Dbajte na všetky varovania na spotrebiči a v tomto návode na použitie.
3. Spotrebič používajte len na účely, na ktoré je určený. Nesprávne používanie môže spôsobiť nebezpečenstvo. Za škody spôsobené nesprávnym používaním alebo nesprávnou obsluhou spotrebiča nenesieme žiadnu zodpovednosť.
4. Používanie príslušenstva a súčastí spotrebiča, ktoré nie sú výslovne odporúčané výrobcom, môže mať za následok poranenia alebo škody a vedie k zániku záruky.
5. Toto zariadenie môžu používať deti vo veku 8 rokov a staršie, ak sú pod dozorom alebo boli poučené o bezpečnom používaní zariadenia a rozumejú prípadným nebezpečenstvám.
6. Čistenie a údržbu vykonávanú používateľom nesmú vykonávať deti, ak nie sú staršie ako 8 rokov a pod dozorom.
7. Zariadenie a jeho napájací kábel uchovávajte mimo dosahu detí mladších ako 8 rokov.
8. Deti sa so spotrebičom nesmú hrať.
9. Zariadenie môžu používať osoby s obmedzenými fyzickými, zmyslovými alebo duševnými schopnosťami alebo nedostatkom skúseností a znalostí, ak sú tieto osoby pod dohľadom alebo boli riadne poučené o bezpečnom používaní zariadenia a ak chápu možné riziká spojené s jeho používaním.
10. Keď je kanvica preplnená, môže z nej vystreknúť voda.
11. Zariadenie sa môže používať iba s dodaným uzamykacím zariadením.
12. Tento spotrebič je určený na použitie v domácnosti a iné podobné použitie, ako napr:

- v kuchyniach pre zamestnancov, v obchodoch, kanceláriách a podobných pracovných prostrediach;
- v hospodárskych budovách;
- hosťami v hoteloch, motelloch a iných obytných zariadeniach;
- v penziónoch s raňajkami.

**13. VAROVANIE – Nebezpečenstvo úrazu elektrickým prúdom!** Zabráňte vyliatiu vody na konektor.



14. Pokyny na čistenie povrchov, ktoré prichádzajú do kontaktu s potravinami, nájdete v časti „Čistenie a starostlivosť“.

**15. VÝSTRAHA!** Nesprávne používanie zariadenia môže viesť k zraneniu.

16. Po použití je v ohrievacom prvku stále zvyškové teplo.

17. Dbajte na to, aby sa spotrebič nedostal do rúk detí bez vášho vedomia!

18. Buďte mimoriadne opatrní, keď sa spotrebič používa v blízkosti detí.

19. Spotrebič počas prevádzky nenechávajte bez dozoru.

20. Spotrebič nevystavujte extrémnemu teplu a chladu, priamemu slnečnému žiareniu, vlhkosti a ostrým hranám.

21. Zariadenie s napájacím káblom a zástrčkou nikdy neponárajte do vody alebo iných kvapalín. Zariadenie nedávajte pod tečúcu vodu.

22. Nedotýkajte sa spotrebiča mokrými rukami ani ho nepoužívajte na mokrej podlahe.

**23. VAROVANIE – Nebezpečenstvo úrazu elektrickým prúdom!** Nikdy sa nepokúšajte spotrebič opravovať sami. V prípade poruchy nechajte spotrebič opraviť len kvalifikovaným odborníkom.



24. Nepoužívajte spotrebič s poškodeným napájacím káblom alebo krytom, ak spotrebič spadol alebo bol poškodený, až kým ho neskontroluje kompetentná osoba.

25. Nebezpečenstvo úrazu elektrickým prúdom hrozí, kým je spotrebič pripojený k sieťovej zásuvke.

26. Keď je spotrebič ponechaný bez dozoru a pred jeho montážou, demontážou alebo čistením musí byť vždy odpojený od elektrickej siete.

27. Používajte len príslušenstvo dodané alebo odporúčané výrobcom.

28. **VÝSTRAHA – nebezpečenstvo požiaru!** Do zariadenia nestrkajte žiadne predmety a nezakrývajte ho inými predmetmi.



29. Neotvárajte kryt. Do otvorov nekladajte žiadne predmety. Všetky otvory musia zostať voľné.

30. Na spotrebič neumiestňujte zdroje otvoreného plameňa, ako sú zapálené sviečky, ani predmety naplnené tekutinou, ako sú vázy.

31. Zariadenie nepremiestňujte počas prevádzky, ani keď v ňom sú horúce kvapaliny.

32. **VAROVANIE – nebezpečenstvo popálenín!** Zariadenie sa počas prevádzky zahrieva. Povrchy môžu byť veľmi horúce.



Používajte iba dodané rukoväte, vypínače a tlačidlá.

Nenakláňajte sa nad zariadenie, keď je v prevádzke.

Vzduch nad zariadením je veľmi horúci. Zariadenie po použití

otvárajte opatrne. Para vychádzajúca zo zariadenia je veľmi horúca.

33. **VÝSTRAHA!** Keď sa varí voda, nikdy neotvárajte veko.

## 2.2. Elektrická bezpečnosť

1. Skontrolujte, či sieťové napätie zodpovedá technickým údajom uvedeným na výrobnom štítku spotrebiča.
2. Uistite sa, že sieťová zástrčka je vždy ľahko prístupná a v dosahu. Služi ako odpojovacie zariadenie. Spotrebič sa môže úplne odpojiť od elektrickej siete len vytiahnutím sieťovej zástrčky.
3. Napájací kábel musí byť chránený pred zovretím, zalomením alebo trením o ostré hrany a musí byť uložený mimo horúcich povrchov a otvoreného plameňa.
4. Dbajte na to, aby sa spotrebič nedal stiahnuť za napájací kábel. Napájací kábel by mal byť starostlivo umiestnený, aby sa zabránilo nebezpečenstvu zakopnutia.
5. Spotrebič vždy odpojte od sieťovej zásuvky, keď ho nepoužívate, počas búrky, v prípade poruchy počas prevádzky, pred plnením a čistením.
6. Pri odpojení spotrebiča zo zásuvky vždy vytiahnite sieťovú zástrčku zo zásuvky. Neťahajte za kábel.
7. Ak je napájací kábel spotrebiča poškodený, musí ho vymeniť

výrobca alebo jeho zákaznícky servis, prípadne kompetentná osoba, aby sa predišlo nebezpečenstvu.

### 2.3. Miesto umiestnenia

1. Spotrebič vždy umiestnite na rovný, suchý, čistý, stabilný a nešmykl'avý povrch.
2. Spotrebič sa smie používať len v suchých vnútorných priestoroch a nie je určený na použitie vo vonkajšom prostredí.
3. Spotrebič musí byť umiestnený mimo zdrojov tepla, ako sú radiátory, kachle a iné spotrebiče, ktoré produkujú teplo. Spotrebič nikdy neumiestňujte na horúcu platňu (plynovú, elektrickú, sporák na uhlie atď.).
4. Medzi spotrebičom a inými predmetmi ponechajte minimálne 10 cm vzdialenosť, aby sa zabezpečilo dostatočné chladenie.
5. Spotrebič neumiestňujte do blízkosti elektrických zariadení, ktoré vytvárajú silné magnetické polia (napr. motory, transformátory).
6. Zariadenie neumiestňujte do blízkosti stien alebo pod police, aby ste predišli poškodeniu spôsobenému parou. Ak máte drevený nábytok, dajte pod zariadenie odkvapkávaciu podložku, aby ste chránili drevený povrch pred poškodením.

### 3. Účel, na ktorý bol prístroj určený

---

1. Zariadenie je určené len na zohrievanie vody. Zariadenie sa nesmie používať na zohrievanie iných kvapalín.
2. Tento spotrebič je určený len na použitie v domácnosti. Nie je určený na komerčné použitie.
3. Spotrebič je určený len na použitie v domácnostiach a v suchých vnútorných priestoroch.
4. Tento spotrebič by sa mal používať len v miernom podnebí.
5. Spotrebič sa nesmie používať na iné účely. Akékoľvek iné použitie môže spôsobiť poškodenie spotrebiča, ako aj škody na majetku alebo poranenie osôb.
6. Výrobca nenesie žiadnu zodpovednosť za škody alebo poranenia spôsobené nesprávnym používaním alebo nedodržaním tohto návodu na použitie.

## 4. Ovládacie prvky

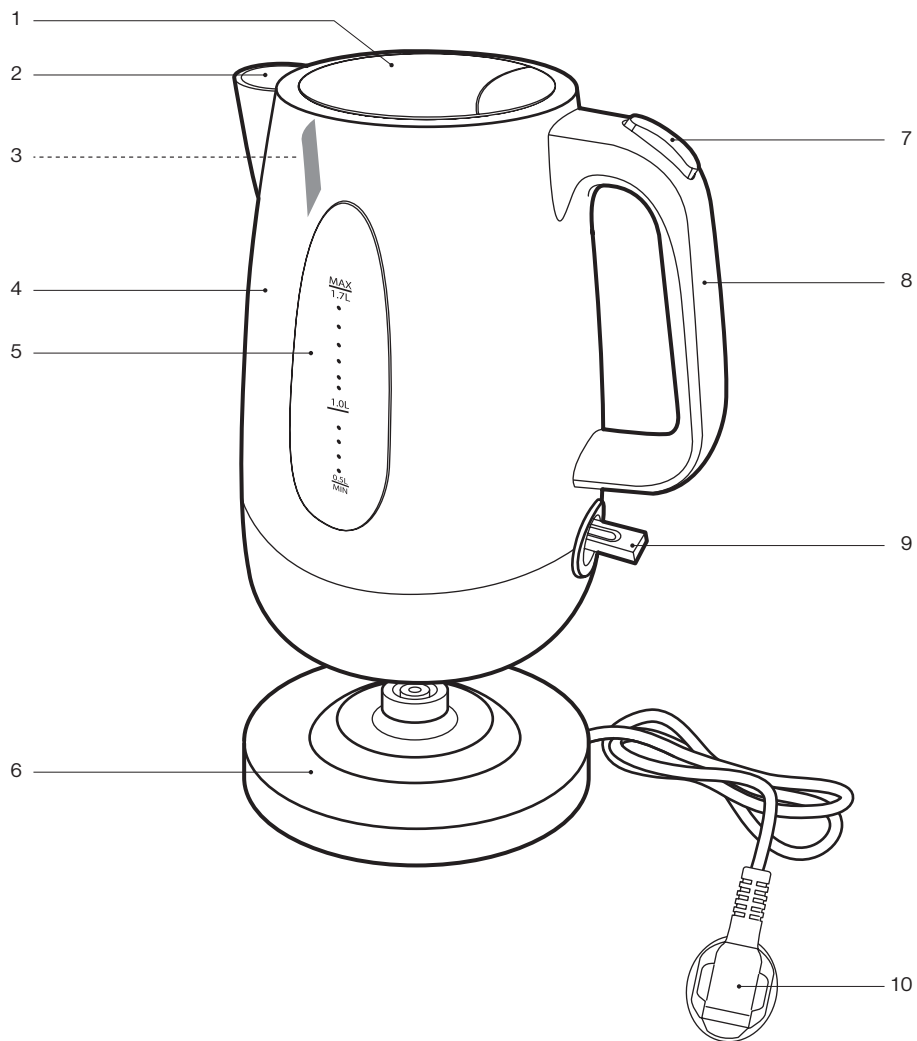

1. Veko
2. Odtok
3. Filter vodného kameňa
4. Telo
5. Indikátor hladiny vody
6. Podstavec s navíjačom kábla
7. Tlačidlo na otvorenie veka
8. Rukoväť
9. Vypínač s diódou LED stavu
10. Napájací kábel so zástrčkou

## 5. Návod na použitie

---

### 5.1. Vybalenie a kontrola

1. Opatrne vyberte spotrebič a príslušenstvo z obalu.
2. Skontrolujte, či je obsah balenia kompletný a či nevykazuje známky poškodenia. Ak chýbajú niektoré súčasti alebo príslušenstvo alebo ak sa zistili akékoľvek známky poškodenia, spotrebič nepoužívajte. Bezodkladne ho prineste späť predajcovi.
3. Všetok obalový materiál je potrebné zlikvidovať v súlade so zákonnými ustanoveniami.
4. Obalový materiál nevyhadzujte, pretože sa môže neskôr použiť na balenie, prepravu alebo iný spôsob prepravy spotrebiča. Spotrebič sa musí skladovať takým spôsobom, ktorý vylučuje akékoľvek potenciálne nebezpečenstvo.



**VAROVANIE – Nebezpečenstvo udusenía!** Obalový materiál nie je hračka. Deti sa môžu udusiť plastovými vreckami, fóliami a časticami polystyrénu. Obalový materiál vždy uchovávajte mimo dosahu detí.

### 5.2. Začíname

1. Naplňte zariadenie studenou vodou po značku MAX / 1,7 L.
2. Privedte vodu do varu podľa popisu v časti „Obsluha“.
3. Vylejte vodu.
4. Opakujte postup jeden alebo dva razy a medzi opakovaniami nechajte zariadenie dostatočne vychladnúť.
5. Spotrebič vyčistite podľa popisu v časti „Čistenie a starostlivosť“.

## 5.3. Obsluha



**Poznámka:** Pred naliatím vody zariadenie vždy vyberte z podstavca.

1. Z navijáča kábla na podstavci odmotajte potrebnú dĺžku napájacieho kábla. Prichyťte napájací kábel do výstupku v podstavci (obr. 1).
2. Podstavec umiestnite na suchý, rovný a stabilný povrch.
3. Zástrčku napájania zapojte do vhodnej sieťovej zásuvky.
4. Otvorte veko stlačením tlačidla na otvorenie veka (obr. 2). Nalejte vodu. Hladina vody musí byť medzi vrchnou (MAX / 1,7 L) a spodnou značkou (MIN / 0,5 L) (obr. 3).
5. Zatvorte veko, aby zapadlo na svoje miesto. Zariadenie dajte na podstavec.
6. Stlačte vypínač do polohy „I“. Rozsvieti sa dióda LED stavu a začne sa proces varenia.

Abb.1



Abb.2



Abb.3

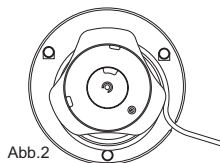

**VAROVANIE – nebezpečenstvo popálenín!** Počas procesu varenia nikdy neotvárajte veko. Počas procesu varenia zariadenie nevyberajte z podstavca.

7. Zariadenie sa vypne automaticky, keď voda dosiahne bod varu. Vypínač sa prepne do polohy „O“ a dióda LED stavu sa zhasne.

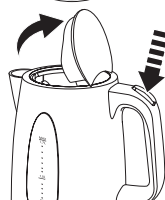
**Poznámky:**

- Proces varenia je možné kedykoľvek manuálne prerušiť prepnutím vypínača do polohy „O“. Dióda LED stavu sa zhasne.
- Keď sa zariadenie automaticky vypne (alebo po manuálnom vypnutí), pred ďalším zapnutím ho nechajte vychladnúť aspoň na 15 až 20 sekúnd.

8. Odpojte zariadenie z elektrickej siete a nechajte ho úplne vychladnúť.
9. Spotrebič vyčistite podľa popisu v časti „Čistenie a starostlivosť“.

## Automatické vypnutie

Zariadenie sa vypne automaticky:

- keď voda dosiahne bod varu,
- keď sa zariadenie vyberie z podstavca.

## Ochrana pred ohrevom bez vody

1. Keď nie je v zariadení žiadna voda alebo je v ňom príliš málo vody, vypne sa automaticky. Preto sa vždy presvedčte, že je v zariadení dost' vody, pretože automatické vypnutie skraca jeho životnosť.
2. Pred naliatím ďalšej vody nechajte zariadenie vychladnúť aspoň na 15 minút.

## 6. Čistenie a údržba

### 6.1. Čistenie

1. Pred čistením vždy odpojte spotrebič od sieťovej zásuvky a nechajte ho úplne vychladnúť.



#### **VAROVANIE – Nebezpečenstvo úrazu elektrickým prúdom!**

Zariadenie nikdy neponárajte do vody ani iných kvapalín.  
Zariadenie nedávajte pod tečúcu vodu.



**Poznámka:** Na čistenie nikdy nepoužívajte rozpúšťadlá, abrazívne prostriedky, tvrdé kefy, kovové alebo ostré predmety. Rozpúšťadlá sú zdraviu škodlivé a narúšajú plastové časti, zatiaľ čo abrazívne čistiace prostriedky a pomôcky poškriabu povrch.

2. Vyčistite vonkajšie povrchy zariadenia mierne vlhkou handričkou a potom dôkladne utrite dosucha mäkkou suchou handričkou.
3. Podstavec utrite mäkkou suchou handričkou.



**Poznámka:** Zabezpečte, aby sa do zariadenia a podstavca nedostala žiadna voda (napríklad cez vypínač).

4. Pred ďalším používaním spotrebiča, jeho skladovaním alebo prepravou nechajte všetky súčasti úplne vyschnúť.

Abb.4

### 6.2. Vybratie a vyčistenie filtra vodného kameňa

1. Filter vodného kameňa je možné zo zariadenia vybrať a vyčistiť ho. Pred vybratím filtra vodného kameňa

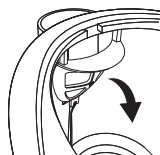

zariadenie vždy odpojte od sieťovej zásuvky a nechajte ho úplne vychladnúť.

2. Otvorte veko tlačidlom na otvorenie veka a palcom a ukazovákom vytlačte filter vodného kameňa z jeho držiaka (obr. 4).
3. Opláchnite filter vodného kameňa v teplej vode a odstráňte nečistoty mäkkou kefkou (napr. zubnou kefkou). Nechajte filter vodného kameňa úplne vyschnúť.
4. Filter vodného kameňa vložte späť do spodného držiaka a zatlačte ho do horných držiakov, aby zapadol na svoje miesto (obr. 5).

Abb.5

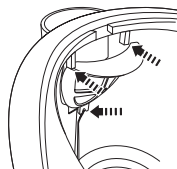

### 6.3. Odstránenie vodného kameňa

1. Vyčistite zariadenie od usadenín vodného kameňa vždy, keď si všimnete vo vode uvoľnený vodný kameň, a tiež v pravidelných intervaloch.
2. Na tento účel použite komerčne dostupný prostriedok na odstraňovanie vodného kameňa a postupujte podľa pokynov na balení.

Roztok octu alebo šťava z citróna tiež efektívne odstraňujú usadeniny vodného kameňa.

1. Nalejte 30 ml vínného octu alebo šťavy z citróna do zariadenia a do polovice ho naplňte vodou.
2. Privedte túto zmes do varu a potom nechajte pôsobiť 15 minút. Tento postup opakujte dva razy.
3. Vylejte túto zmes a opláchnite zariadenie vodou.
4. Naplňte čistou vodou.
5. Zohrejte vodu a potom ju vylejte. Tento postup opakujte niekoľko ráz, aby ste odstránili zápach octu.



**Poznámka:** Filter vodného kameňa je možné namočiť do zriedeného roztoku octu, aby sa odstránili usadeniny vodného kameňa.

## 7. Skladovanie a preprava

1. Spotrebič vyčistite podľa popisu v časti „Čistenie a starostlivosť“.
2. Napájací kábel omotajte okolo navíjача kábla.
3. Spotrebič skladujte vždy v čistom a suchom stave, najlepšie v pôvodnom obale, na suchom a čistom mieste a mimo dosahu detí.

4. Dbajte na to, aby sa spotrebič počas prepravy nemohol prevrátiť alebo spadnúť.
5. Spotrebič musí byť chránený pred nárazmi a vibráciami, najmä počas cestnej prepravy.

## 8. Riešenie problémov

---

Spotrebič nefunguje:

1. Je spotrebič pripojený k elektrickej sieti?  
Zapojte spotrebič do sieťovej zásuvky.
2. Má zásuvka prepálenú poistku?  
Skontrolujte zásuvku pripojením iného zariadenia.
3. Bol spotrebič vystavený elektrostatickému výboju alebo elektrickým impulzom?  
Odpojte spotrebič od elektrickej siete. Chvíľu počkajte a potom spotrebič opäť zapojte do sieťovej zásuvky.



**Poznámka:** Ak spotrebič po kontrole vyššie uvedených bodov stále nefunguje, obráťte sa na miestneho predajcu. Nikdy sa nepokúšajte spotrebič opravovať svojpomocne.

## 9. Likvidácia

---



Nižšie je uvedený správny spôsob likvidácie produktu:  
Tento štítok znamená, že tento produkt sa v rámci EÚ nesmie likvidovať spolu s bežným odpadom z domácností. Ak chcete svoje zariadenie recyklovať, použite systémy na zber použitých spotrebičov alebo sa obráťte na predajcu, u ktorého ste produkt zakúpili.

## 10. Záruka

---

Teší nás, že ste sa rozhodli zakúpiť tento produkt od našej spoločnosti a dúfame, že z tohto vysoko kvalitného produktu budete mať radosť. Vysokú kvalitu svojich produktov zabezpečujeme prísnou výrobnou kontrolou. Ak sa však stane, že by ste chceli uplatniť oprávnenú reklamáciu, poskytujeme záruku na obdobie

**3 roky**

od dátumu nákupu, pri súčasnom splnení nasledujúcich podmienok:

Táto záruka nemení zákonné ustanovenia o reklamáciách, na ktoré máte ako zákazník nárok voči predajcovi tohto zariadenia. Tieto práva nie sú našou zárukou výrobcu dotknuté. Záruka, ktorú poskytujeme, platí len na súkromné používanie zariadenia a je obmedzená na územie Spolkovej republiky Nemecko.

**Záručným obdobím sú 3 roky od dátumu nákupu.**

Záručné plnenie je závislé od uváženia spoločnosti **VIVESS**. Iné nároky sú vylúčené. Ak máte akékoľvek otázky, týkajúce sa produktov spoločnosti **VIVESS**, obráťte sa priamo na svojho miestneho predajcu, od ktorého ste produkt zakúpili.

Kvôli riadnemu vykonaniu tejto záručnej služby si náš servisný partner vyžaduje doklad o nákupe, buď formou originálu potvrdenia o zaplatení, alebo originálu pokladničného dokladu, ktorý vytlačil predávajúci. Aj sériové číslo na zariadení musí byť čitateľné. Bez predloženia dokladu o zakúpení, žiaľ, nemôžeme vykonávať záručné služby bezplatne. Odporúčame, aby ste si uchovali originálny obal na zabezpečenie bezpečnej prepravy zariadenia pre prípad záručnej reklamácie.

**Záruka sa bude považovať za neplatnú:**

- v prípade nesprávneho používania
- v prípade mechanického poškodenia zariadenia vplyvom vonkajších síl
- v prípade poškodenia pri preprave, ktoré sa prejavuje odermi niektorých častí
- v prípade chýb pri používaní a zlého zaobchádzania
- v prípade umiestnenia zariadenia vo vlhkom priestore alebo v exteriéri
- v prípade poškodení, ktoré spôsobilo násilie, vojnové udalosti, povodeň, blesk, prepätie v sieti a iné príčiny mimo oblasti zodpovednosti spoločnosti **VIVESS**.
- v prípade intenzívneho používania, obzvlášť v prípade používania pre širšiu verejnosť
- v prípade nedodržania návodu na používanie a chýb pri inštalácii
- v prípade, že zariadenie nemá technickú poruchu
- za náklady na prepravu a cestovné, rovnako aj náklady potrebné na inštaláciu a rozbalenie zariadenia

Záruka nezahŕňa žiadnu následnú zodpovednosť na našej strane, obzvlášť žiadnu zodpovednosť za poškodenia samotného zariadenia, ani za škody spôsobené absenciou zariadenia počas opravy (napr. náklady na dopravu, manipulačné náklady atď.). Týmto však nie je obmedzená ani vylúčená

povinnosť záruky, ktorá nám vyplýva zo zákona, zvlášť v súvislosti so zákonom na ochranu spotrebiteľa.

Žiadne záručné služby, ktoré budeme poskytovať, nepresiahnu záručné obdobie 3 rokov od dátumu nákupu, to sa týka aj komponentov, ktoré mohli byť medzitým vymenené.

**Želáme Vám, aby ste sa dlho tešili zo svojho nového zariadenia a dúfame, že pri ďalšom nákupe si tiež kúpite výrobok od spoločnosti VIVESS.**

## Obsah

---

1.Přehled .....	32
2.Důležité bezpečnostní pokyny.....	33
3.Správné používání.....	36
4.Popis.....	37
5.Pokyny k obsluze.....	38
6.Čištění a údržba .....	40
7.Skladování a přeprava.....	42
8.Řešení potíží .....	42
9.Likvidace.....	42
10.Záruka .....	42

# 1. Přehled

## 1.1. Technické parametry

Model	NAN 7700757
Napájení	220–240 V~, 50/60 Hz
Spotřeba energie	1 850–2 200 W
Třída ochrany	Třída I
Třída ochrany	IPX0
Kapacita	max. 1,7 litru
Rozměry	přibl. 228 × 156 × 212 mm (v × š × h)
Hmotnost	přibl. 0,94 kg
Vyrobena pro:	REWE-Zentral GmbH, 50603 Kolín nad Rýnem, Německo

## 1.2. Symboly

Důležité bezpečnostní pokyny mají speciální označení. Tyto pokyny je nutné vždy dodržovat, abyste zabránili nehodám a poškození majetku.



**VAROVÁNÍ** – varuje před zdravotními riziky a upozorňuje na možná nebezpečí úrazu.



**VAROVÁNÍ** – nebezpečí úrazu elektrickým proudem!



**VAROVÁNÍ** – nebezpečí požáru!



**VAROVÁNÍ** – nebezpečí popálení!



Tento výrobek se smí používat pouze v suchých interiérových prostorech.



**Poznámka:** Uvádí tipy a informace.



Přečtěte si návod k obsluze.

## 2. Důležité bezpečnostní pokyny

---

### 2.1. Všeobecné bezpečnostní pokyny

1. Před prvním použitím spotřebiče si pečlivě přečtěte tento návod k obsluze. Obsahuje informace důležité pro vaši bezpečnost i informace ohledně používání a údržby zařízení. Návod k obsluze uschovejte na bezpečném místě pro budoucí použití a předávejte jej spolu se spotřebičem.
2. Věnujte pozornost všem varováním na spotřebiči a v tomto návodu k obsluze.
3. Spotřebič používejte pouze k určenému účelu. Nesprávné použití může způsobit nebezpečí. Za jakékoli poškození způsobené nesprávným používáním nebo nevhodným ovládním spotřebiče nenese společnost žádnou odpovědnost.
4. Používání příslušenství nebo součástí spotřebiče, které výrobce výslovně nedoporučil, může vést ke zranění nebo škodám a k ukončení platnosti záruky.
5. Tento spotřebič mohou používat děti ve věku 8 let a starší, pokud jsou pod dozorem nebo pokud byly poučeny o bezpečném používání spotřebiče a porozuměly nebezpečím s ním spojeným.
6. Čištění a údržbu prováděnou uživatelem nesmějí provádět děti, pokud nejsou starší 8 let a pod dozorem.
7. Uchovávejte spotřebič a jeho napájecí kabel mimo dosah dětí mladších 8 let.
8. Děti si se spotřebičem nesmějí hrát.
9. Tento spotřebič smí používat osoby s omezenými fyzickými, smyslovými nebo duševními schopnostmi nebo nedostatkem zkušeností a znalostí, pokud jsou pod dohledem nebo pokud byly poučeny o bezpečném používání spotřebiče a porozuměly nebezpečím spojeným s jeho používáním.
10. Je-li konvice přeplněna, může dojít k vystřikovávání vařící vody.
11. Spotřebič se smí používat pouze s dodanou bezpečnostní pojistkou.
12. Tento spotřebič je určen k používání v domácnostech a k jinému podobnému používání, například:
  - v kuchyňkách zaměstnanců, v obchodech, kancelářích a na podobných pracovištích,

- na zemědělských farmách,
- využívání hosty v hotelech, motelech nebo jiných ubytovacích zařízeních,
- v penzionech.

**13. VÁROVÁNÍ – nebezpečí úrazu elektrickým proudem!**

Chraňte konektor před kontaktem s kapalinami.



14. Pokyny k čištění ploch, které přicházejí do kontaktu s potravinami, lze nalézt v části „Čištění a údržba“.

**15. VÁROVÁNÍ!** Nesprávné použití spotřebiče může potenciálně vést ke zranění.

16. Po použití může být na povrchu topného tělesa stále zbytkové teplo.

17. Zajistěte, aby se spotřebič nemohl bez vašeho vědomí dostat do rukou dětem.

18. Dbejte mimořádné opatrnosti, když se spotřebič používá v blízkosti dětí.

19. Je-li spotřebič zapnutý, neponechávejte jej bez dozoru.

20. Nevystavujte spotřebič extrémnímu horku ani chladu, přímému slunečnímu záření, vlhku ani ostrým hranám.

21. Spotřebič ani napájecí kabel se síťovou zástrčkou nikdo neponořujte do vody ani jiných kapalin. Spotřebič nikdy nedávejte pod tekoucí vodu.

22. Nedotýkejte se spotřebiče mokřýma rukama a nemanipulujte s ním na mokré podlaze.

**23. VÁROVÁNÍ – nebezpečí úrazu elektrickým proudem!**

Nikdy se nepokoušejte opravit spotřebič sami. V případě poruchy nechte spotřebič opravit pouze kvalifikovanými odborníky.





24. Nevádějte do provozu spotřebič, který má poškozený kabel nebo kryt, ani spotřebič, který spadl nebo je poškozený. Před spuštěním spotřebiče je nutné jej nechat zkontrolovat kompetentní osobou.

25. Po celou dobu, kdy je spotřebič zapojen do síťové zásuvky, hrozí nebezpečí úrazu elektrickým proudem.

26. Před ponecháním spotřebiče bez dozoru, před sestavením, rozebráním a čištěním je nutné spotřebič vždy odpojit od síťového napájení.

27. Používejte výhradně příslušenství dodané nebo doporučené

výrobce.

28. **VAROVÁNÍ – nebezpečí požáru!** Neuchycujte ke spotřebiči žádné předměty a ani spotřebič jinými předměty nezakrývejte. 
29. Neotevírejte kryt. Nevkládejte do otvorů žádné předměty. Žádný z otvorů nesmí být ničím blokován.
30. Nepokládejte na spotřebič zdroje otevřeného ohně, jako jsou zapálené svíčky, ani předměty naplněné kapalinami, jako jsou vázy.
31. Nepřemisťujte spotřebič za provozu a ani v případě, že v něm je horká kapalina.
32. **VAROVÁNÍ – nebezpečí popálení!** Spotřebič se během provozu silně zahřeje. Povrchy mohou být extrémně horké. Používejte pouze dodanou rukojeť, vypínač a tlačítko.  Nenaklánějte se nad spotřebič v provozu. Vzduch nad spotřebičem je velmi horký. Při otevírání spotřebiče po použití dbejte opatrnosti. Pára vycházející ze spotřebiče je velmi horká.
33. **VAROVÁNÍ!** Nikdy neotvírejte víko během vaření vody.

## 2.2. Elektrická bezpečnost

1. Zkontrolujte, zda síťové napětí odpovídá technickým údajům uvedeným na typovém štítku spotřebiče.
2. Zajistěte, aby síťová zástrčka byla vždy snadno přístupná a v dosahu. Slouží jako odpojovací zařízení. Spotřebič je od síťového napájení zcela odpojen až po vytažení síťové zástrčky ze zásuvky.
3. Napájecí kabel je nutné chránit před skřípnutím, zamotáním a třením o ostré hrany. Musí být také mimo dosah horkých povrchů a otevřeného ohně.
4. Zajistěte, aby spotřebič nebylo možné za napájecí kabel stáhnout. Napájecí kabel je nutné pečlivě umístit tak, aby se zabránilo nebezpečí zakopnutí o něj.
5. Spotřebič vždy odpojujte od síťové zásuvky v následujících případech: když jej nepoužíváte, během bouřek, v případě poruchy během provozu, před plněním a čištěním.
6. Při odpojování spotřebiče ze síťové zásuvky vždy táhněte za síťovou zástrčku. Netahejte za kabel.

7. Pokud je napájecí kabel spotřebiče poškozený, musí ho vyměnit výrobce, jeho zákaznický servis či kompetentní osoba, aby se předešlo vzniku nebezpečí.

### 2.3. Umístění

1. Spotřebič vždy umístěte na rovný, suchý, čistý, stabilní a neklouzavý povrch.
2. Spotřebič je nutné používat pouze v suchém prostředí v interiéru. Spotřebič není určen pro venkovní používání.
3. Spotřebič je nutné udržovat mimo dosah zdrojů tepla, jako jsou topná tělesa, vařiče nebo jiné spotřebiče, které vydávají teplo. Spotřebič nikdy nepokládejte na plotýnku (plynovou či elektrickou, na kamna atd.).
4. Mezi spotřebičem a dalšími předměty ponechte minimálně 10 cm prostoru, abyste umožnili dostatečné chlazení.
5. Neumísťujte spotřebič do blízkosti elektrických zařízení, která generují silná magnetická pole (např. motory nebo transformátory).
6. Neumísťujte spotřebič do blízkosti zdi ani pod kuchyňkou skříňku, abyste zabránili poškození způsobenému párou. Máte-li dřevěný nábytek, vložte pod spotřebič odkapávací podložku, abyste ochránili dřevěný povrch před poškozením.

### 3. Správné používání

---

1. Spotřebič je určen pouze k ohřevu vody. Spotřebič se nesmí používat k ohřevu žádných jiných kapalin.
2. Tento spotřebič je určen pouze pro používání v domácnosti. Není určen ke komerčnímu využívání.
3. Spotřebič je určen pouze pro používání v domácnosti v suchém interiérovém prostoru.
4. Tento spotřebič je nutné provozovat pouze v mírném klimatu.
5. Spotřebič se nesmí používat k žádnému jinému účelu. Jakékoli jiné použití může způsobit poškození spotřebiče a také poškození majetku nebo zranění osob.
6. Výrobce nenese žádnou odpovědnost za poškození a zranění způsobená nesprávným používáním nebo nedodržováním tohoto návodu k obsluze.

## 4. Popis

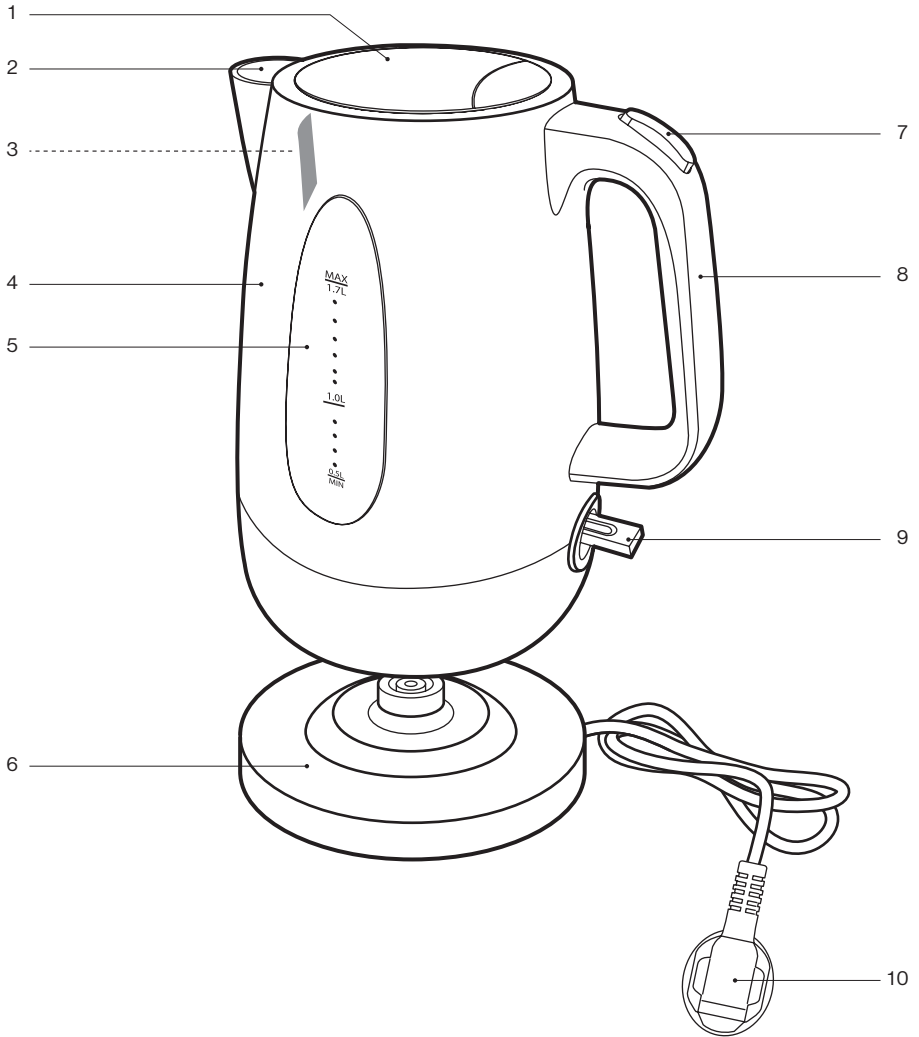

1. Víko
2. Nálevka
3. Filtr vodního kamene
4. Tělo
5. Ukazatel úrovně vody
6. Základna s navíječem kabelu
7. Tlačítko pro otevření víka
8. Rukojeť
9. Vypínač se stavovým indikátorem LED
10. Napájecí kabel se zástrčkou

## 5. Pokyny k obsluze

---

### 5.1. Vybalení a kontrola

1. Opatrně vyjměte spotřebič a příslušenství z obalových materiálů.
2. Zkontrolujte, zda je obsah balení kompletní a zda nevykazuje známky poškození. Pokud nějaká součást nebo příslušenství chybí nebo pokud jste si všimli poškození, neuvádějte spotřebič do provozu. Bez jakéhokoli prodlení jej zanechte zpět prodejci.
3. Veškeré obalové materiály musejí být zlikvidovány v souladu se zákonnými předpisy.
4. Obalový materiál nelikvidujte, protože jej lze použít k pozdějšímu zabalení, zaslání nebo jiné přepravě spotřebiče. Spotřebič musí být skladován takovým způsobem, který vylučuje jakákoli potenciální rizika.



**VAROVÁNÍ – nebezpečí udušení!** Obalový materiál není hračka. Děti by se mohly zadusit plastovými sáčky, fóliemi a polystyrenovými částěčkami. Obalový materiál uchovávejte vždy mimo dosah dětí.

### 5.2. Začínáme

1. Naplňte spotřebič studenou vodou maximálně po značku MAX / 1,7 L.
2. Podle postupu popsaného v části „Obsluha“ přiveďte vodu k varu.
3. Vylijte vodu.
4. Jednou nebo dvakrát celý proces zopakujte a mezi jednotlivými spuštěními nechte spotřebič po dostatečnou dobu vychladnout.
5. Vyčistěte spotřebič dle popisu v části „Čištění a údržba“.

## 5.3. Obsluha



**Poznámka:** Před nalitím vody spotřebič vždy sejměte ze základny.

1. Odviňte z navíječe kabelu na základně potřebné množství napájecího kabelu. Přichyťte napájecí kabel do zářezu na základně (obr. 1).
2. Umístěte základnu na suchý, rovný a stabilní povrch.
3. Připojte síťovou zástrčku do vhodné síťové zásuvky.
4. Stisknutím tlačítka pro otevření víka otevřete víko (obr. 2). Vlijte vodu. Hladina vody musí být mezi horní (MAX / 1,7 L) a spodní (MIN / 0,5 L) značkou (obr. 3).
5. Zavřete víko, až zapadne na své místo. Položte spotřebič na základnu.
6. Stiskněte vypínač směrem dolů do polohy „I“. Stavový indikátor LED na vypínači se rozsvítí a spustí se proces vaření.

Abb.1



Abb.2



Abb.3

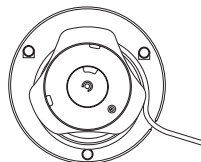

**VAROVÁNÍ – nebezpečí popálení!** Během procesu vaření nikdy neotevírejte víko. Během procesu vaření nikdy nesundávejte spotřebič ze základny.

7. Jakmile voda dosáhne bodu varu, spotřebič se automaticky vypne. Vypínač přeskočí do polohy „O“ a stavový indikátor LED se vypne.

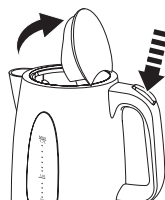

### **Poznámky:**

- Proces vaření lze kdykoli ručně přerušit přesunutím vypínače nahoru do polohy „O“. Stavový indikátor LED se vypne.
- Jakmile se spotřebič automaticky vypnul (nebo byl vypnut ručně), nechte jej před dalším spuštěním alespoň 15–20 sekund vychladnout.

8. Odpojte spotřebič od síťového napájení a nechte jej zcela vychladnout.
9. Vyčistěte spotřebič dle popisu v části „Čištění a údržba“.

### Automatické vypnutí

Spotřebič se automaticky vypne:

- jakmile voda dosáhne bodu varu,
- pokud je spotřebič sejmut ze základny.

### Ochrana před varem naprázdno

1. Pokud je ve spotřebiči málo vody nebo žádná voda, spotřebič se automaticky vypne. Mějte to na paměti a vždy se ujistěte, že je ve spotřebiči dostatečné množství vody, protože při automatickém vypínání se zkracuje životnost spotřebiče.
2. Před nalitím nové vody nechte spotřebič alespoň 15 minut vychladnout.

## 6. Čištění a údržba

---

### 6.1. Čištění

1. Spotřebič před čištěním vždy odpojte od síťové zásuvky a nechte jej zcela vychladnout.



#### **VAROVÁNÍ – nebezpečí úrazu elektrickým proudem!**

Spotřebič nikdy neponořujte do vody ani jiných kapalin. Spotřebič nikdy nedávejte pod tekoucí vodu.



**Poznámka:** K čištění nikdy nepoužívejte rozpouštědla, abrazivní prostředky, tvrdé kartáče, kovové ani ostré předměty. Rozpouštědla škodí zdraví a mohou narušit plastové díly. Abrazivní čisticí prostředky a pomůcky mohou poškrábat povrch.

2. Vnější povrchy těla vyčistěte mírně navlhčeným hadříkem a poté je otřete dosucha suchým a měkkým hadříkem.
3. Základnu pouze otírejte měkkým a suchým hadříkem.



**Poznámka:** Zajistěte, aby se do vnitřku spotřebiče a základny nedostala voda (např. skrz vypínač).

4. Před opětovným použitím spotřebiče, jeho skladováním nebo přepravou nechte všechny součásti zcela vyschnout.

## 6.2. Vyjmutí a čištění filtru vodního kamene

1. Filtr vodního kamene lze ze spotřebiče vyjmout a vyčistit. Před vyjmutím filtru vodního kamene spotřebič vždy odpojte od síťové zásuvky a nechte jej zcela vychladnout.
2. Pomocí tlačítka pro otevření víka otevřete víko. Palcem a ukazováčkem uchopte filtr vodního kamene a vytáhněte jej z držáku (obr. 4).
3. Opláchněte filtr vodního kamene pod teplou vodou a pomocí jemného kartáčku odstraňte veškeré nečistoty (např. kartáčkem na zuby). Nechte filtr vodního kamene zcela uschnout.
4. Vložte filtr vodního kamene do spodního držáku a poté jej zatlačte do horního držáku, aby zapadl na své místo (obr. 5).

Abb.4



Abb.5



## 6.3. Odstraňování vodního kamene

1. Spotřebič vyčistěte od usazenin vodního kamene v případě, že si ve vodě všimnete vodního kamene, nebo v pravidelných intervalech.
2. K tomuto účelu použijte běžně dostupný odstraňovač vodního kamene a postupujte podle pokynů na obalu.

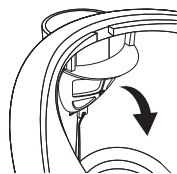
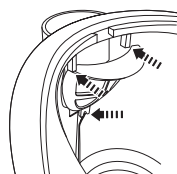
Usazeniny vodního kamene také efektivně odstraňuje octový roztok nebo citrónová šťáva.

1. Nalijte do spotřebiče 30 ml bílého vinného octa nebo citrónové šťávy a naplňte konvici z poloviny vodou.
2. Přiveďte tento roztok k varu a poté jej nechte 15 minut působit. Tento proces poté dvakrát zopakujte.
3. Roztok vylijte a vypláchněte spotřebič vodou.
4. Nalijte do něj čerstvou a čistou vodu.
5. Vodu ohřejte a poté ji vylijte. Proces několikrát zopakujte, abyste odstranili octový zápach.



**Poznámka:** Filtr vodního kamene lze do zředěného octového roztoku ponořit také, aby se odstranily usazeniny vodního kamene.

## 7. Skladování a přeprava

1. Vyčistěte spotřebič dle popisu v části „Čištění a údržba“.
2. Omotejte napájecí kabel kolem navíječe kabelu.
3. Spotřebič vždy skladujte (nejlépe v jeho původním obalu) v čistém a suchém stavu na čistém a suchém místě mimo dosah dětí.
4. Zajistěte, aby se spotřebič nemohl během přepravy převrhnout nebo spadnout.
5. Je nutné zabránit vystavení spotřebiče nárazům a vibracím, zejména během silniční přepravy.

## 8. Řešení potíží

Spotřebič nefunguje:

1. Je spotřebič připojen k síťovému napájení?  
Zapojte spotřebič do síťové zásuvky.
2. Není zásuvka připojena k vyhořelé pojistce?  
Zkontrolujte zásuvku tak, že k ní připojíte jiný spotřebič.
3. Byl spotřebič vystaven elektrostatickému výboji nebo elektrickým rázům?  
Odpojte spotřebič od síťového napájení. Chvilí počkejte a pak spotřebič opět připojte k síťové zásuvce.



**Poznámka:** Pokud ani po kontrole výše uvedených bodů spotřebič nefunguje, obraťte se na svého místního prodejce. Spotřebič se nikdy nepokoušejte opravit sami.

## 9. Likvidace



Postup správné likvidace tohoto výrobku:

Tento štítek označuje, že tento výrobek nesmí být v EU likvidován s běžným domácím odpadem. Chcete-li použitý spotřebič vrátit, použijte systém pro vracení a sběr nebo kontaktujte prodejce, u kterého byl produkt zakoupen.

## 10. Záruka

Je nám potěšením, že jste se rozhodli zakoupit produkt naší společnosti, a doufáme, že se vám používání našeho vysoce kvalitního produktu bude líbit.

Vysoká kvalita našich výrobků je zajištěna přísnou kontrolou naší výroby. V případě, že si přejete podat odůvodněnou reklamaci, poskytujeme záruku na dobu

### 3 roky

ode dne zakoupení za následujících podmínek:

Tato záruka nemá vliv na vaše zákonná záruční práva jako spotřebitele vůči prodávajícímu spotřebiči. Tato práva nejsou dotčena naší zárukou výrobce. Záruka, kterou poskytujeme, platí pouze pro soukromé použití spotřebiče a je omezena na území Spolkové republiky Německo.

### Záruční doba je 3 roky od data nákupu.

Plnění záruky je na uvážení společností **VIVESS**. Ostatní nároky jsou vyloučeny. Máte-li jakékoli dotazy ohledně produktů společnosti **VIVESS**, kontaktujte přímo místního prodejce, od kterého jste produkt zakoupili.

Za účelem realizace záručního servisu náš servisní partner vyžaduje doklad o koupi, a to buď originální doklad, nebo hotovostní doklad vytištěný prodávajícím. Sériové číslo spotřebiče musí být také čitelné. Bohužel nejsme schopni bezplatně provádět záruční služby bez jakéhokoliv dokladu o koupi. Aby byla zajištěna bezpečná přeprava spotřebiče v případě záruční reklamace, doporučujeme, abyste si ponechali originální obal.

### Záruka se považuje za neplatnou:

- v případě nesprávného použití
- v případě mechanického poškození spotřebiče působením vnějších sil
- v případě poškození spotřebních dílů při přepravě
- v případě chyb obsluhy a zneužití
- při umístění spotřebiče ve vlhkém prostředí nebo venku
- v případě škod způsobených silou, válkou, vodou, bleskem, přepětím a z jiných důvodů mimo odpovědnost společnosti **VIVESS**.
- v případě nadměrného používání, zejména v případě jiného než soukromého užívání
- v případě nedodržení návodu k použití a chyb instalace
- pokud spotřebič nemá technickou závadu

→ ve vztahu k přepravním a cestovním nákladům a nákladům vzniklým při instalaci a demontáži spotřebiče

Záruka nezahrnuje žádnou následnou odpovědnost z naší strany, zejména žádnou odpovědnost za škody na samotném spotřebiči nebo škody vzniklé ztrátou spotřebiče až do doby opravy (např. cestovní náklady, manipulační náklady atd.). To však neomezuje ani nevylučuje naši záruku ze zákona, zejména podle zákona o odpovědnosti za výrobek.

Jakékoli záruční služby, které poskytujeme, neprodlužují záruční dobu 3 let od data nákupu, a to ani pokud jde o případné vyměněné součásti.

**Přejeme vám mnoho radosti s vaším novým spotřebičem a doufáme, že vaším dalším zakoupeným produktem bude opět produkt VIVESS.**

## Съдържание

---

1.Преглед.....	46
2.Важни указания за безопасност .....	47
3.Предназначение.....	51
4.Елементи за управление.....	52
5.Инструкции за експлоатация .....	53
6.Почистване и поддръжка .....	55
7.Съхранение и транспорт .....	57
8.Отстраняване на неизправности .....	57
9.Изхвърляне.....	58
10.Гаранция.....	58

# 1. Преглед

## 1.1. Технически данни

Модел	NAN 7700757
Електрозахранване	220 - 240 V~, 50/60 Hz
Консумация на енергия	1850-2200 W
Клас на защита	Клас I
Клас на защита	IPX0
Тегло	макс. 1,7 литра
Размери	прибл. 228 x 156 x 212 mm (В x Ш x Д)
Тегло	прибл. 0,94 kg
Произведено за:	REWE-Zentral GmbH, D-50603 Кьолн

## 1.2. Символи

Важните указания за безопасност са обозначени специално. Тези указания трябва винаги да се спазват, за да се предотвратят наранявания и повреждане на собственост.



**ПРЕДУПРЕЖДЕНИЕ** – Предупреждава за рискове за здравето и посочва възможни рискове от нараняване.



**ПРЕДУПРЕЖДЕНИЕ** – Риск от токов удар!



**ПРЕДУПРЕЖДЕНИЕ** - Риск от пожар!



**ПРЕДУПРЕЖДЕНИЕ** - Риск от изгаряне!



Този продукт трябва да се използва само на закрито.



**Забележка:** Предоставя съвети и информация.



Прочетете ръководството с инструкции.



## 2. Важни указания за безопасност

---

### 2.1. Общи указания за безопасност

1. Прочетете внимателно това ръководство с инструкции, преди да използвате уреда за пръв път. То съдържа важна информация за Вашата безопасност, както и за експлоатацията и поддръжката на уреда. Запазете ръководството с инструкции за бъдеща справка и го дръжте в комплект с уреда при предаване на друг.
2. Обърнете внимание на всички предупреждения върху уреда и в това ръководство.
3. Използвайте уреда само по предназначение. Неправилната употреба може да причини опасности. Не се носи отговорност за повреди, причинени от неподходяща употреба или неправилно боравене с уреда.
4. Използването на аксесоари или части на уреда, които не са изрично препоръчани от производителя, може да доведе до наранявания или повреди и прави гаранцията невалидна.
5. Уредът може да се използва от деца на възраст над 8 години, ако са под наблюдение или са били инструктирани как да го използват безопасно, както и ако разбират свързаните с него опасности.
6. Почистване и потребителска поддръжка не трябва да се извършват от деца, освен ако не са на възраст 8 години и по-големи и са под наблюдение.
7. Дръжте уреда и захранващия кабел далеч от деца на възраст под 8 години.
8. Не позволявайте на деца да играят с уреда.
9. Този уред може да се използва от лица с ограничени физически, сетивни или умствени способности или такива без опит и познания, само когато са под наблюдение или са инструктирани как да използват уреда по безопасен начин, и ако разбират

свързаните с него опасности.

10. Врящата вода може да изплиска навън, ако каната е препълнена.
11. Уредът може да се използва само с предоставеното устройство за заключване.
12. Този уред е предназначен за домашна употреба и други подобни приложения, като например:
  - в кухни за служители, в магазини, офиси и друга подобна работна среда;
  - във ферми;
  - от гости в хотели, мотели и други жилищни съоръжения;
  - в настаняване, предлагащо закуска.
13. **ПРЕДУПРЕЖДЕНИЕ – Риск от токов удар!** Избягвайте разливането на течност върху конектора. 
14. Упътване за начина на почистване на повърхностите, които влизат в контакт с храна, се намира в раздел “Почистване и поддръжка”.
15. **ПРЕДУПРЕЖДЕНИЕ!** Неправилната употреба на уреда може доведе до нараняване.
16. След употреба по повърхността на нагревателя има остатъчна топлина.
17. Вземете необходимите предпазни мерки, за да не се озове уредът в детски ръце без Ваше знание!
18. Увеличете вниманието, когато уредът се използва в близост до деца.
19. Не оставяйте уреда без наблюдение, когато е включен.
20. Не излагайте уреда на екстремна топлина или студ, директна слънчева светлина, влага и остри ръбове.
21. Никога не потапяйте уреда и захранващия кабел с щепсела във вода или други течности. Никога не дръжте уреда под течаща вода.
22. Не докосвайте уреда с мокри или влажни ръце и не го използвайте на мокър или влажен под.
23. **ПРЕДУПРЕЖДЕНИЕ – Риск от токов удар!** Никога не се опитвайте да ремонтирате уреда сами. Ако се появи неизправност, занесете уреда на поправка само от 

квалифицирани експерти.

24. Не използвайте уреда, ако захранващият кабел или корпусът са повредени или ако уредът е паднал или е бил повреден, докато не бъде проверен от компетентен специалист.
25. Рискът от електрически шок съществува докато уредът е включен в захранващата мрежа.
26. Уредът винаги трябва да се изключва от захранващата мрежа, когато се оставя без надзор, както и преди сглобяване, разглобяване или почистване.
27. Използвайте само доставените или препоръчани от производителя аксесоари.
28. **ПРЕДУПРЕЖДЕНИЕ - Риск от пожар!** Не залепвайте нищо върху уреда и на го покривайте.
29. Не отваряйте корпуса. Не поставяйте никакви предмети в отворите. Всички отвори трябва да се поддържат свободни и без запушвания.
30. Не поставяйте върху уреда източници на открит пламък като запалени свещи, нито пълни с течности предмети, например вази.
31. Не местете уреда, докато работи и/или когато в него има горещи течности.
32. **ПРЕДУПРЕЖДЕНИЕ - Риск от изгаряне!** По време на употреба уредът се нагорещява. Повърхностите може да се нагорещят изключително много. Използвайте само предвидените за съответната цел дръжки, превключватели и бутони. Не се облягайте върху уреда по време на употреба. Въздухът над уреда е много горещ. Внимавайте, когато отваряте уреда след изключване. Парата, която излиза от уреда е много гореща.
33. **ПРЕДУПРЕЖДЕНИЕ!** Никога не отваряйте капака, докато водата ври.



## 2.2. Електрическа безопасност

1. Проверете дали захранващото напрежение отговаря на представените технически данни на табелката на уреда.
2. Уверете се, че щепселът е винаги лесно достъпен. Той служи

за изключване от захранването. Този уред се изключва напълно от електрозахранването само при изваждане на щепсела от контакта.

3. Захранващият кабел трябва да се пази от смачкване, огъване или протриване по остри ръбове и трябва да се държи далеч от горещи повърхности и открит огън.
4. Уверете се, че уредът не може да бъде съборен при дърпане на захранващия кабел. Захранващият кабел трябва да се постави внимателно така, че да не представлява опасност от спъване.
5. Винаги изключвайте уреда от контакта на захранването, когато не го използвате, по време на гръмотевични бури, в случай на неизправност по време на работа и преди напълване и почистване.
6. При изключване на уреда от захранването винаги издърпвайте щепсела от контакта. Не дърпайте за кабела.
7. Ако захранващият кабел на уреда е повреден, той трябва да бъде сменен от производителя или негов сервиз или от компетентен специалист, за да бъде избегната евентуална опасност.

### **2.3. Място на поставяне**

1. Винаги използвайте уреда на равна, суха, чиста и стабилна повърхност, която не се хлъзга.
2. Уредът трябва да се използва само в сухи помещения на закрито и не е предназначен за употреба на открито.
3. Уредът трябва да се държи далеч от източници на топлина като радиатори, печки или други уреди, които излъчват топлина. Не поставяйте уреда върху котлон (газов, електрически, на жар др.).
4. Оставете поне 10 см разстояние между уреда и други предмети, за да се позволи достатъчно охлаждане.
5. Не поставяйте уреда в близост до електрически устройства, които създават силни магнитни полета (напр. двигатели, трансформатори).
6. Не поставяйте уреда близо до стени или под шкафове, за да избегнете повреди от горещата пара. Ако поставяте уреда върху дървени мебели, поставете под него подложка за оттичане на

вода, за да защитите дървените повърхности от повреда.

### **3. Предназначение**

---

1. Уредът е предназначен само за затопляне на вода. Уредът не трябва да се използва за затопляне на други течности.
2. Уредът е проектиран единствено за домашна употреба. Той не е предназначен за търговско приложение.
3. Този уред е предназначен за използване само в домакинства и в сухи затворени помещения.
4. С този уред трябва да се работи само при умерени климатични условия.
5. Уредът не трябва да се използва за други цели. Всякаква друга употреба може да повреди уреда, както и друга собственост или да предизвика наранявания.
6. Производителят не носи отговорност за повреди и наранявания, причинени от неправилна употреба или неспазване на инструкциите в това ръководство.

## 4. Елементи за управление

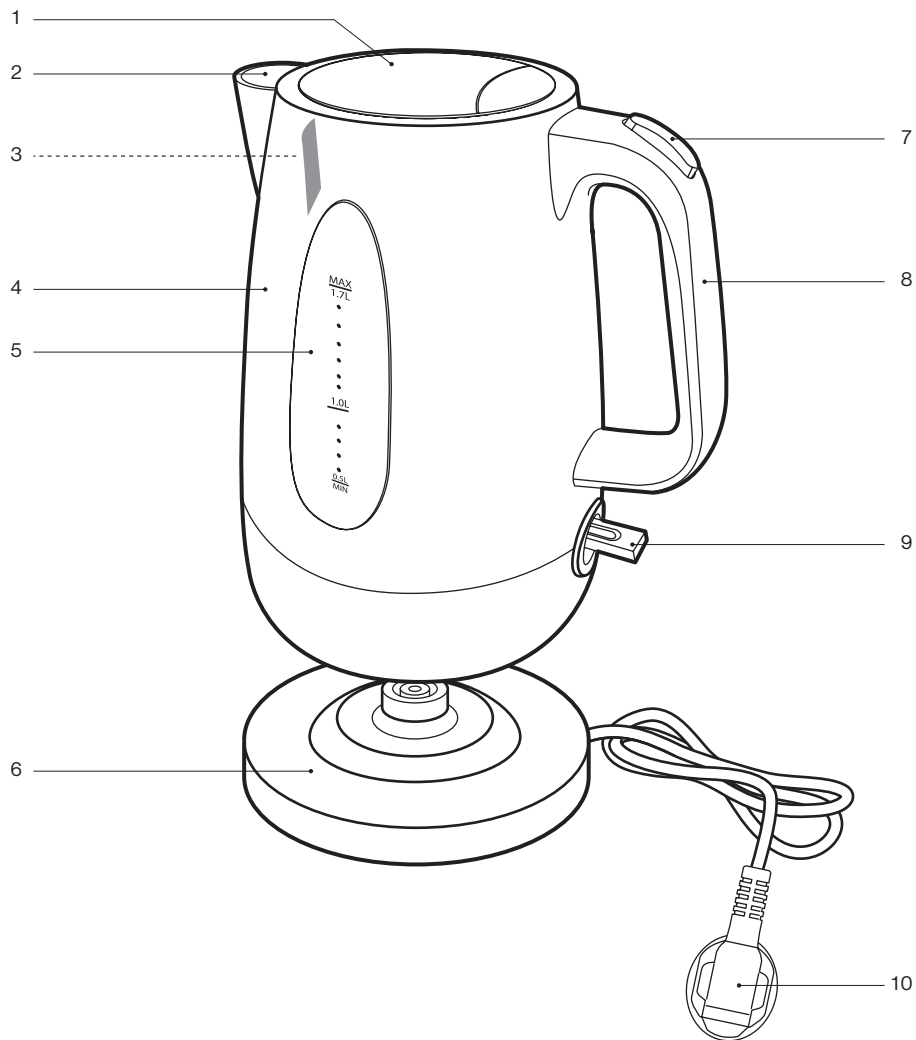

1. Капак
2. Чучур
3. Филтър за котлен камък
4. Корпус
5. Индикатор за нивото на водата
6. Основа с устройство за навиване на кабела
7. Бутон за отваряне на капака
8. Дръжка
9. Бутон за включване/изключване с LED индикатор за статуса
10. Захранващ кабел с щепсел

## 5. Инструкции за експлоатация

---

### 5.1. Разопаковане и проверка

1. Внимателно извадете уреда и аксесоарите от опаковката.
2. Проверете дали цялото съдържание на опаковката е налично и дали има признаци на повреда. Ако липсват части или аксесоари или ако се забележат следи от повреждане, не използвайте уреда. Върнете го възможно най-скоро на търговеца, от когото сте го закупили.
3. Всички опаковъчни материали трябва да се изхвърлят в съответствие със законовите изисквания.
4. Не изхвърляйте опаковката, ако може да се използва за съхранение, изпращане или друг вид транспортиране на уреда на по-късен етап. Уредът трябва да се съхранява по начин, който изключва потенциална опасност.



**ПРЕДУПРЕЖДЕНИЕ – Риск от задушаване!** Опаковъчният материал не е играчка! Децата могат да се задавят с найлоновите пликосе, фолия и полистиренови частици. Винаги дръжте опаковъчните материали далеч от деца.

### 5.2. Започване на работа

1. Напълнете уреда със студена вода до отбелязаното ниво MAX / 1,7 L.
2. Изчакайте водата да заври веднъж, както е описано в раздела “Работа”.
3. Изхвърлете водата.
4. Повторете процеса още веднъж или два пъти, като винаги изчаквате достатъчно време за охлаждане на уреда, преди да го включите

ОТНОВО.

5. Почистете уреда, както е описано в раздел “Почистване и поддръжка”.

### 5.3. Работа



**Забележка:** Винаги премахвайте уреда от основата, преди да добавите вода.

1. Развийте кабела от устройството за навиване до необходимата дължина. Притиснете захранващия кабел в предвидения за това отвор в основата (Фиг. 1).
2. Поставете основата върху суха, равна и стабилна повърхност.
3. Включете щепсела в подходящ електрически контакт.
4. Натиснете бутона за отваряне на капака, за да отворите капака (Фиг. 2). Напълнете каната с вода. Нивото на водата трябва да бъде между горната (MAX / 1,7 L) и долната маркировка за ниво (MIN / 0,5 L) (Фиг. 3).
5. Затворете капака, докато чуete щракване. Поставете уреда върху основата.
6. Натиснете бутона за включване/изключване надолу в позиция “I”. LED индикаторът за статус на бутона ще светне и водата ще започне да се загрева.

Abb.1



Abb.2



Abb.3

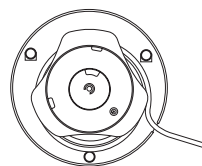

**ПРЕДУПРЕЖДЕНИЕ - Риск от изгаряне!** Никога не отваряйте капака, докато водата завира. Не премахвайте уреда от основата, докато водата завира.

7. Уредът ще се изключи автоматично, когато водата достигне точката на кипене. Бутонът за включване/изключване ще се върне в позиция “O” и LED индикаторът за статус ще изгасне.

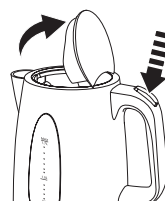

### Забележки:

- Процесът на загреване може да бъде прекъснат ръчно по всяко време чрез поставяне на бутона за включване/ изключване в позиция “0”. LED индикаторът за статус ще изгасне.
- След автоматично изключване (или след ръчно изключване) на уреда изчакайте поне 15-20 секунди, преди да го включите отново.

8. Изключете уреда от контакта и го оставете да се охлади напълно.
9. Почистете уреда, както е описано в раздел “Почистване и поддръжка”.

### Автоматично изключване

Уредът се изключва автоматично:

- когато водата достигне до точката на кипене,
- когато уредът бъде отстранен от основата.

### Защита срещу пълно изпаряване на водата

1. Уредът ще се изключи автоматично, ако в него няма вода или водата е прекалено малко. Поради тази причина винаги проверявайте дали в уреда има достатъчно вода, тъй като автоматичното изключване поради задействане на защитата намалява експлоатационния му живот.
2. Изчакайте уредът да се охлади за поне 15 минути, преди да налеете отново прясна вода.

## 6. Почистване и поддръжка

---

### 6.1. Почистване

1. Винаги изключвайте уреда от контакта и го оставяйте да се охлади напълно преди почистване.



### **ПРЕДУПРЕЖДЕНИЕ – Риск от токов удар!**

Никога не потапяйте уреда във вода или други течности.  
Никога не дръжте уреда под течаща вода.



**Забележка:** Никога не използвайте за почистване разтворители, абразиви, твърди четки, метални или остри предмети. Разтворителите са вредни за здравето и могат да разядат пластмасовите части, а абразивните средства за почистване и препарати надраскват повърхностите.

2. Почистете външните повърхности на корпуса с леко навлажнена кърпа и след това го подсушете напълно със суха мека кърпа.
3. Почиствайте основата само със суха мека кърпа.



**Забележка:** Уверете се, че в уреда и в основата не е попаднала вода (напр. през бутана за включване/изключване).

4. Оставете всички части да изсъхнат напълно преди повторно използване, съхраняване или транспортиране на уреда.

## 6.2. Премахване и почистване на филтъра за котлен камък

1. Филтърът за котлен камък може да се отделя от уреда с цел почистване. Винаги изключвайте уреда от контакта и го изчакайте да се охлади напълно, преди да свалите филтъра за котлен камък.
2. Отворете капака с бутона за отваряне на капака и извадете филтъра за котлен камък от държача, като натиснете навън с палеца и показалеца (Фиг. 4).
3. Изплакнете филтъра за котлен камък с топла вода и отстранете замърсяването с мека четка (напр. четка за зъби). Оставете филтъра за котлен камък да изсъхне напълно.
4. Поставете филтъра за котлен камък обратно в долния държач и след това го натиснете в горните държачи, докато чуete щракване (Фиг. 5).

Abb.4



Abb.5



## 6.3. Отстраняване на котления камък

1. Почиствайте уреда от отлаганията на котлен камък редовно и когато забележите, че във водата плуват парченца котлен камък.
2. Използвайте препарат за отстраняване на котлен камък, който се продава в търговската мрежа, и следвайте инструкциите на опаковката.

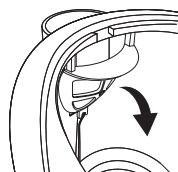
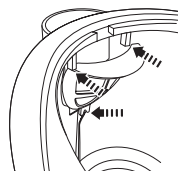
Отлаганията на котлен камък се премахват ефективно и с разтвор на оцет или лимонов сок.

1. Налейте 30 ml бял винен оцет или лимонов сок в уреда и допълнете до половината с вода.
2. Изчакайте сместа да заври и след това я оставете да работи 15 минути. След това повторете процеса още два пъти.
3. Изхвърлете сместа и изплакнете уреда с вода.
4. Напълнете с прясна, чиста вода.
5. Загрейте водата и след това я изхвърлете. Повторете процеса няколко пъти, докато миризмата на оцет изчезне.



**Забележка:** Филтърът за котлен камък може да бъде потопен в разтвор на оцет и вода с цел премахване на отлаганията.

## 7. Съхранение и транспорт

---

1. Почистете уреда, както е описано в раздел “Почистване и поддръжка”.
2. Увийте захранващия кабел около приспособлението за навиване.
3. Съхранявайте уреда за предпочитане в оригиналната му опаковка и винаги в чисто и сухо състояние на сухо и чисто място извън достъп на деца.
4. Уверете се, че уредът не може да се наклони или падне по време на транспортиране.
5. Пазете уреда от удари и вибрации, особено по време на пътно транспортиране.

## 8. Отстраняване на неизправности

---

Уредът не работи:

1. Включен ли е уредът в захранването?  
Включете щепсела в контакт.
2. Контактът има ли свален предпазител?  
Проверете контакта, като включите друг уред.
3. Уредът излаган ли е на електростатичен разряд или пикове в електрозахранването?  
Изключете уреда от електрозахранването. Изчакайте за момент и след това отново включете уреда в контакта.



**Забележка:** Свържете се с местния представител, ако след проверка на горните точки, уредът продължава да не работи. Никога не се опитвайте да ремонтирате уреда самостоятелно.

## 9. Изхвърляне



Тук е посочен начинът, по който можете да изхвърлите продукта правилно.

Този етикет показва, че продуктът не трябва да се изхвърля с обикновените домакински отпадъци в ЕС. За да върнете отпадъчния уред, използвайте системите за събиране и връщане или се свържете с доставчика, от който сте закупили уреда.

## 10. Гаранция

Радваме се, че сте решили да закупите продукт от нашата компания и се надяваме, че ще се наслаждавате на високото му качество. Високото качество на нашите продукти се гарантира от стриктния контрол на производството. Въпреки това, в случа, че желаете да подадете разумна рекламация, предлагаме гаранция за период от

### 3 години

от датата на покупката, която е предмет на следните условия:

Тази гаранция не оказва влияние върху стандартните гаранционни ,рекламации, които можете да предявите пред доставчика на уреда. Тези права не се засягат от гаранцията ни на производител. Гаранцията е валидна само при използване на уреда у дома и се ограничава за територията на Федерална република Германия.

### Срокът на гаранцията е 3 години от датата на покупката.

Отговорни за изпълнение на гаранцията са **VIVESS**. Изключват се други искове. Ако имате други въпроси относно продуктите на **VIVESS**, се свържете директно с местния доставчик, от който сте закупили продукта.

За да извърши гаранционно обслужване, нашият сервизен партньор изисква доказателство за покупката, като оригиналната касова бележка или касовата бележка от магазина. Освен това трябва да се вижда

и серийния номер на уреда. За съжаление не можем да осигурим<sup>1</sup>  
безплатно гаранционно обслужване без доказателство за покупката.  
Препоръчваме да запазите оригиналната опаковка, за да осигурите  
безопасно транспортиране на уреда в случай на гаранционен иск.

**Гаранцията ще се счита за невалидна:**

- В случай на неправилна употреба
- В случай на механични повреди на уреда от външни източници
- В случай на повреда или износване на частите при транспортиране
- В случай на грешки при работата и неправилно използване
- При поставяне на уреда върху влажни зони или навън
- В случай на повреди, дължащи се на форсмажорни обстоятелства,  
война, неправилно осветление, твърде високо захранване и други  
причини, които не попадат под отговорността на VIVESS
- При твърде честа употреба, особено в случай на употреба за  
комерсиални цели
- В случай на пренебрегване на потребителските инструкции и грешки  
при монтажа
- Ако уредът няма технически дефект
- За разходи за транспорт и пътуване, както и разходи, причинени от  
монтирането и демонтирането на уреда

Гаранцията не включва никакви последващи отговорности от наша  
страна, в частност отговорност за повреди в самия уред или породени  
от загуба на уреда до времето на ремонта (т.е. разходи за пътуване,  
боравене и др.). Въпреки това, това не ограничава и не изключва  
стандартната гаранция, в съответствие със закона за отговорност за  
продуктите.

Предлаганото от нас гаранционно обслужване не удължава гаранцията  
от 3 години от датата на покупката, нито позволява възможност за смяна  
на компоненти.

**Пожелаваме ви много радост при използването на новия уред и се  
надяваме отново да закупите продукт на VIVESS.**

## Turinys

---

1. Apžvalga.....	61
2. Svarbi saugos instrukcija.....	62
3. Paskirtis .....	65
4. Kontrolės priemonės.....	66
5. Naudotojo instrukcija .....	67
6. Valymas ir priežiūra .....	69
7. Laikymas ir transportavimas.....	71
8. Trikčių nustatymas ir šalinimas.....	71
9. Išmetimas .....	71
10. Garantija .....	72

# 1. Apžvalga

## 1.1. Techniniai duomenys

Modelis	NAN 7700757
Maitinimo tiekimas	220 - 240 V~, 50/60 Hz
Energijos sąnaudos	1850 - 2200 W
apsaugos klasė	Klasė I
apsaugos klasė	IPX0
Galia	daugiausia 1,7 litro
Matmenys	maždaug 228 x 156 x 212 mm (A x P x G)
Svoris	maždaug 0,94 kg
Pagaminta įmonei:	REWE-Zentral GmbH, D-50603 Kelnas

## 1.2. Simboliai

Svarbios saugos instrukcijos yra specialiai pažymėtos. Šių nurodymų būtina visada laikytis, kad išvengtumėte nelaimingų atsitikimų ir žalos turtui.



**ĮSPĖJIMAS** – įspėja apie pavojų sveikatai ir nurodo galimą sužalojimo riziką.



**ĮSPĖJIMAS – elektros smūgio pavojus!**



**ĮSPĖJIMAS - gaisro pavojus!**



**ĮSPĖJIMAS - nudegimų pavojus!**



Šį prietaisą galima naudoti tik sausose patalpose.



**Pastaba.** Pateikiami patarimai ir informacija.



Perskaitykite naudojimo instrukciją.

## 2. Svarbi saugos instrukcija

---

### 2.1. Bendrosios saugos instrukcijos

1. Prieš pirmą kartą naudodami prietaisą, atidžiai perskaitykite šią naudojimo instrukciją. Joje pateikta svarbios informacijos jūsų saugumui, taip pat apie prietaiso naudojimą ir priežiūrą. Laikykite naudojimo instrukciją saugioje vietoje, kad galėtumėte ją peržiūrėti ateityje ir perduokite ją kartu su prietaisu.
2. Atkreipkite dėmesį į visus įspėjimus, pateiktus ant prietaiso ir šioje naudojimo instrukcijoje.
3. Prietaisą naudokite tik pagal paskirtį. Netinkamas naudojimas gali kelti pavojų. Neprisiimame jokios atsakomybės už žalą, atsiradusią dėl netinkamo prietaiso naudojimo ar veikimo.
4. Naudojant priedus ir prietaiso dalis, kurių gamintojas nerekomenduoja naudoti, galite susižaloti ar sugadinti prietaisą ir panaikinti garantiją.
5. Prietaisą gali naudoti vaikai nuo 8 metų ir vyresni, jei jie buvo prižiūrimi ar mokomi, kaip saugiai naudoti prietaisą, ir supranta su tuo susijusius pavojus.
6. Prietaiso valyti ir prižiūrėti vaikai negali, nebent jie yra vyresni nei 8 metų ir yra prižiūrimi.
7. Prietaisą ir jo maitinimo laidą laikykite vaikams iki 8 metų nepasiekiamoje vietoje.
8. Stebėkite, kad su šiuo prietaisu nežaistų vaikai.
9. Šiuo prietaisu gali naudotis asmenys, turintys ribotų fizinių, jutiminių ar protinių galimybių arba neturintys patirties ir žinių, jei jie yra prižiūrimi ar apmokyti, kaip saugiai naudoti prietaisą, ir jeigu jie supranta su tuo susijusius pavojus.
10. Perpildytas virdulys gali aptaškyti verdančiu vandeniu.
11. Prietaisą galima naudoti tik su pridedamu fiksavimo įtaisu.
12. Šis prietaisas skirtas tik buitiniam ir panašiam naudojimui:
  - darbuotojų virtuvėse, parduotuvėse, biuruose ir panašioje darbo aplinkoje;
  - sodybose;

- viešbučiuose, moteliuose ir kitose gyvenamosiose patalpose;
- nakvynės patalpose su pusryčiais.

13. **ĮSPĖJIMAS – elektros smūgio pavojus!** Venkite jungties užliejimo.



14. Nurodymus, kaip valyti paviršius, kurie liečiasi su maistu, rasite skyriuje „Valymas ir priežiūra“.

15. **ĮSPĖJIMAS!** Netinkamai naudojant prietaisą galima susižeisti.

16. Panaudojus, kaitinimo elemento paviršius vis dar yra karštas.

17. Pasirūpinkite, kad prietaisas nepatektų į vaikų rankas jums to nežinant!

18. Būkite ypač atsargūs, prietaisą naudodami netoli vaikų.

19. Nepalikite veikiančio prietaiso be priežiūros.

20. Saugokite prietaisą nuo ypatingo karščio ir šalčio, tiesioginių saulės spindulių, drėgmės ir aštrių briaunų.

21. Niekada nemerkite prietaiso ir maitinimo laidu su kištuku į vandenį ar kitus skysčius. Niekada nelaikykite prietaiso po tekančiu vandeniu.

22. Nelieskite prietaiso drėgnomis rankomis ir nenaudokite jo ant šlapio pagrindo.

23. **ĮSPĖJIMAS – elektros smūgio pavojus!** Netaisykite prietaiso patys. Gedimų atveju prietaisą remontuoti gali tik kvalifikuoti specialistai.



24. Nenaudokite prietaiso su pažeistu maitinimo laidu arba korpusu, jei prietaisas buvo numestas ar sugadintas, kol kompetentingas asmuo jo nepatikrino.

25. Elektros smūgio pavojus egzistuoja tol, kol prietaisas prijungtas prie elektros lizdo.

26. Prietaisas visada turi būti atjungtas nuo elektros tinklo, kai paliekamas be priežiūros ir prieš surenkant, išrenkant ar valant.

27. Naudokite tik gamintojo pateiktus arba rekomenduotus priedus.

28. **ĮSPĖJIMAS - gaisro pavojus!** Nieko nekljuokite ant prietaiso ir neuždenkite jo kitais daiktais.



29. Neatidarykite korpuso. Nedėkite jokių daiktų į angas. Angos negali būti užblokuotos.

30. Nedėkite ant prietaiso atviros liepsnos šaltinių, tokių kaip uždegtos

- žvakės, ar skysčiu užpildytų daiktų, pavyzdžiui, vazų.
31. Nejudinkite prietaiso veikimo metu ir (arba) kol jame yra karštų skysčių.
32. **ĮSPĖJIMAS - nudegimų pavojus!** Veikimo metu prietaisas įkaista. Paviršiai gali būti labai karšti. Naudokite tik pateiktas rankenas, jungiklius ir mygtukus. Darbo metu nesilenkite virš prietaiso. Virš prietaiso esantis oras yra labai karštas. Po naudojimo atidarykite prietaisą atsargiai. Iš prietaiso išeinantys garai yra labai karšti.
33. **ĮSPĖJIMAS!** Niekada neatidarykite dangčio, kol verda vanduo.



## 2.2. Elektros sauga

1. Patikrinkite, ar tinklo įtampa atitinka technines detales, pateiktas prietaiso lentelėje.
2. Maitinimo kištukas turi būti lengvai pasiekiamas. Jis gali būti naudojamas kaip atjungimo įtaisas. Prietaisą galima visiškai atjungti nuo maitinimo tinklo tik ištraukus maitinimo kištuką.
3. Maitinimo laidas turi būti apsaugotas nuo gniuždymo, susisukimo ar trynimosi į aštirus kraštus, taip pat jis turi būti atokiau nuo karštų paviršių ir atviros liepsnos.
4. Prietaiso negalima traukti už maitinimo laido. Maitinimo laidas turi būti įdėtas atsargiai, kad nekeltų užkliuvimo pavojaus.
5. Atjunkite prietaisą nuo elektros lizdo, kai jo nenaudojate, perkūnijos metu, jei sutrinka veikimas, prieš pildant ir valant.
6. Atjungdami prietaisą nuo elektros tinklo, ištraukite kištuką iš elektros lizdo. Netraukite už laido.
7. Sugedus maitinimo laidui, jį turi pakeisti gamintojas, jo aptarnavimo skyrius ar kitas kvalifikuotas asmuo, kad būtų išvengta pavojaus.

## 2.3. Įrengimo vieta

1. Prietaisą pastatykite ant lygaus, sauso, švaraus, stabilaus ir neslystančio paviršiaus.
2. Prietaisas turi būti naudojamas tik sausose patalpose ir nėra skirtas naudoti lauke.
3. Prietaisą reikia laikyti atokiau nuo šilumos šaltinių, tokių kaip radiatoriai, viryklės ir kiti šilumą gaminantys prietaisai. Nestatykite prietaiso ant kaitvietės (dujinės, elektrinės, anglių viryklės ir pan.).

4. Palikite mažiausiai 10 cm atstumą tarp prietaiso ir kitų objektų, kad užtikrintumėte pakankamą aušinimą.
5. Nestatykite prietaiso šalia elektros prietaisų, kurie sukuria stiprius magnetinius laukus (pvz., variklių, transformatorių).
6. Nestatykite prietaiso šalia sienų ar po spintelėmis, kad nepažeistumėte jų garais. Jei turite medinius baldus, po prietaisu padėkite lašelinį kilimėlį, kad apsaugotumėte medinį paviršių nuo pažeidimų.

### **3. Paskirtis**

---

1. Prietaisas skirtas tik vandens šildymui. Prietaiso negalima naudoti kitų skysčių šildymui.
2. Šis prietaisas skirtas tik buitiniam naudojimui. Jis nėra skirtas komerciniam naudojimui.
3. Prietaisas skirtas naudoti tik namų ūkiuose ir sausose patalpose.
4. Šis prietaisas turi būti naudojamas tik vidutinio klimato sąlygomis.
5. Prietaiso negalima naudoti jokiems kitiems tikslams. Bet koks kitas naudojimas gali sugadinti prietaisą, turtą ar sužaloti naudotoją.
6. Gamintojas neatsako už žalą ar sužalojimus, atsiradusius dėl netinkamo naudojimo ar šios naudojimo instrukcijos nesilaikymo.

## 4. Kontrolės priemonės

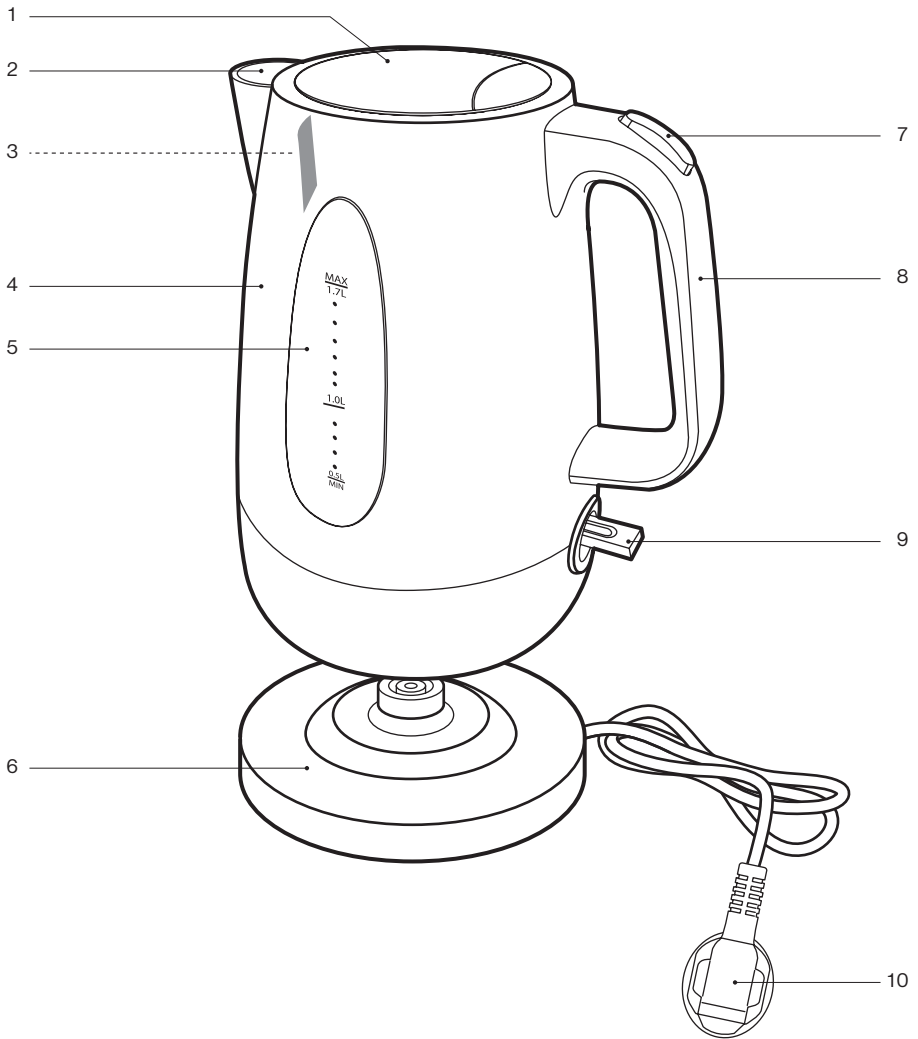

1. Dangtis
2. Snapelis
3. Kalkių nuosėdų filtras
4. Korpusas
5. Vandens lygio indikatorius
6. Pagrindas su kabelio apvija
7. Dangčio atidarymo mygtukas
8. Rankena
9. Įjungimo/išjungimo jungiklis su būsenos šviesos diodu
10. Maitinimo laidas su maitinimo kištuku

## 5. Naudotojo instrukcija

---

### 5.1. Išpakavimas ir tikrinimas

1. Atsargiai išimkite prietaisą ir priedus iš pakuotės.
2. Patikrinkite, ar pakuotės turinys yra pilnas ir ar nėra pažeidimo požymių. Jei trūksta dalių ar priedų arba aptikote pažeidimo požymių, prietaiso nenaudokite. Nedelsdami grąžinkite jį pardavėjui.
3. Visos pakavimo medžiagos turi būti pašalintos laikantis įstatymų nuostatų.
4. Neišmeskite pakavimo medžiagos, nes ji gali būti naudojama pakuoti, išsiųsti ar kitaip transportuoti prietaisą vėliau. Prietaisas turi būti laikomas taip, kad būtų išvengta galimo pavojaus.



**ĮSPĖJIMAS – pavojus užspringti!** Pakavimo medžiaga nėra žaislas. Vaikai gali užspringti nuo plastikinių maišelių, folijos ir polistireno dalelių. Pakavimo medžiagą visada laikykite atokiau nuo vaikų.

### 5.2. Darbo pradžia

1. Pripildykite prietaisą šaltu vandeniu iki žymos MAX / 1,7 L.
2. Kartą užvirkite vandenį, kaip aprašyta skyriuje „Naudojimas“.
3. Išpilkite vandenį.
4. Kartokite procesą vieną ar du kartus ir visada duokite prietaisui pakankamai laiko atvėsti.
5. Išvalykite prietaisą, kaip aprašyta skyriuje „Valymas ir priežiūra“.

### 5.3. Naudojimas



**Pastaba.** Prieš pripildydami vandens, visada nuimkite prietaisą nuo pagrindo.

1. Atsukite reikiamą maitinimo laido kiekį nuo apvijos ant pagrindo. Prijunkite maitinimo laidą prie pagrinde esančios angos (1 pav.).
2. Padėkite pagrindą ant sauso, lygaus ir stabilaus paviršiaus.
3. Įkiškite maitinimo kištuką į tinkamą elektros lizdą.
4. Norėdami atidaryti dangtį, paspauskite dangčio atidarymo mygtuką (2 pav.). Įpilkite vandenį. Vandens lygis turi būti tarp viršutinės (MAX / 1,7 L) ir apatinės žymos (MIN / 0,5 L) (3 pav.).
5. Uždarykite dangtį taip, kad jis užsifikuotų. Padėkite prietaisą ant pagrindo.
6. Paspauskite įjungimo/išjungimo jungiklį žemyn į padėtį „I“. Užsidega jungiklio būsenos šviesos diodas ir prasideda virimo procesas.

Abb.1



Abb.2



Abb.3

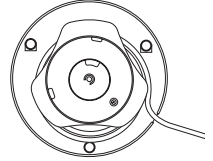

**ĮSPĖJIMAS - nudegimų pavojus!** Virimo metu niekada neatidarykite dangčio. Virimo metu nenuimkite prietaiso nuo pagrindo.

7. Prietaisas automatiškai išsijungs, kai vanduo pasieks virimo temperatūrą. Įjungimo/išjungimo jungiklis pereis į padėtį „O“ ir būsenos šviesos diodas užges.

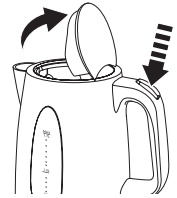
**Pastabos:**

- Virimo procesą bet kada galima nutraukti rankiniu būdu, įjungimo/išjungimo jungiklį pakėlus į „O“ padėtį. Būsenos šviesos diodas užges.
- Kai prietaisas išsijungs automatiškai (arba kai jis bus išjungtas rankiniu būdu), prieš vėl įjungdami leiskite jam atvėsti bent 15-20 sekundžių.

8. Atjunkite prietaisą nuo elektros tinklo ir leiskite jam visiškai atvėsti.

9. Išvalykite prietaisą, kaip aprašyta skyriuje „Valymas ir priežiūra“.

**Automatinis išjungimas**

Prietaisas išsijungia automatiškai:

- kai vanduo pasiekia virimo temperatūrą,
- kai prietaisas nuimamas nuo pagrindo.

**Apsauga nuo vandens išvirimo**

1. Jei prietaise nėra vandens arba jo yra per mažai, jis automatiškai išsijungia. Turėdami tai omenyje, visada įsitikinkite, kad prietaise yra pakankamai vandens, nes automatinis išjungimas sutrumpina jo tarnavimo laiką.
2. Prieš pilant šviežią vandenį leiskite prietaisui atvėsti mažiausiai 15 minučių.

**6. Valymas ir priežiūra****6.1. Valymas**

1. Prieš valydami prietaisą, atjunkite jį nuo elektros lizdo ir palikite visiškai atvėsti.

**ĮSPĖJIMAS – elektros smūgio pavojus!**

Niekada nemerkite prietaiso į vandenį ar į kitus skysčius. Niekada nelaikykite prietaiso po tekančiu vandeniu.



**Pastaba.** Valymui nenaudokite tirpiklių, abrazyvinių medžiagų, kietų šepetėlių, metalinių ar aštrių daiktų. Tirpikliai kenkia sveikatai ir gadina plastines dalis, o abrazyviniai valikliai ir pagalbinės priemonės braižo paviršių.

2. Iš pradžių išorinius korpuso paviršius nuvalykite šiek tiek drėgna šluoste, o

po to kruopščiai nuvalykite minkšta, sausa šluoste.

3. Pagrindą valykite tik minkšta, sausa šluoste.



**Pastaba.** Įsitikinkite, kad į prietaiso ir pagrindo vidų nepatenka vanduo (pvz., Per įjungimo/išjungimo jungiklį).

4. Leiskite visoms dalims visiškai išdžiūti, prieš vėl naudojant prietaisą, jį laikant ar transportuojant.

## 6.2. Kalkių nuosėdų filtro nuėmimas ir valymas

1. Kalkių nuosėdų filtrą galima išimti iš prietaiso valymui.

Prieš išimdami kalkių filtrą, visada atjunkite prietaisą nuo elektros tinklo ir leiskite jam visiškai atvėsti.

2. Atidarykite dangtį dangtelio atidarymo mygtuku ir nykščiu bei smiliumi ištraukite kalkių nuosėdų filtrą iš laikiklio (pav. 4).

3. Nuplaukite kalkių nuosėdų filtrą po šiltu vandeniu ir pašalinkite bet kokius nešvarumus minkštu šepetėliu (pvz., dantų šepetėliu). Leiskite kalkių nuosėdų filtrui visiškai išdžiūti.

4. Vėl uždėkite kalkių filtrą ant apatinio laikiklio ir įspauskite jį į viršutinius laikiklius, kad jis užsifiksuotų (5 pav.).

Abb.4



Abb.5



## 6.3. Kalkių nuosėdų šalinimas

1. Reguliariai valykite prietaisą nuo kalkių nuosėdų, kai pastebite, kad vandenyje yra nuosėdų.

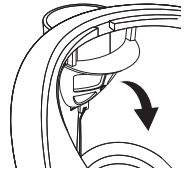
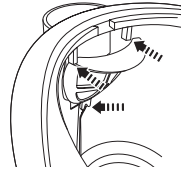
2. Šiuo tikslu naudokite parduodamą kalkių šalinimo priemonę ir vadovaukitės pakuotės instrukcijomis.

Acto tirpalas arba citrinos sultys taip pat veiksmingai pašalina kalkių nuosėdas.

1. Į prietaisą įpilkite 30 ml baltojo vyno acto arba citrinos sulčių ir iki pusės užpildykite vandeniu.

2. Užvirinkite šį mišinį ir palikite 15 minučių veikti. Tada pakartokite šį procesą du kartus.

3. Išpilkite mišinį ir išplaukite prietaisą vandeniu.

4. Įpilkite šviežio, švaraus vandens.

5. Įkaitinkite vandenį ir tada jį išpilkite. Pakartokite procesą keletą kartų, kad

pašalintumėte acto kvapą.



**Pastaba.** Kalkių nuosėdų filtrą galima mirkyti praskiestame acto tirpale, kad būtų pašalintos nuosėdų nuosėdos.

## 7. Laikymas ir transportavimas

1. Išvalykite prietaisą, kaip aprašyta skyriuje „Valymas ir priežiūra“.
2. Apvyniokite maitinimo laidą aplink laido vyniojimo įtaisą.
3. Prietaisą geriausia laikyti originalioje pakuotėje sausą ir švarų sausoje, švarioje ir vaikams nepasiekiamoje vietoje.
4. Transportavimo metu prietaisas negali apvirsti ar nukristi.
5. Prietaisas turi būti apsaugotas nuo smūgių ir vibracijos, ypač vežant keliais.

## 8. Trikčių nustatymas ir šalinimas

Prietaisas neveikia:

1. Ar prietaisas prijungtas prie elektros tinklo?  
Įjunkite prietaisą į elektros lizdą.
2. Ar lizdo saugiklis yra sudegęs?  
Patikrinkite lizdą prijungdami kitą prietaisą.
3. Ar prietaisas buvo veikiamas elektrostatinės iškvovos ar elektros šuolių?  
Atjunkite prietaisą nuo elektros tinklo. Šiek tiek palaukite ir vėl įjunkite prietaisą į elektros lizdą.



**Pastaba.** Jei patikrinus aukščiau išvardytus punktus prietaisas vis dar neveikia, susisiekite su vietiniu pardavėju. Netaisykite prietaiso patys.

## 9. Išmetimas



Toliau nurodyta, kaip teisingai išmesti šį gaminį.

Ši žyma nurodo, kad šio gaminio negalima išmesti su įprastomis buitinėmis atliekomis ES. Norėdami grąžinti naudotą prietaisą, naudokite grąžinimo ir surinkimo sistemas arba susisiekite su pardavėju, iš kurio prekė buvo nupirkta.

## 10. Garantija

Džiaugiamės, kad nusprendėte įsigyti produktą iš mūsų įmonės ir tikimės, kad jums patiks naudotis mūsų aukštos kokybės produktu. Aukštą mūsų gaminių kokybę užtikrina griežta gamybos kontrolė. Tačiau tuo atveju, jei norite pateikti pagrįstą pretenziją, suteikiame garantiją toliau nurodytam laikotarpiui

### 3 metus

nuo pirkimo datos, laikantis šių sąlygų:

Ši garantija neturi įtakos jūsų, kaip vartotojo, įstatymų nustatytiems garantiniams reikalavimams prietaiso pardavėjui. Šioms teisėms mūsų gamintojo garantija neturi įtakos. Mūsų suteikta garantija galioja tik asmeniniam prietaiso naudojimui ir yra taikoma tik Vokietijos Federacinės Respublikos teritorijai.

### Garantinis laikotarpis yra 3 metai nuo pirkimo datos.

**VIVESS** savo nuožiūra gali vykdyti garantinį aptarnavimą. Kitos pretenzijos neįtraukiamos. Jei turite klausimų apie **VIVESS** produktus, kreipkitės tiesiogiai į vietinį pardavėją.

Kad galėtų atlikti garantinę priežiūrą, mūsų aptarnavimo partneris reikalauja pirkimo įrodymo, kaip originalaus kvito arba pardavėjo atspausdinto grynųjų pinigų kvito. Prietaiso serijos numeris taip pat turi būti įskaitomas. Deja, negalime nemokamai atlikti garantinių paslaugų be jokių pirkimo įrodymų. Rekomenduojame pasilikti originalią pakuotę, kad būtų užtikrintas saugus prietaiso gabenimas esant garantijai.

### Garantija laikoma negaliojančia:

- netinkamo naudojimo atveju
- jei prietaisas mechaniškai pažeidžiamas išorinio poveikio
- besidėvinčias dalis sugadinus transportuojant
- veikimo klaidų ir netinkamo naudojimo atveju
- pastačius prietaisą į šlapią vietą arba lauke
- dėl žalos, atsiradusios dėl jėgos, karo, vandens, žaibo, per didelės įtampos ir kitų priežasčių, nepatenkančių į **VIVESS** atsakomybę
- per didelio naudojimo atveju, ypač ne asmeninio naudojimo atveju
- jei nepaisoma vartotojo instrukcijų ir diegimo klaidų
- jei prietaisas neturi techninių defektų

→ transporto ir kelionės išlaidoms, taip pat išlaidoms, patirtoms įrengiant ir išmontuojant prietaisą

Garantija neapima jokios vėlesnės mūsų atsakomybės, ypač jokios atsakomybės už žalą pačiam prietaisui ar patirtą dėl prietaiso praradimo iki remonto laiko (pvz., kelionės išlaidų, tvarkymo išlaidų ir pan.). Tačiau tai neapriboja ir nepanaikina mūsų įstatymų numatytos garantijos, ypač pagal Atsakomybės už produktą įstatymą.

Bet kokios mūsų teikiamos garantinės paslaugos nepratęsia 3 metų garantijos termino nuo pirkimo datos, taip pat ir dėl galimai pakeistų komponentų.

**Linkime daug džiaugsmo naudojant naują prietaisą ir tikimės, kad kitas bus dar vienas VIVESS produktas.**

## Popis sadržaja

---

1.Pregled .....	75
2.Važne sigurnosne napomene .....	76
3.Namjenska upotreba .....	79
4.Upravljački elementi .....	80
5.Upute za primjenu .....	81
6.Čišćenje i njega .....	83
7.Skladištenje i transport .....	84
8.Otklanjanje grešaka .....	85
9.Odlaganje .....	85
10.Jamstvo .....	85

# 1. Pregled

## 1.1. Tehnički podaci

Model	NAN 7700757
Ulazna snaga	220 - 240 V~, 50/60 Hz
Potrošnja energije	1850 – 2200 W
Razred zaštite	Razred I
Vrsta zaštite	IPX0
Zapremnina	maks. 1,7 litara
Vanjske dimenzije	cca 228 x 156 x 212 mm (V x Š x D)
Težina	cca 0,94 kg
Proizvedeno za	REWE-Zentral GmbH, D-50603 Köln

## 1.2. Simboli

Važne napomene za vašu sigurnost označene su na poseban način. Obavezno se pridržavajte tih napomena da biste spriječili nesreće i materijalnu štetu.



**UPOZORENJE** – Upozorava od opasnosti za zdravlje i ukazuje na moguće rizike ozljede.



**UPOZORENJE** – Opasnost od strujnog udara!



**UPOZORENJE** – Opasnost od požara!



**UPOZORENJE** – Opasnost od opekлина!



Samo za upotrebu u suhim unutarnjim prostorijama.



**Napomena:** Ističe savjete i informacije.



Pročitajte upute za upotrebu.

## 2. Važne sigurnosne napomene

---

### 2.1. Opće sigurnosne napomene

1. Pozorno pročitajte ove upute za upotrebu prije prve upotrebe. One sadrže važne informacije za vašu sigurnost te za upotrebu i njegu uređaja. Sačuvajte upute za buduću upotrebu i priložite ih kada prosljeđujete uređaj.
2. Pridržavajte se svih upozorenja na uređaju i u ovim uputama za upotrebu.
3. Rabite uređaj samo za namijenjenu svrhu. Nepravilna upotreba dovodi do ugroza. Ako uređaj ne rabite u skladu s namjenom ili njime neispravno rukujete, nećemo preuzeti nikakvu odgovornost za štetu koja nastane takvim ponašanjem.
4. Upotreba dodatnog pribora i dijelova uređaja koje proizvođač nije izričito preporučio može uzrokovati ozljede ili štetu i gubitak jamstva.
5. Ovaj uređaj mogu upotrebljavati djeca starija od 8 godina ako su pod nadzorom ili ako su obučena za sigurnu upotrebu uređaja i razumiju opasnosti koje iz upotrebe proizlaze.
6. Čišćenje i održavanje koje vrši korisnik ne smiju obavljati djeca osim ako imaju 8 godina ili više i ako su pod nadzorom.
7. Uređaj i njegov spojni kabel moraju se držati podalje od djece mlađe od 8 godina.
8. Djeca se ne smiju igrati uređajem.
9. Uređaj mogu upotrebljavati osobe sa smanjenim fizičkim, osjetilnim ili mentalnim sposobnostima ili nedostatkom iskustva i/ili znanja ako su pod nadzorom ili su obučene u sigurnu upotrebu uređaja i razumiju opasnosti koje iz toga proizlaze.
10. Ako se kuhalo za vodu prepuni, iz njega može štrcati kipuća voda.
11. Uređaj se smije rabiti samo s predviđenom napravom za odlaganje.
12. Ovaj je uređaj namijenjen za upotrebu u kućanstvu i za slične vrste primjene kao što su:
  - u kuhinjama za zaposlenike u trgovinama, uredima i drugim komercijalnim prostorima
  - na poljoprivrednim gospodarstvima
  - od strane gostiju u hotelima, motelima i drugim sličnim stambenim objektima.

– u pansionima.

13. **UPOZORENJE – Opasnost od strujnog udara!** Preko utičnice uređaja ne smije teći tekućina.
14. Upute o načinu čišćenja površina koje dolaze u dodir s prehrambenim proizvodima potražite u poglavlju „Čišćenje i njega“.
15. **UPOZORENJE!** Pogrešno rukovanje može dovesti do ozljeda.
16. Površina grijaćeg elementa nakon upotrebe u sebi ima preostale topline.
17. Pazite da uređaj ne dođe neprimijećeno u dječje ruke!
18. Budite posebno oprezni kada se uređaj upotrebljava u blizini djece ili ga upotrebljavaju djeca.
19. Ne ostavljajte uključeni uređaj bez nadzora.
20. Držite uređaj dalje od topline i hladnoće, izravne sunčeve svjetlosti, vlage i oštih rubova.
21. Nikada nemojte uranjati uređaj i mrežni kabel s mrežnim utikačem u vodu ili druge tekućine. Nikada nemojte stavljati uređaj pod mlaz tekuće vode.
22. Nemojte rukovati uređajem mokrih ruku ili dok stojite na mokroj površini.
23. **UPOZORENJE – Opasnost od strujnog udara!** Nikada ne pokušavajte sami popraviti uređaj. U slučaju kvara, za popravak uređaja pozovite samo kvalificiranog stručnjaka.
24. Ako su kabel za napajanje ili kućište uređaja oštećeni ili je uređaj pao, ne smije se upotrebljavati dok ga ne provjeri kvalificirana osoba.
25. Imajte na umu da je uređaj pod naponom dok je utikač spojen u strujnu utičnicu.
26. Uređaj se uvijek mora isključiti iz električne mreže kada nije pod nadzorom i prije sastavljanja, rastavljanja ili čišćenja.
27. Rabite samo isporučeni pribor ili pribor koji preporučuje proizvođač.
28. **UPOZORENJE – Opasnost od požara!** Ne lijepite strane predmete na uređaj i ne prekrivajte uređaj drugim predmetima.
29. Ne otvarajte kućište. Ne stavljajte nikakve predmete u otvore. Držite sve otvore slobodnima.
30. Ne stavljajte na uređaj predmete s otvorenim plamenom, npr.



svijeće ili predmeti napunjeni tekućinom, npr. vaze.

31. Nemojte pomicati uređaj tijekom rada i/ili kada u uređaju ima vruće tekućine.

32. **UPOZORENJE – Opasnost od opekline!** Uređaj se zagrijava tijekom rada. Temperatura površina može biti vrlo visoka. Upotrebljavajte samo predviđene ručke, prekidače i tipke. Nemojte se nagingjati nad uređaj tijekom rada. Toplina se diže iznad uređaja. Budite oprezni pri otvaranju uređaja nakon upotrebe. Para koja izlazi iz uređaja vrlo je vruća.



33. **UPOZORENJE!** Nikada ne otvarajte poklopac dok voda ključa.

## 2.2. Električna sigurnost

1. Provjerite odgovara li mrežni napon podacima na tipskoj pločici uređaja.
2. Provjerite je li mrežni utikač uvijek lako dostupan i može li se do njega doći. Služi kao naprava za odvajanje. Samo mrežni utikač može potpuno isključiti uređaj iz električne mreže.
3. Spriječite oštećenje kabela za napajanje gnječenjem, savijanjem ili trljanjem od oštrog ruba i držite ga dalje od vrućih površina i otvorenog plamena.
4. Imajte na umu da ne možete povući uređaj prema dolje kabelom za napajanje. Položite kabel za napajanje na način da se o njega ne može spotaknuti.
5. Izvucite mrežni utikač iz utičnice kada se uređaj ne upotrebljava, tijekom grmljavinskog nevremena, u slučaju kvarova u radu, prije punjenja i prije čišćenja.
6. Povlačite mrežni utikač samo za sam mrežni utikač kako biste isključili uređaj iz napajanja. Nemojte povlačiti kabel za napajanje.
7. Ako je kabel za napajanje uređaja oštećen, mora ga zamijeniti proizvođač ili korisnička služba ili slično kvalificirana osoba kako bi se izbjegle opasnosti.

## 2.3. Mjesto postavljanja

1. Uvijek postavite uređaj na ravnu, suhu, čistu, stabilnu i protukliznu površinu.
2. Uređaj rabite samo u suhim zatvorenim prostorijama, nikako na otvorenom.

3. Držite uređaj dalje od izvora topline kao što su npr. radijatori, peći i drugi uređaji koji proizvode toplinu. Ne stavljajte uređaj na ploče za kuhanje (plinske, električne, ugljen, itd.).
4. Držite minimalni razmak od 10 cm oko uređaja kako biste osigurali dovoljno hlađenje.
5. Nemojte postavljati uređaj blizu električnih uređaja koji stvaraju jaka magnetska polja (npr. motori, transformatori).
6. Kako biste izbjegli oštećenje od pare, postavite uređaj dalje od zidova, odnosno ormara. Rabite podmetač kada ga upotrebljavate na drvenom namještaju kako biste zaštitili drvo od oštećenja.

### **3. Namjenska upotreba**

---

1. Uređaj je namijenjen isključivo za zagrijavanje vode. Nemojte pokušavati uređajem zagrijavati druge tekućine.
2. Ovaj je uređaj namijenjen samo za upotrebu u kućanstvu. Nije prikladan za komercijalnu upotrebu.
3. Uređaj je namijenjen samo za upotrebu u kući i u suhim zatvorenim prostorima.
4. Upotrebljavajte ovaj uređaj samo u umjerenj klimi.
5. Nemojte upotrebljavati uređaj ni u koje druge svrhe. Svaka druga upotreba može dovesti do oštećenja uređaja i imovine ili ozljeda.
6. Proizvođač ne preuzima nikakvu odgovornost za štetu ili ozljede uzrokovane nepravilnom upotrebom ili nepoštivanjem ovih uputa za upotrebu.

## 4. Upravljački elementi

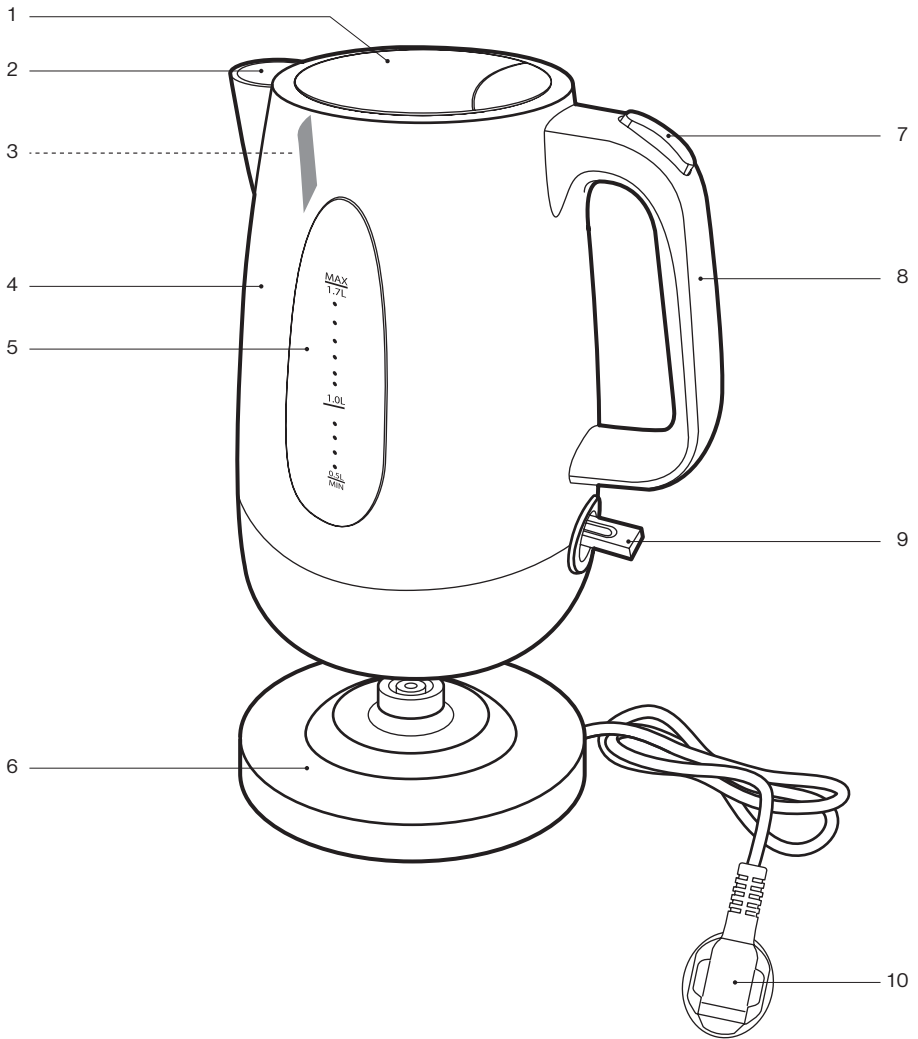

1. Poklopac
2. Izljevnik
3. Filtar za kamenac
4. Tijelo uređaja
5. Indikator razine vode
6. Postolje sa spremištem za kabel
7. Tipka za otvaranje poklopca
8. Ručka
9. Prekidač za uključivanje/isključivanje sa svjetlosnim indikatorom rada
10. Mrežni kabel s mrežnim utikačem

## 5. Upute za primjenu

---

### 5.1. Uklanjanje ambalaže i provjera

1. Pažljivo izvadite uređaj i dodatni pribor iz ambalaže.
2. Provjerite da je sadržaj pakiranja potpun i da nema oštećenja. Ako je sadržaj pakiranja nepotpun ili ako otkrijete oštećenje, nemojte upotrebljavati uređaj. Odmah ga vratite prodavaču.
3. Ako želite odložiti ambalažu, pridržavajte se zakonskih odredbi.
4. Sačuvajte ambalažu ako njome želite zapakirati, slati ili transportirati uređaj na bilo koji drugi način. Skladištite ga tako da ne predstavlja opasnost.



**UPOZORENJE – Opasnost od gušenja!** Ambalaža nije igračka. Djeca se mogu ugušiti plastičnim vrećicama, folijama i česticama polistirena. Stoga ambalažu uvijek držite podalje od djece.

### 5.2. Prvo puštanje u rad

1. Napunite uređaj hladnom vodom do oznake MAX / 1,7 L.
2. Zakuhajte vodu jednom kao što je opisano u odjeljku „Rukovanje“.
3. Izlijte vodu u sudoper.
4. Ponovite postupak jednom ili dvaput, a između toga uvijek ostavite uređaj da se ohladi.
5. Očistite uređaj kako je opisano u poglavlju „Čišćenje i njega“.

## 5.3. Rukovanje



**Napomena:** Uvijek uklonite uređaj s postolja prije punjenja vodom.

1. Odmotajte kabel za napajanje iz spremišta kabela u postolju dok ne izvučete željenu duljinu. Pričvrstite kabel u predviđeno udubljenje na postolju (sl. 1).
2. Postavite postolje na suhu, ravnu i stabilnu površinu.
3. Spojite mrežni utikač u odgovarajuću utičnicu.
4. Pritisnite tipku za otvaranje poklopca kako biste otvorili poklopac (sl. 2). Ulijte vodu. Razina vode mora biti između gornje (MAX / 1,7 L) i donje oznake (MIN / 0,5 L) (sl. 3).
5. Zatvorite poklopac tako da klikne na mjesto. Postavite uređaj na postolje.
6. Pritisnite prekidač za uključivanje/isključivanje prema dolje u položaj I. Svjetlosni indikator rada u prekidaču svijetli i počinje postupak kuhanja.

Abb.1



Abb.2



Abb.3

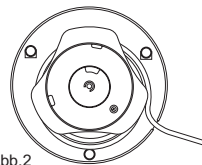

**UPOZORENJE – Opasnost od opekline!** Nikada ne otvarajte poklopac tijekom postupka kuhanja. Nemojte skidati uređaj s postolja tijekom postupka kuhanja.

7. Čim voda zavrije, uređaj se automatski isključuje. Prekidač za uključivanje/isključivanje skače u položaj 0 i svjetlosni se indikator rada isključuje.

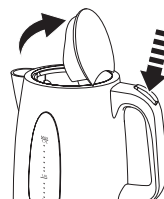

### Napomene:

- Postupak kuhanja možete ručno prekinuti u bilo kojem trenutku pomicanjem prekidača za uključivanje/isključivanje u položaj 0. Svjetlosni se indikator rada gasi.
- Nakon što se uređaj automatski (ili ručno) isključi, treba se ohladiti 15 – 20 sekundi prije nego što se može ponovno uključiti.

8. Isključite uređaj iz napajanja i ostavite ga da se potpuno ohladi.
9. Očistite uređaj kako je opisano u poglavlju „Čišćenje i njega“.

## Automatsko isključivanje

Uređaj se gasi ako:

- voda kuha
- se uređaj diže s postolja.

## Zaštita od kuhanja na suho

1. Ako u uređaju nema vode ili ima premalo vode, automatski se isključuje. Svejedno uvijek pazite da u uređaju ima dovoljno vode jer automatsko isključivanje skraćuje životni vijek uređaja.
2. Ostavite uređaj da se ohladi najmanje 15 minuta prije ponovnog punjenja vodom.

## 6. Čišćenje i njega

### 6.1. Čišćenje

1. Prije čišćenja izvucite mrežni utikač iz utičnice i ostavite uređaj da se potpuno ohladi.



#### UPOZORENJE – Opasnost od strujnog udara!

Nikada nemojte uranjati uređaj u vodu ili druge tekućine. Nikada nemojte stavljati ove dijelove pod mlaz tekuće vode.



**Napomena:** Nikada nemojte za čišćenje upotrebljavati otapala ili sredstva za ribanje, tvrde četke, metalne ili oštre predmete. Otapala su štetna za zdravlje i napadaju plastične dijelove, a abrazivna sredstva za čišćenje i alati grebu površinu.

2. Očistite vanjske površine tijela uređaja blago vlažnom krpom, a zatim je dobro osušite mekom, suhom krpom.
3. Obrišite postolje samo mekom, suhom krpom.



**Napomena:** Pazite da voda (npr. na prekidaču za uključivanje/ isključivanje) ne dospije u unutrašnjost uređaja i postolja.

4. Pustite da se svi dijelovi potpuno osuše prije ponovne upotrebe uređaja, skladištenja ili transporta.

Abb.4

### 6.2. Skidanje i čišćenje filtra za kamenac

1. Filtar za kamenac može se izvaditi iz uređaja radi čišćenja. Prije uklanjanja filtra za kamenac izvucite mrežni

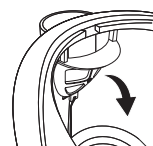

utikač iz utičnice i ostavite uređaj da se potpuno ohladi.

2. Otvorite poklopac tipkom za otvaranje poklopca i palcem i kažiprstom pritisnite filtar za kamenac iz držača (sl. 4).
3. Isperite filtar za kamenac pod toplom vodom i uklonite svu prljavštinu mekom četkom (npr. četkicom za zube). Ostavite filtar za kamenac da se potpuno osuši.
4. Vratite filtar za kamenac natrag na donji nosač, a zatim ga pritisnite u gornji nosač tako da sjedne na svoje mjesto (sl. 5).

Abb.5

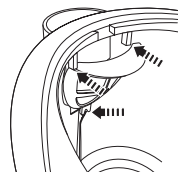

### 6.3. Uklanjanje kamenca

1. Ovisno o sadržaju kamenca u vodi i učestalosti upotrebe, u redovitim intervalima čistite uređaj od kamenca.
2. Rabite komercijalno dostupno sredstvo za uklanjanje kamenca i slijedite upute na pakiranju.

Alternativno, možete ukloniti kamenac s uređaja otopinom octa ili limunovim sokom:

1. U uređaj ulijte 30 ml vinskog octa ili soka od limuna i napunite uređaj do polovice vodom.
2. Pustite ovu mješavinu da zakuha, a zatim da djeluje 15 minuta. Zatim ponovite ovaj postupak dva puta.
3. Izlijte mješavinu i isperite uređaj vodom.
4. Napunite svježom, čistom vodom.
5. Zakuhajte vodu i zatim je izlijte. Kako biste uklonili miris octa, ponovite postupak nekoliko puta.



**Napomena:** Filtar za kamenac može se namočiti u vodu s octom kako bi se uklonio kamenac.

## 7. Skladištenje i transport

1. Očistite uređaj kako je opisano u poglavlju „Čišćenje i njega“.
2. Namotajte kabel za napajanje u spremište kabela.
3. Uređaj uvijek čuvajte u čistom i suhom stanju, na suhom i čistom mjestu nedostupnom djeci, po mogućnosti u originalnoj ambalaži.
4. Provjerite da uređaj ne može pasti ili se prevrnuti tijekom transporta.
5. Zaštitite uređaj od udaraca i vibracija, posebno prilikom transporta u vozilima.

## 8. Otklanjanje grešaka

---

Uređaj ne radi:

1. Je li uređaj spojen na električnu mrežu?  
Spojite uređaj na električnu mrežu.
2. Je li pregorio osigurač upotrijebljene utičnice?  
Provjerite funkciju utičnice drugim uređajem.
3. Je li uređaj bio izložen elektrostatičkom pražnjenju ili električnim udarima?  
Odspojite uređaj s električne mreže. Pričekajte trenutak i ponovno uključite mrežni kabel u utičnicu.



**Napomena:** Obratite se servisu ako uređaj i dalje ne radi nakon provjere prethodno navedenih točaka. Nikada ne pokušavajte sami popraviti uređaj.

## 9. Odlaganje

---



Ispravno odlaganje ovog proizvoda:

Ova oznaka označava da se elektronički uređaji ne smiju odlagati s uobičajenim kućnim otpadom u EU. Rabite sustave povrata i prikupljanja u svojoj zajednici ili se obratite prodavaču kod kojeg je proizvod kupljen.

## 10. Jamstvo

---

Drago nam je što ste odlučili kupiti proizvod naše tvrtke i želimo vam puno zabave i veselja uz ovaj visokokvalitetni proizvod. Naša stroga kontrola proizvodnje osigurava visoku kvalitetu naših uređaja. U slučaju da ipak imate opravdanu reklamaciju, dajemo vam jamstvo u trajanju od 3 godine od datuma kupnje prema sljedećim uvjetima:

Ovo jamstvo ne utječe na vaša zakonska jamstvena potraživanja kao potrošača prema prodavatelju uređaja. Ova prava nisu ograničena jamstvom proizvođača koje dajemo.

Jamstvo koje dajemo vrijedi samo za privatnu upotrebu uređaja i ograničeno je na područje Republike Hrvatske.

Jamstveni rok iznosi 3 godine od datuma kupnje.

VIVESS odlučuje kako će se ispuniti jamstvo.

Daljnji su zahtjevi isključeni. Ako imate pitanja o proizvodima tvrtke VIVESS, obratite se izravno trgovini u kojoj ste kupili proizvod.

Da bi se jamstvo moglo ispuniti, zaposleniku u trgovini obavezno morate predložiti dokaz o kupnji, bilo u obliku originalne fakture ili računa koji ste dobili na blagajni trgovine. Nadalje, serijski broj na uređaju mora biti čitljiv. Nažalost, ne možemo pružiti besplatne usluge jamstva bez dokaza o kupnji. Preporučujemo da sačuvate originalnu ambalažu kako biste osigurali siguran transport uređaja u slučaju jamstvenog zahtjeva.

Popravke u jamstvenom roku smije vršiti isključivo tvrtka tsc technical customer solutions GmbH & Co. KG ili ugovorne radionice koje je tvrtka ovlastila. U slučaju popravaka koje obavljate sami ili u drugim radionicama, svi jamstveni zahtjevi postaju nevažeći i ne postoji pravo na naknadu.

### **Jamstvo se gubi u sljedećim slučajevima:**

- nestručno rukovanje
- mehaničko oštećenje uređaja izvana
- štete pri transportu za potrošne dijelove
- greške u rukovanju i nenamjenska upotreba
- postavljanje uređaja u vlažnim prostorijama ili vani
- štete nastale zbog više sile, rata, poplave, udara munje, Prenapona i drugih razloga na koje VIVESS ne može utjecati
- prekomjerna upotreba, posebice ako namjena nije bila samo privatna
- nepridržavanje uputa za upotrebu i grešaka pri ugradnji
- ako uređaj nema tehnički kvar
- troškovi nastali pri transportu i prijevozu, te prilikom montaže i demontaže uređaja

Jamstvo ne uključuje nikakvu daljnju odgovornost s naše strane, posebice nikakvu odgovornost za štetu koja nije nastala na samom uređaju ili koja je uzrokovana kvarom uređaja prije popravka (npr. putni troškovi, troškovi rukovanja itd.).

Međutim, to ne ograničava niti isključuje našu pravnu odgovornost, posebice u skladu sa Zakonom o odgovornosti za proizvode.

Jamstvo koje ispunimo ne produžuju jamstveni rok od 3 godine od datuma kupnje, čak ni u pogledu zamijenjenih komponenti.

Želimo vam puno zabave s novim uređajem i nadamo se da će i vaš sljedeći proizvod biti proizvod tvrtke VIVESS



# VIVESS

**REWE-Zentral GmbH • D-50603 Köln**

WASSERKOCHER • NAN 7700757 • 7700757512023

PRINT POOL

On behalf of REWE GROUP

PROFESSIONAL PRINT & PACKAGING PROCESSING

Production No. : SP-PS-H23100001

DATE:2023.10.6

Version:1.0

ITEM: NAN 7700757\_IM

MATERIAL :80g wood free paper

SIZE :148\*210MM

PP:SP

Front / outer color:K

Back / inner color :

Coating:Semi Matt Varnish

Co-ordinator:QXY

PRODUCTION INKS



Black