

# TOASTER

BEDIENUNGSANLEITUNG



**SK** HRIANKOVAČ | Návod na použitie

**CZ** TOUSTOVAČ | Návod k použití

**BG** ТОСТЕР | Ръководство за употреба

**LT** SKRUDINTUVAS | Naudojimo instrukcija

**HR** TOSTER | Upute za upotrebu

**VIVESS**

## Inhaltsverzeichnis

---

1.Übersicht .....	3
2.Wichtige Sicherheitshinweise .....	4
3.Bestimmungsgemäßer Gebrauch.....	10
4.Bedienelemente.....	11
5.Bedienungsanweisungen .....	12
6.Reinigung und Pflege .....	13
7.Aufbewahrung und Transport .....	14
8.Fehlerbehebung .....	14
9.Entsorgung .....	15
10.Garantie.....	16

# 1. Übersicht

## 1.1. Technische Daten

Modell	NAN 8622603
Netzeingang	220 - 240 V~, 50/60 Hz
Leistungsaufnahme	860 - 1050 W
Schutzklasse	Klasse I
Schutzart	IPX0
Außenmaße	ca. 276 x 180 x 194 mm (H x B x T)
Gewicht	ca. 1,29 kg
Hergestellt für	REWE-Zentral GmbH, D-50603 Köln

## 1.2. Symbole

Wichtige Hinweise für Ihre Sicherheit sind besonders gekennzeichnet. Beachten Sie diese Hinweise unbedingt, um Unfälle und Sachschäden zu vermeiden.



**WARNUNG** - Warnt vor Gefahren für Ihre Gesundheit und zeigt mögliche Verletzungsrisiken auf.



**WARNUNG - Stromschlaggefahr!**



**WARNUNG - Brandgefahr!**



**WARNUNG - Verbrennungsgefahr!**



Nur für den Gebrauch in trockenen Innenräumen.



**Hinweis:** Hebt Tipps und Informationen hervor.



Bedienungsanleitung lesen.

## **2. Wichtige Sicherheitshinweise**

ensure font size of min. 3 mm,  
measuring on capital letters

### **2.1. Allgemeine Sicherheitshinweise**

REMARK, reports also mentioned  
min. 4 mm on font size

1. Lesen Sie diese Bedienungsanleitung vor dem ersten Gebrauch gründlich durch. Sie enthält wichtige Informationen für Ihre Sicherheit sowie zum Gebrauch und der Pflege des Gerätes. Heben Sie die Anleitung zum späteren Nachschlagen auf und geben Sie sie mit dem Gerät weiter.
2. Beachten Sie alle Warnungen auf dem Gerät und in dieser Bedienungsanleitung.
3. Benutzen Sie das Gerät nur für den vorgesehenen Zweck. Unsachgemäßer Gebrauch führt zu Gefährdungen. Wenn Sie das Gerät nicht bestimmungsgemäß verwenden oder falsch bedienen, wird für daraus resultierende Schäden keine Haftung übernommen.
4. Die Verwendung von Zubehör und Geräteteilen, die vom Hersteller nicht ausdrücklich empfohlen werden, kann Verletzungen oder Schäden verursachen und führt zum Verlust der Garantie.
5. Dieses Gerät kann von Kindern ab 8 Jahren und darüber sowie von Personen mit verringerten physischen, sensorischen oder mentalen Fähigkeiten oder Mangel an Erfahrung und Wissen benutzt werden, wenn sie beaufsichtigt oder bezüglich des sicheren Gebrauchs des

Gerätes unterwiesen wurden und die daraus resultierenden Gefahren verstehen.

6. Kinder dürfen nicht mit dem Gerät spielen.
7. Reinigung und Benutzer-Wartung dürfen nicht von Kindern ohne Beaufsichtigung durchgeführt werden.
8. **VORSICHT!** Die Oberflächen können während des Gebrauchs heiß werden. Die Oberflächen sind nach der Benutzung noch Restwärme ausgesetzt. 
9. Das Gerät ist nicht dazu bestimmt, mit einer externen Zeitschaltuhr oder einem separaten Fernwirksystem betrieben zu werden.
10. Für Anweisungen zur Reinigung von Oberflächen, welche mit Lebensmitteln in Berührung kommen, sowie zur Entfernung von Brotkrumen, ziehen Sie bitte das Kapitel „Reinigung und Pflege“ zu Rate.
11. Brot kann brennen. Deshalb den Toaster nie in der Nähe oder unterhalb von brennbaren Materialien wie Gardinen verwenden. Verwenden Sie das Gerät nie unbeobachtet.
12. Dieses Gerät ist dazu bestimmt, im Haushalt und in ähnlichen Anwendungen verwendet zu werden, wie beispielsweise:
  - in Küchen für Mitarbeiter in Läden, Büros und anderen gewerblichen Bereichen;
  - in landwirtschaftlichen Anwesen;

- von Kunden in Hotels, Motels und anderen Wohneinrichtungen;
- in Frühstückspensionen.

13. Stellen Sie sicher, dass das Gerät nicht unbemerkt in die Hände von Kindern gelangt!
14. Seien Sie besonders aufmerksam, wenn das Gerät in der Nähe oder von Kindern benutzt wird.
15. Lassen Sie das Gerät nicht unbeaufsichtigt, solange es eingeschaltet ist.
16. Halten Sie das Gerät von Hitze und Kälte, direkter Sonneneinstrahlung, Feuchtigkeit und scharfen Kanten fern.
17. Tauchen Sie das Gerät und Netzkabel mit Netzstecker nie in Wasser oder andere Flüssigkeiten. Halten Sie das Gerät nie unter fließendes Wasser.
18. Nehmen Sie das Gerät nicht mit feuchten Händen oder auf nassem Untergrund stehend in Betrieb.
19. **WARNUNG - Stromschlaggefahr!**  
Versuchen Sie nie selbst, das Gerät zu reparieren. Lassen Sie das Gerät im Falle von Störungen nur von einer qualifizierten Fachkraft reparieren.
20. Wenn das Netzkabel oder das Gehäuse des Gerätes beschädigt oder wenn das Gerät heruntergefallen ist, darf dieses nicht benutzt werden, bevor es von einer Fachkraft überprüft



worden ist.

21. Beachten Sie, dass das Gerät unter Strom steht, solange der Netzstecker mit einer Steckdose verbunden ist.
22. Das Gerät ist bei nicht vorhandener Aufsicht und vor dem Zusammenbau, dem Auseinandernehmen oder Reinigen stets vom Stromnetz zu trennen.
23. Benutzen Sie nur die mitgelieferten oder vom Hersteller empfohlenen Zubehöerteile.
24. **WARNUNG - Brandgefahr!** Kleben Sie keine Fremdkörper an das Gerät und decken Sie das Gerät nicht mit anderen Gegenständen ab.
25. Öffnen Sie das Gehäuse nicht. Stecken Sie keine Gegenstände in die Öffnungen. Halten Sie alle Öffnungen frei.
26. Stellen Sie keine Gegenstände mit offenen Flammen, z. B. Kerzen, oder mit Flüssigkeit gefüllte Gegenstände, z. B. Vasen, auf das Gerät.
27. Schalten Sie das Gerät stets aus, bevor Sie den Netzstecker aus der Steckdose ziehen.
28. Verwenden Sie das Gerät nicht ohne ordnungsgemäß befestigte Krümelschublade. Die Krümelschublade sollte regelmäßig gereinigt werden. Achten Sie darauf, dass sich keine Krümel in der Schublade ansammeln.



**29. Brand- und Stromschlaggefahr!**

Führen Sie keine zu dicken  
Brotscheiben, Metallfolien oder  
Küchenutensilien in das Gerät ein.



**30. Stromschlaggefahr!** Versuchen Sie

niemals, eingeklemmtes Brot oder  
Ähnliches mit einem Messer oder einem  
vergleichbaren Gegenstand zu entfernen, da der  
Kontakt mit spannungsführenden Elementen zu  
einem Stromschlag führen kann. Stecken Sie das  
Gerät aus, lassen Sie es abkühlen und entfernen  
Sie vorsichtig das Brot. Achten Sie darauf, die  
Heizelemente nicht zu beschädigen.



**31.** Verwenden Sie dieses Gerät nicht mit  
Nahrungsmitteln, welche eine zuckerhaltige  
Füllung (z.B. Marmelade oder Konfitüre) oder sich  
bei Hitze verflüssigende Füllungen (z.B. Butter  
oder Margarine) enthalten.

## **2.2. Elektrische Sicherheit**

1. Überprüfen Sie, ob die Netzspannung mit den Angaben auf dem Typenschild des Gerätes übereinstimmt.
2. Achten Sie darauf, dass der Netzstecker immer gut zugänglich und erreichbar ist. Er dient als Trennvorrichtung. Nur der Netzstecker kann das Gerät vollständig vom Stromnetz trennen.

3. Verhindern Sie eine Beschädigung des Netzkabels durch Quetschen, Knicken oder Scheuern an scharfen Kanten und halten Sie es von heißen Oberflächen und offenen Flammen fern.
4. Achten Sie darauf, dass man das Gerät nicht am Netzkabel herunterziehen kann. Legen Sie das Netzkabel so, dass man nicht darüber stolpern kann.
5. Ziehen Sie den Netzstecker bei Nichtgebrauch, bei Gewitter, bei Störungen während des Betriebs und vor jeder Reinigung aus der Steckdose.
6. Ziehen Sie den Netzstecker nur am Netzstecker selbst, um das Gerät von der Stromversorgung zu trennen. Ziehen Sie nicht am Netzkabel.
7. Wenn die Netzanschlussleitung dieses Gerätes beschädigt wird, muss sie durch den Hersteller oder seinen Kundendienst oder eine ähnlich qualifizierte Person ersetzt werden, um Gefährdungen zu vermeiden.
8. Bei Benutzung von Verlängerungskabeln oder Mehrfachsteckdosen müssen diese für die entsprechende Leistung geeignet sein.

### **2.3. Aufstellort**

1. Stellen Sie das Gerät immer auf eine ebene, trockene, hitzebeständige, stabile und rutschfeste Oberfläche.
2. Verwenden Sie das Gerät nur in trockenen Innenräumen, niemals im Freien.

3. Halten Sie das Gerät von Hitzequellen, wie z. B. Heizkörpern, Öfen und anderen Hitze erzeugenden Geräten, fern. Stellen Sie das Gerät nicht auf Kochplatten (Gas-, Elektro-, Kohleherd usw.).
4. Das Gerät benötigt Platz, damit Hitze entweichen kann, um die Gefahr eines Feuers zu verhindern. Stellen Sie sicher, dass das Gerät ausreichend Platz auf allen Seiten hat und nicht in Kontakt mit entzündlichem Material kommt. Das Gerät darf nicht abgedeckt werden.
5. Halten Sie einen Mindestabstand von 10 cm um das Gerät ein, um für genügend Kühlung zu sorgen.
6. Stellen Sie das Gerät nicht in die Nähe von Elektro-Geräten, die starke Magnetfelder erzeugen (z. B. Motoren, Transformatoren).

### **3. Bestimmungsgemäßer Gebrauch**

---

1. Das Gerät ist ausschließlich zum Toasten von Brotscheiben, Toastbrot, Brötchen, usw. vorgesehen.
2. Dieses Gerät ist nur für die Nutzung im Haushalt konzipiert. Es ist nicht für den kommerziellen Gebrauch geeignet.
3. Das Gerät ist nur zur Nutzung im Haushalt und in trockenen Innenräumen vorgesehen.
4. Verwenden Sie dieses Gerät nur in gemäßigttem Klima.
5. Verwenden Sie das Gerät nicht für andere Zwecke. Jegliche abweichende Verwendung kann zur Beschädigung des Gerätes und zu Sach- oder Personenschäden führen.
6. Der Hersteller übernimmt keine Haftung für Schäden oder Verletzungen, die durch nicht bestimmungsgemäßen Gebrauch oder Missachtung dieser Gebrauchsanweisung entstanden sind.

## 4. Bedienelemente

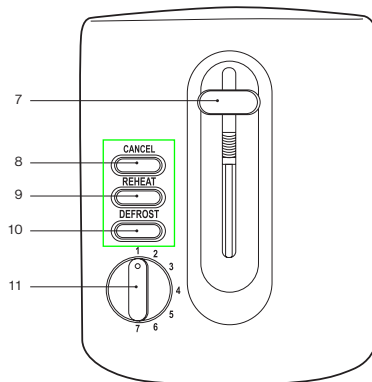
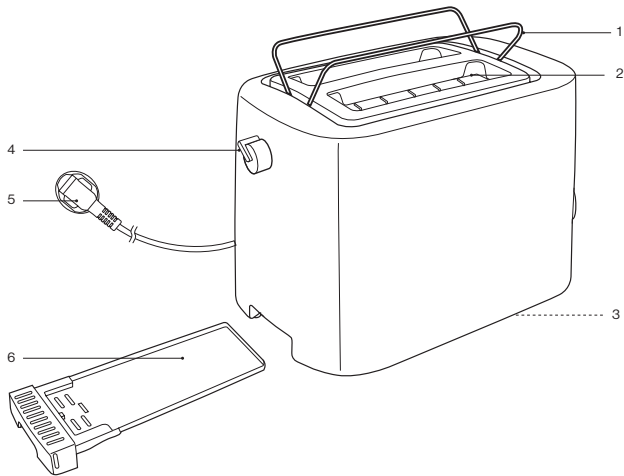

1. Brötchen-Röstaufsatz
2. Toastschächte
3. Kabelaufwicklung
4. Röstaufsatz-Regler
5. Netzkabel mit Netzstecker
6. Krümelschublade
7. Kontrollhebel
8. Abbruchtaste (CANCEL)
9. Aufbacktaste (REHEAT)
10. Auftautaste (DEFROST)
11. Bräunungsgrad-Regler

## 5. Bedienungsanweisungen

---

### 5.1. Auspacken und Kontrolle

1. Entnehmen Sie das Gerät und Zubehör vorsichtig aus der Verpackung.
2. Überprüfen Sie den Verpackungsinhalt auf Vollständigkeit und Beschädigungen. Sollte der Verpackungsinhalt unvollständig oder sollten Beschädigungen feststellbar sein, nehmen Sie das Gerät nicht in Betrieb. Bringen Sie es umgehend zum Händler zurück.
3. Falls Sie Verpackungsmaterial entsorgen wollen, halten Sie sich an die gesetzlichen Bestimmungen.
4. Bewahren Sie das Verpackungsmaterial auf, wenn Sie das Gerät damit verpacken, verschicken oder anderweitig transportieren wollen. Lagern Sie es so, dass es kein Gefährdungspotenzial darstellt.



**WARNUNG - Erstickungsgefahr!** Das Verpackungsmaterial ist kein Spielzeug. An Plastiktüten, Folien und Styroporpartikeln können Kinder ersticken. Halten Sie daher Verpackungsmaterial immer von Kindern fern.

### 5.2. Erste Inbetriebnahme

checked for plausibility and language only,  
correctness of detailed content not verified

1. Stellen Sie das Gerät immer auf eine ebene, trockene, hitzebeständige, stabile und rutschfeste Oberfläche.
2. Vor dem Erstgebrauch empfehlen wir, das Gerät ohne Toastscheiben vier- bis fünfmal auf dem höchsten Bräunungsgrad zu betreiben. Durch diesen Vorgang werden eventuell vorhandene Herstellungsrückstände entfernt. Lassen Sie das Gerät immer ausreichend abkühlen, bevor Sie es wieder einschalten.
3. Lassen Sie das Gerät vollständig abkühlen und reinigen Sie es anschließend.

### 5.3. Bedienung

1. Verbinden Sie den Netzstecker mit der Netzversorgung.
2. Geben Sie zwei Scheiben Toast in die Toastschächte oder drehen Sie den Röstaufsatz-Regler gegen den Uhrzeigersinn und legen Sie ein Brötchen o.ä. auf den aufgestellten Brötchen-Röstaufsatz.
3. Stellen Sie den Bräunungsgrad-Regler auf den gewünschten Bräunungsgrad. Position 1 steht für die leichteste Bräunung und Position

7 für die dunkelste Bräunung.

4. Um den Betrieb zu starten, drücken Sie den Kontrollhebel herunter, bis er einrastet. Die Abbruchtaste leuchtet auf.
5. Falls notwendig, drücken Sie die Aufbacktaste, um bereits getoastetes Brot aufzubacken, oder die Auftautaste, um gefrorenes Brot zu toasten. Die jeweilige Taste leuchtet auf.
6. Wenn der Toastvorgang beendet ist, bewegt sich der Kontrollhebel automatisch nach oben und die Leuchten in sämtlichen Tasten erlöschen.



**Hinweis:** Sie können den Toastvorgang jederzeit abbrechen, indem Sie die Abbruchtaste drücken. Drücken Sie nicht den Kontrollhebel nach oben, um den Toastvorgang abubrechen, da hierdurch das Gerät beschädigt werden kann.

7. Trennen Sie den Netzstecker von der Netzversorgung.

## 6. Reinigung und Pflege

---

### 6.1. Reinigung

1. Ziehen Sie vor jeder Reinigung den Netzstecker aus der Steckdose und lassen Sie das Gerät vollständig abkühlen.



#### **WARNUNG - Stromschlaggefahr!**

Tauchen Sie das Gerät niemals in Wasser oder andere Flüssigkeiten. Halten Sie das Gerät niemals unter fließendes Wasser.



**Hinweis:** Verwenden Sie zur Reinigung keinesfalls Lösungs- und Scheuermittel, harte Bürsten, metallische oder scharfe Gegenstände. Lösungsmittel sind gesundheitsschädlich und greifen die Kunststoffteile an, scheuernde Reiniger und Hilfsmittel zerkratzen die Oberfläche.

2. Reinigen Sie das Gerätegehäuse und den Brötchen-Röstaufsatz mit einem weichen, angefeuchteten Tuch und, falls nötig, ein wenig mildem Reinigungsmittel. Mit einem trockenen, weichen Tuch abtrocknen.
3. Ziehen Sie die Krümelschublade aus dem Gerät und leeren Sie sie im Hausmüll aus. Reinigen Sie sie dann in warmem Wasser mit einem weichen Schwamm und mildem Reinigungsmittel. Mit einem trockenen, weichen Tuch abtrocknen.

4. Drehen Sie das Gerät über einem Mülleimer um und schütteln Sie es vorsichtig, um Krümel aus dem Inneren des Gerätes zu entfernen.



**Hinweis:** Achten Sie darauf, dass kein Wasser (z.B. an den Tasten) ins Geräteinnere und an den Netzstecker gelangt.

5. Lassen Sie alle Teile vollständig trocknen, bevor Sie das Gerät erneut verwenden, es aufbewahren oder transportieren.

## 7. Aufbewahrung und Transport

1. Reinigen Sie das Gerät wie im Kapitel „Reinigung und Pflege“ beschrieben.
2. Wickeln Sie das Kabel um die Kabelaufwicklung.
3. Lagern Sie das Gerät immer in einem sauberen, trockenen und abgekühlten Zustand an einem trockenen, sauberen und für Kinder unzugänglichen Ort, vorzugsweise in seiner Originalverpackung.
4. Stellen Sie sicher, dass das Gerät während des Transports nicht herunterfallen oder umfallen kann.
5. Schützen Sie das Gerät vor Schlägen und Vibrationen, vor allem beim Transport in Fahrzeugen.

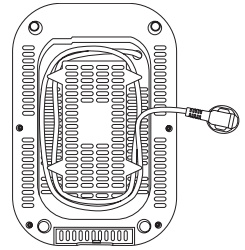

## 8. Fehlerbehebung

Das Gerät funktioniert nicht:

1. Ist das Gerät an das Netz angeschlossen?  
Verbinden Sie das Gerät mit dem Stromnetz.
2. Hat die Sicherung der verwendeten Steckdose ausgelöst?  
Überprüfen Sie die Funktion der Steckdose mit einem anderen Gerät.
3. Wurde das Gerät einer elektrostatischen Entladung oder elektrischen Spitzen ausgesetzt?  
Trennen Sie das Gerät vom Stromnetz. Warten Sie kurz und stecken Sie den Netzstecker wieder in die Steckdose.



**Hinweis:** Wenden Sie sich an den Service wenn das Gerät nach dem Überprüfen der obigen Punkte immer noch nicht funktionieren sollte. Versuchen Sie auf keinen Fall selbst, das Gerät zu reparieren.

## 9. Entsorgung

checked for grammar and spelling

### Entsorgung

Damit die menschliche Gesundheit und die Umwelt aufgrund unkontrollierter Müllentsorgung keinen Schaden nehmen, recyceln Sie das Produkt auf verantwortliche Weise, sodass eine nachhaltige Wiederverwendung stofflicher Ressourcen vorangetrieben wird. Durch die getrennte Sammlung und Verwertung von alten Elektrogeräten, Batterien und Akkumulatoren sollen negative Auswirkungen auf die Umwelt und die menschliche Gesundheit vermieden werden. Bitte vermeiden Sie die Entstehung von Abfällen aus alten Elektrogeräten und Batterien so weit wie möglich, z.B. indem Sie Batterien mit längerer Lebensdauer oder aufladbare Batterien bevorzugen. Bitte vermeiden Sie das Vermüllen des öffentlichen Raums, indem Sie Batterien oder batteriehaltige Elektro- und Elektronikgeräte nicht achtlos liegenlassen.



Das Symbol bedeutet, dass dieses Produkt nicht zusammen mit dem normalen Haushaltsmüll entsorgt werden darf.

Bedienen Sie sich zur Rückgabe Ihres Altgeräts (Kantenlänge bis zu 25 cm) bitte der Rückgabe- und Sammelsysteme oder wenden Sie sich an die Verkaufsstelle, bei der Sie das Produkt erworben haben. Diese Entsorgung ist für Sie kostenfrei.

Kleine Elektroaltgeräte (Kantenlänge bis zu 25 cm) können bei Händlern mit einer Verkaufsfläche für Elektro- und Elektronikgeräte von mind. 400 m<sup>2</sup> oder Lebensmittelhändlern mit einer Gesamtverkaufsfläche von mind. 800 m<sup>2</sup>, die zumindest mehrmals im Jahr Elektro- und Elektronikgeräte anbieten, unentgeltlich zurückgegeben werden. Größere Altgeräte können beim Neukauf eines Geräts der gleichen Geräteart, das im Wesentlichen die gleichen Funktionen wie das neue Gerät erfüllt, bei einem entsprechenden Händler kostenfrei zurückgegeben werden.

Entnehmen Sie vor der Entsorgung des Produkts sämtliche Batterien und Akkus sowie alle Lampen, die zerstörungsfrei entnommen werden können und entsorgen Sie diese fachgerecht getrennt zum Produkt. Wir weisen darauf hin, dass Sie für die Löschung personenbezogener Daten auf dem zu entsorgenden Produkt selbst verantwortlich sind.

## 10. Garantie

---

Wir freuen uns, dass Sie sich für den Erwerb eines Produktes unseres Hauses entschieden haben und wünschen Ihnen viel Spaß und Freude mit diesem hochwertigen Produkt. Unsere strenge Fertigungskontrolle gewährleistet die hohe Qualität unserer Geräte. Für den Fall, dass Sie dennoch eine berechtigte Beanstandung haben, gewähren wir eine Garantie für die Dauer von

### 3 Jahren

ab Kaufdatum zu den nachfolgenden Bedingungen:

Diese Garantie lässt Ihre gesetzlichen Gewährleistungsansprüche als Verbraucher gegenüber dem Verkäufer des Gerätes unberührt. Diese Rechte werden durch die von uns gewährte Herstellergarantie nicht eingeschränkt. Die von uns gewährte Garantie hat nur Gültigkeit für den privaten Gebrauch des Gerätes und beschränkt sich auf das Gebiet der Bundesrepublik Deutschland.

### Die Garantiedauer beträgt 3 Jahre ab Kaufdatum.

Es liegt im Ermessen von **VIVESS**, wie die Garantieleistung erfüllt wird. Weitere Ansprüche sind ausgeschlossen. Sollten Sie Fragen zu **VIVESS** Produkten haben, wenden Sie sich direkt an den Markt, in dem Sie das Produkt gekauft haben.

Zur Durchführung einer Garantieleistung benötigen wir unbedingt eine Kopie des Kaufbelegs. Weiterhin muss die Seriennummer am Gerät (Typenschild) lesbar sein. Ohne Kaufnachweis können wir leider keine kostenlosen Garantieleistungen erbringen. Wir empfehlen Ihnen, die Originalverpackung aufzubewahren, um im Garantiefall einen sicheren Transport des Gerätes zu gewährleisten.

Bitte wenden sie sich im Servicefall an die Firma PST - professional support technologies GmbH unter

Rufnummer: 02102 / 145 94 18

E-Mailadresse: [Vivess-Service@ps-tech.de](mailto:Vivess-Service@ps-tech.de)

Postadresse: Vivess-Service

c/o PST - professional support technologies GmbH

Velberter Str. 91

42579 Heiligenhaus

Bitte rufen Sie die oben genannte Hotline an oder schreiben eine E-Mail. Schicken Sie nicht einfach das Gerät ein, ohne vorher mit PST - professional support technologies GmbH Kontakt aufgenommen zu haben.

Garantie-Reparaturen dürfen ausschließlich von der PST - professional support technologies GmbH oder einer von dieser autorisierten Vertragswerkstatt ausgeführt werden. Bei Reparaturen, die selbst oder von anderen Werkstätten ausgeführt werden, entfällt jeglicher Garantieanspruch und es besteht kein Anspruch auf Kostenerstattung.

### **Kein Garantieanspruch besteht:**

- bei unsachgemäßer Behandlung
- bei mechanischer Beschädigung des Gerätes von außen
- bei Transportschäden für Verschleißteile
- bei Bedienungsfehlern und zweckfremder Benutzung
- bei Aufstellung des Gerätes in Feuchträumen oder im Freien
- bei Schäden, die auf höhere Gewalt, Krieg, Wasser, Blitzschlag, Überspannung und andere von **VIVESS** nicht zu verantwortende Gründe zurückzuführen sind
- bei übermäßiger Nutzung, insbesondere bei anderer als privater Nutzung
- bei Missachtung der Bedienungsanleitung und Installationsfehlern
- wenn das Gerät keinen technischen Defekt aufweist
- für Transport- und Fahrtkosten sowie durch Auf- und Abbau des Gerätes entstandene Kosten

Die Garantie umfasst keine weitergehende Haftung unsererseits, insbesondere keine Haftung für Schäden, die nicht am Gerät selbst entstanden sind oder die durch den Ausfall des Gerätes bis zur Instandsetzung entstehen (z. B. Wegekosten, Handlingkosten, etc.). Hierdurch wird jedoch unsere gesetzliche Haftung, insbesondere nach dem Produkthaftungsgesetz, nicht eingeschränkt oder ausgeschlossen.

Von uns erbrachte Garantieleistungen verlängern die Garantiefrist von 3 Jahren ab Kaufdatum nicht, auch nicht hinsichtlich eventuell ausgetauschter Komponenten.

**Wir wünschen Ihnen viel Spaß mit Ihrem neuen Gerät und hoffen, dass auch Ihr Nächstes wieder ein VIVESS Produkt sein wird.**

## Obsah

---

1. Prehľad .....	19
2. Dôležité bezpečnostné pokyny .....	20
3. Účel, na ktorý bol prístroj určený .....	26
4. Ovládacie prvky .....	27
5. Návod na použitie .....	28
6. Čistenie a údržba .....	29
7. Skladovanie a preprava .....	30
8. Riešenie problémov .....	30
9. Likvidácia .....	31
10. Záruka .....	31

# 1. Prehľad

## 1.1. Technické údaje

Model	NAN 8622603
Napájanie	220 - 240 V~, 50 / 60 Hz
Spotreba energie	860 – 1050 W
Trieda ochrany	Trieda I
Trieda ochrany	IPX0
Rozmery	Približne 276 x 180 x 194 mm (V x Š x H)
Hmotnosť	Približne 1,29 kg
Vyrobené pre:	REWE-Zentral GmbH, D-50603 Kolín nad Rýnom

## 1.2. Symboly

Dôležité bezpečnostné pokyny sú špeciálne označené. Tieto pokyny sa musia vždy dodržiavať, aby sa predišlo nehodám a škodám na majetku.



**VAROVANIE** – Varuje pred zdravotnými rizikami a upozorňuje na možné riziká poranenia.



**VAROVANIE** – Nebezpečenstvo úrazu elektrickým prúdom!



**VÝSTRAHA** – nebezpečenstvo požiaru!



**VAROVANIE** – nebezpečenstvo popálenín!



Tento produkt sa smie používať len v suchých vnútorných priestoroch.



**Poznámka:** Poskytuje rady a informácie.



Prečítajte si návod na použitie.

## 2. Dôležité bezpečnostné pokyny

---

### 2.1. Všeobecné bezpečnostné pokyny

1. Pred prvým použitím spotrebiča si dôkladne prečítajte tento návod na použitie. Obsahuje dôležité informácie týkajúce sa vašej bezpečnosti, ako aj používania a starostlivosti o spotrebič. Návod na použitie uschovajte na bezpečnom mieste na použitie v budúcnosti a odovzdajte ho spolu so spotrebičom.
2. Dbajte na všetky varovania na spotrebiči a v tomto návode na použitie.
3. Spotrebič používajte len na účely, na ktoré je určený. Nesprávne používanie môže spôsobiť nebezpečenstvo. Za škody spôsobené nesprávnym používaním alebo nesprávnou obsluhou spotrebiča nenesieme žiadnu zodpovednosť.
4. Používanie príslušenstva a súčastí spotrebiča, ktoré nie sú výslovne odporúčané výrobcom, môže mať za následok poranenia alebo škody a vedie k zániku záruky.
5. Toto zariadenie môžu používať deti od 8 rokov, ako aj osoby so zníženými fyzickými, zmyslovými alebo mentálnymi schopnosťami alebo osoby s nedostatočnými vedomosťami a skúsenosťami, ak sú pod dohľadom alebo boli poučení o bezpečnom používaní pomôcky a rozumejú



nebezpečenstvám, ktoré môžu vzniknúť v dôsledku nesprávneho používania.

6. Deti sa so spotrebičom nesmú hrať.
7. Čistenie a používateľskú údržbu nesmú vykonávať deti bez dozoru.
8. **VÝSTRAHA!** Počas používania spotrebiča môžu byť dostupné povrchy horúce. Horúce ostanú ešte určitú dobu po používaní.
9. Spotrebič nie je určený na ovládanie pomocou externého časovača alebo samostatného diaľkového ovládania.
10. Pokyny na čistenie povrchov, ktoré prichádzajú do kontaktu s potravinami, ako aj pokyny na odstránenie omrvínok nájdete v časti „Čistenie a údržba“.
11. Hriankovač sa nesmie používať v blízkosti horľavých materiálov ani pod nimi, napríklad pri závesoch, pretože spálený chlieb môže spôsobiť požiar. Počas prevádzky sa spotrebič nesmie nechávať bez dohľadu.
12. Tento spotrebič je určený na použitie v domácnosti a iné podobné použitie, ako napr:
  - v kuchyniach pre zamestnancov, v obchodoch, kanceláriách a podobných pracovných prostrediach;
  - v hospodárskych budovách;



- hosťami v hoteloch, motelloch a iných obytných zariadeniach;
  - v penziónoch s raňajkami.
13. Dbajte na to, aby sa spotrebič nedostal do rúk detí bez vášho vedomia!
14. Buďte mimoriadne opatrní, keď sa spotrebič používa v blízkosti detí.
15. Spotrebič počas prevádzky nenechávajte bez dozoru.
16. Spotrebič nevystavujte extrémnemu teplu a chladu, priamemu slnečnému žiareniu, vlhkosti a ostrým hranám.
17. Zariadenie s napájacím káblom a zástrčkou nikdy neponárajte do vody alebo iných kvapalín. Zariadenie nedávajte pod tečúcu vodu.
18. Nedotýkajte sa spotrebiča mokrými rukami ani ho nepoužívajte na mokrej podlahe.
19. **VAROVANIE – Nebezpečenstvo úrazu elektrickým prúdom!** Nikdy sa nepokúšajte spotrebič opravovať sami. V prípade poruchy nechajte spotrebič opraviť len kvalifikovaným odborníkom.
20. Nepoužívajte spotrebič s poškodeným napájacím káblom alebo krytom, ak spotrebič spadol alebo bol poškodený, až kým ho neskontroluje kompetentná osoba.



21. Nebezpečenstvo úrazu elektrickým prúdom hrozí, kým je spotrebič pripojený k sieťovej zásuvke.
22. Keď je spotrebič ponechaný bez dozoru a pred jeho montážou, demontážou alebo čistením musí byť vždy odpojený od elektrickej siete.
23. Používajte len príslušenstvo dodané alebo odporúčané výrobcom.
24. **VÝSTRAHA – nebezpečenstvo požiaru!**   
Do zariadenia nestrkajte žiadne predmety a nezakrývajte ho inými predmetmi.
25. Neotvárajte kryt. Do otvorov nevkladajte žiadne predmety. Všetky otvory musia zostať voľné.
26. Na spotrebič neumiestňujte zdroje otvoreného plameňa, ako sú zapálené sviečky, ani predmety naplnené tekutinou, ako sú vázy.
27. Pred odpojením od napájania spotrebič vždy vypnite.
28. Pred použitím spotrebiča skontrolujte, či je podnos na omrvinky správne pripevnený. Podnos na omrvinky pravidelne čistite. Pravidelne odstraňujte obsah podnosu na omrvinky, aby ste predišli jeho preplneniu.
29. **Nebezpečenstvo požiaru a úrazu elektrickým prúdom!**    
Do spotrebiča nikdy nevkladajte príliš tenké plátky chleba, kovové fólie ani kuchynské pomôcky.

### 30. **Nebezpečenstvo úrazu elektrickým prúdom!**

Nikdy sa nepokúšajte odstrániť zaseknutý chlieb ani iné potraviny pomocou noža alebo podobného náradia, aby ste predišli nebezpečenstvu úrazu elektrickým prúdom v dôsledku kontaktu s časťami pod prúdom vo vnútri spotrebiča. V takomto prípade odpojte zariadenie od zdroja napájania, nechajte ho vychladnúť a opatrne odstráňte zaseknutý chlieb. Postupujte opatrne, aby ste nepoškodili ohrievacie prvky.



31. Nevkladajte do spotrebiča žiadne potraviny, ktoré obsahujú sladkú plnku (napr. marmeládu alebo džem), ani produkty, ktoré sa ohrevom roztopia (napr. maslo alebo margarín).

## 2.2. Elektrická bezpečnosť

1. Skontrolujte, či sieťové napätie zodpovedá technickým údajom uvedeným na výrobnom štítku spotrebiča.
2. Uistite sa, že sieťová zástrčka je vždy ľahko prístupná a v dosahu. Slúži ako odpojovacie zariadenie. Spotrebič sa môže úplne odpojiť od elektrickej siete len vytiahnutím sieťovej zástrčky.
3. Napájací kábel musí byť chránený pred zovretím, zalomením alebo trením o ostré hrany a musí byť uložený mimo horúcich povrchov a otvoreného plameňa.
4. Dbajte na to, aby sa spotrebič nedal stiahnuť

za napájací kábel. Napájací kábel by mal byť starostlivo umiestnený, aby sa zabránilo nebezpečenstvu zakopnutia.

5. Spotrebič vždy odpojte od napájania, keď ho nepoužívate, počas búrky, v prípade poruchy počas prevádzky a pred čistením.
6. Pri odpojení spotrebiča zo zásuvky vždy vyťahnite sieťovú zástrčku zo zásuvky. Neťahajte za kábel.
7. Ak je napájací kábel spotrebiča poškodený, musí ho vymeniť výrobca alebo jeho zákaznícky servis, prípadne kompetentná osoba, aby sa predišlo nebezpečenstvu.
8. Keď použijete predlžovacie káble alebo viacnásobné rozbočovacie zásuvky, skontrolujte, či ich menovitý príkon zodpovedá parametrom zariadenia.

### **2.3. Miesto umiestnenia**

1. Spotrebič musí byť vždy umiestnený na rovnom, suchom, stabilnom a protišmykovom povrchu, ktorý je odolný voči teplu.
2. Spotrebič sa smie používať len v suchých vnútorných priestoroch a nie je určený na použitie vo vonkajšom prostredí.
3. Spotrebič musí byť umiestnený mimo zdrojov tepla, ako sú radiátory, kachle a iné spotrebiče, ktoré produkujú teplo. Spotrebič nikdy neumiestňujte na horúcu platňu (plynovú,

elektrickú, sporák na uhlie atď.).

4. V okolí spotrebiča zabezpečte dostatočný voľný priestor, aby ste predišli nebezpečenstvu vzniku požiaru. Skontrolujte, či je zo všetkých strán spotrebiča dostatok voľného priestoru a či sa spotrebič nedotýka žiadnych horľavých materiálov. Spotrebič nezakrývajte.
5. Medzi spotrebičom a inými predmetmi ponechajte minimálne 10 cm vzdialenosť, aby sa zabezpečilo dostatočné chladenie.
6. Spotrebič neumiestňujte do blízkosti elektrických zariadení, ktoré vytvárajú silné magnetické polia (napr. motory, transformátory).

### **3. Účel, na ktorý bol prístroj určený**

---

1. Spotrebič je určený výlučne na opekanie plátkov chleba, hriankok, žemlí atď.
2. Tento spotrebič je určený len na použitie v domácnosti. Nie je určený na komerčné použitie.
3. Spotrebič je určený len na použitie v domácnostiach a v suchých vnútorných priestoroch.
4. Tento spotrebič by sa mal používať len v miernom podnebí.
5. Spotrebič sa nesmie používať na iné účely. Akékoľvek iné použitie môže spôsobiť poškodenie spotrebiča, ako aj škody na majetku alebo poranenie osôb.
6. Výrobca nenesie žiadnu zodpovednosť za škody alebo poranenia spôsobené nesprávnym používaním alebo nedodržaním tohto návodu na použitie.

## 4. Ovládacie prvky

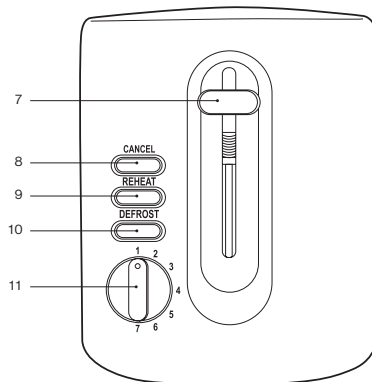
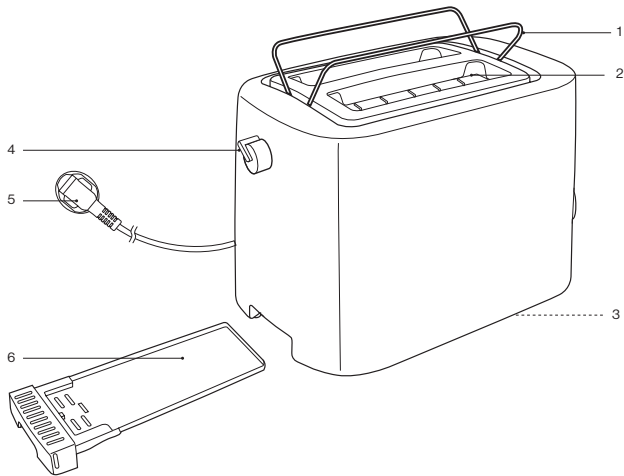

1. Ohrievací stojan na žemle
2. Zásuvky na opekánie
3. Navíjač kábla
4. Otočný ovládač ohrevu žemlí
5. Napájací kábel so zástrčkou
6. Podnos na omrvinky
7. Páka hriankovača
8. Tlačidlo zrušenia CANCEL
9. Tlačidlo ohrevu REHEAT
10. Tlačidlo rozmrazenia DEFROST
11. Otočný ovládač intenzity opekánie

## 5. Návod na použitie

### 5.1. Vybalenie a kontrola

1. Opatrne vyberte spotrebič a príslušenstvo z obalu.
2. Skontrolujte, či je obsah balenia kompletný a či nevykazuje známky poškodenia. Ak chýbajú niektoré súčasti alebo príslušenstvo alebo ak sa zistili akékoľvek známky poškodenia, spotrebič nepoužívajte. Bezodkladne ho prineste späť predajcovi.
3. Všetok obalový materiál je potrebné zlikvidovať v súlade so zákonnými ustanoveniami.
4. Obalový materiál nevyhadzujte, pretože sa môže neskôr použiť na balenie, prepravu alebo iný spôsob prepravy spotrebiča. Spotrebič sa musí skladovať takým spôsobom, ktorý vylučuje akékoľvek potenciálne nebezpečenstvo.



**VAROVANIE – Nebezpečenstvo udusenía!** Obalový materiál nie je hračka. Deti sa môžu udusiť plastovými vreckami, fóliami a časticami polystyrénu. Obalový materiál vždy uchovávajte mimo dosahu detí.

### 5.2. Začíname

1. Spotrebič musí byť vždy umiestnený na rovnom, suchom, stabilnom a protišmykovom povrchu, ktorý je odolný voči teplu.
2. Pri prvom použití hriankovača odporúčame vykonať štyri alebo päťkrát opekánie bez chleba s nastavením maximálnej intenzity opekáania. Počas tohto procesu sa odstránia prípadné zvyšky z výrobného procesu. Pred ďalším použitím nechajte spotrebič dostatočne vychladnúť.
3. Pred čistením nechajte spotrebič úplne vychladnúť.

### 5.3. Obsluha

1. Zapojte spotrebič do sieťovej zásuvky.
2. Do zásuviek na opekáanie vložte dva plátky hriankov alebo otočte otočný ovládač ohrevu žemlí v protismere hodinových ručičiek a na zabudovaný ohrievací stojan na žemle položte rožok alebo žemľu.
3. Nastavením otočného ovládača intenzity opekáania si zvolte požadovanú úroveň. Najnižšia úroveň intenzity opekáania je 1 a najvyššia úroveň je 7.
4. Zatlačte nadol páku hriankovača, aby zapadla na svoje miesto, čím

spustíte cyklus opekania. Rozsvieti sa tlačidlo zrušenia CANCEL.

5. Ak chcete opiecť chlieb do chrumkava, stlačte tlačidlo ohrevu REHEAT. Ak chcete opekať mrazený chlieb, stlačte tlačidlo rozmrazenia DEFROST. Rozsvieti sa príslušné tlačidlo.
6. Po dokončení opekania páka hriankovača automaticky vyskočí nahor a všetky tlačidlá zhasnú.



**Poznámka:** Cyklus opekania môžete kedykoľvek zrušiť stlačením tlačidla zrušenia CANCEL. Ak chcete zrušiť cyklus opekania, nikdy neťahajte páku hriankovača silou nahor, pretože by to mohlo poškodiť spotrebič.

7. Spotrebič odpojte od sieťovej zásuvky.

## 6. Čistenie a údržba

### 6.1. Čistenie

1. Pred čistením vždy odpojte spotrebič od sieťovej zásuvky a nechajte ho úplne vychladnúť.



**VAROVANIE – Nebezpečenstvo úrazu elektrickým prúdom!**

Zariadenie nikdy neponárajte do vody ani iných kvapalín. Zariadenie nedávajte pod tečúcu vodu.



**Poznámka:** Na čistenie nikdy nepoužívajte rozpúšťadlá, abrazívne prostriedky, tvrdé kefy, kovové alebo ostré predmety. Rozpúšťadlá sú zdraviu škodlivé a narúšajú plastové časti, zatiaľ čo abrazívne čistiace prostriedky a pomôcky poškriabu povrch.

2. Pomocou mäkkej vlhkej handričky s trochou jemného čistiaceho prostriedku vyčistíte kryt spotrebiča a ohrievací stojan na zemle. Utrite dosucha suchou, mäkkou tkaninou.
3. Odoberte podnos na omrvinky a vysypte jeho obsah do nádoby na odpad. Potom ho umyte teplou vodou pomocou mäkkej špongie a jemného čistiaceho prostriedku. Utrite dosucha suchou, mäkkou tkaninou.
4. Otočte hriankovač naopak nad nádobou na odpad a jemne ním potrate, aby sa odstránili prípadné omrvinky zachytené vo vnútri.



**Poznámka:** Dbajte na to, aby sa do sieťovej zástrčky ani spotrebiča nedostala voda (napr. cez tlačidlá).

5. Pred ďalším používaním spotrebiča, jeho skladovaním alebo prepravou nechajte všetky súčasti úplne vyschnúť.

## 7. Skladovanie a preprava

---

1. Spotrebič vyčistite podľa popisu v časti „Čistenie a údržba“.
2. Pomocou navíjača kábla naviňte napájací kábel.
3. Spotrebič skladujte vždy vychladený a v suchom stave, najlepšie v pôvodnom obale, na suchom a čistom mieste a mimo dosahu detí.
4. Dbajte na to, aby sa spotrebič počas prepravy nemohol prevrátiť alebo spadnúť.
5. Spotrebič musí byť chránený pred nárazmi a vibráciami, najmä počas cestnej prepravy.

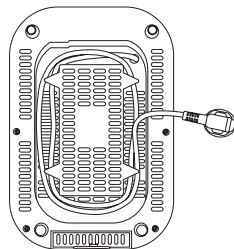

## 8. Riešenie problémov

---

Spotrebič nefunguje:

1. Je spotrebič pripojený k elektrickej sieti?  
Zapojte spotrebič do sieťovej zásuvky.
2. Má zásuvka prepálenú poistku?  
Skontrolujte zásuvku pripojením iného zariadenia.
3. Bol spotrebič vystavený elektrostatickému výboju alebo elektrickým impulzom?  
Odpojte spotrebič od elektrickej siete. Chvíľu počkajte a potom spotrebič opäť zapojte do sieťovej zásuvky.



**Poznámka:** Ak spotrebič po kontrole vyššie uvedených bodov stále nefunguje, obráťte sa na miestneho predajcu. Nikdy sa nepokúšajte spotrebič opravovať svojpomocne.

## 9. Likvidácia



Nižšie je uvedený správny spôsob likvidácie produktu: Tento štítok znamená, že tento produkt sa v rámci EÚ nesmie likvidovať spolu s bežným odpadom z domácností. Ak chcete svoje zariadenie recyklovať, použite systémy na zber použitých spotrebičov alebo sa obráťte na predajcu, u ktorého ste produkt zakúpili.

## 10. Záruka

Teší nás, že ste sa rozhodli zakúpiť tento produkt od našej spoločnosti a dúfame, že z tohto vysoko kvalitného produktu budete mať radosť. Vysokú kvalitu svojich produktov zabezpečujeme prísnou výrobnou kontrolou. Ak sa však stane, že by ste chceli uplatniť oprávnenú reklamáciu, poskytujeme záruku na obdobie

### 3 roky

od dátumu nákupu, pri súčasnom splnení nasledujúcich podmienok:

Táto záruka nemení zákonné ustanovenia o reklamáciách, na ktoré máte ako zákazník nárok voči predajcovi tohto zariadenia. Tieto práva nie sú našou zárukou výrobcu dotknuté. Záruka, ktorú poskytujeme, platí len na súkromné používanie zariadenia a je obmedzená na územie Spolkovej republiky Nemecko.

### Záručným obdobím sú 3 roky od dátumu nákupu.

Záručné plnenie je závislé od uváženia spoločnosti **VIVESS**. Iné nároky sú vylúčené. Ak máte akékoľvek otázky, týkajúce sa produktov spoločnosti **VIVESS**, obráťte sa priamo na svojho miestneho predajcu, od ktorého ste produkt zakúpili.

Kvôli riadnemu vykonaniu tejto záručnej služby si náš servisný partner vyžaduje doklad o nákupe, buď formou originálu potvrdenia o zaplatení, alebo originálu pokladničného dokladu, ktorý vytlačil predávajúci. Aj sériové číslo na zariadení musí byť čitateľné. Bez predloženia dokladu o zakúpení, žiaľ, nemôžeme vykonávať záručné služby bezplatne. Odporúčame, aby ste si uchovali originálny obal na zabezpečenie bezpečnej prepravy zariadenia pre prípad záručnej reklamácie.

### Záruka sa bude považovať za neplatnú:

→ v prípade nesprávneho používania

- v prípade mechanického poškodenia zariadenia vplyvom vonkajších síl
- v prípade poškodenia pri preprave, ktoré sa prejavuje odermi niektorých častí
- v prípade chýb pri používaní a zlého zaobchádzania
- v prípade umiestnenia zariadenia vo vlhkom priestore alebo v exteriéri
- v prípade poškodení, ktoré spôsobilo násilie, vojnové udalosti, povodeň, blesk, prepätie v sieti a iné príčiny mimo oblasti zodpovednosti spoločnosti **VIVESS**.
- v prípade intenzívneho používania, obzvlášť v prípade používania pre širšiu verejnosť
- v prípade nedodržania návodu na používanie a chýb pri inštalácii
- v prípade, že zariadenie nemá technickú poruchu
- za náklady na prepravu a cestovné, rovnako aj náklady potrebné na inštaláciu a rozbalenie zariadenia

Záruka nezahŕňa žiadnu následnú zodpovednosť na našej strane, obzvlášť žiadnu zodpovednosť za poškodenia samotného zariadenia, ani za škody spôsobené absenciou zariadenia počas opravy (napr. náklady na dopravu, manipulačné náklady atď.). Týmto však nie je obmedzená ani vylúčená povinnosť záruky, ktorá nám vyplýva zo zákona, zvlášť v súvislosti so zákonom na ochranu spotrebiteľa.

Žiadne záručné služby, ktoré budeme poskytovať, nepresiahnu záručné obdobie 3 rokov od dátumu nákupu, to sa týka aj komponentov, ktoré mohli byť medzitým vymenené.

**Želáme Vám, aby ste sa dlho tešili zo svojho nového zariadenia a dúfame, že pri ďalšom nákupe si tiež kúpite výrobok od spoločnosti VIVESS.**

## Obsah

---

1.Přehled .....	34
2.Důležité bezpečnostní pokyny.....	35
3.Správné používání.....	41
4.Popis.....	42
5.Pokyny k obsluze.....	43
6.Čištění a údržba .....	44
7.Skladování a přeprava.....	45
8.Řešení potíží .....	45
9.Likvidace.....	46
10.Záruka .....	46

# 1. Přehled

## 1.1. Technické parametry

Model	NAN 8622603
Napájení	220–240 V~, 50/60 Hz
Spotřeba energie	860–1 050 W
Třída ochrany	Třída I
Třída ochrany	IPX0
Rozměry	přibl. 276 × 180 × 194 mm (v × š × h)
Hmotnost	přibl 1,29 kg
Vyrobeno pro:	REWE-Zentral GmbH, 50603 Kolín nad Rýnem, Německo

## 1.2. Symboly

Důležité bezpečnostní pokyny mají speciální označení. Tyto pokyny je nutné vždy dodržovat, abyste zabránili nehodám a poškození majetku.



**VAROVÁNÍ** – varuje před zdravotními riziky a upozorňuje na možná nebezpečí úrazu.



**VAROVÁNÍ** – nebezpečí úrazu elektrickým proudem!



**VAROVÁNÍ** – nebezpečí požáru!



**VAROVÁNÍ** – nebezpečí popálení!



Tento výrobek se smí používat pouze v suchých interiérových prostorech.



**Poznámka:** Uvádí tipy a informace.



Přečtěte si návod k obsluze.

## 2. Důležité bezpečnostní pokyny

---

### 2.1. Všeobecné bezpečnostní pokyny

1. Před prvním použitím spotřebiče si pečlivě přečtěte tento návod k obsluze. Obsahuje informace důležité pro vaši bezpečnost i informace ohledně používání a údržby zařízení. Návod k obsluze uschovejte na bezpečném místě pro budoucí použití a předávejte jej spolu se spotřebičem.
2. Věnujte pozornost všem varováním na spotřebiči a v tomto návodu k obsluze.
3. Spotřebič používejte pouze k určenému účelu. Nesprávné použití může způsobit nebezpečí. Za jakékoli poškození způsobené nesprávným používáním nebo nevhodným ovládním spotřebiče nenese společnost žádnou odpovědnost.
4. Používání příslušenství nebo součástí spotřebiče, které výrobce výslovně nedoporučil, může vést ke zranění nebo škodám a k ukončení platnosti záruky.
5. Toto zařízení mohou používat děti ve věku 8 let a starší, stejně jako osoby se sníženými fyzickými, smyslovými nebo duševními schopnostmi nebo osoby s nedostatkem znalostí a zkušeností, pokud jsou pod dohledem nebo byly poučeny o bezpečném používání zařízení a chápou

nebezpečí, která mohou vyplývat z nesprávného použití.

6. Děti si se spotřebičem nesmějí hrát.
7. Čištění a užitelskou údržbu zařízení nesmí provádět děti bez dozoru.
8. **POZOR!** Během provozu spotřebiče může dojít k nahřátí dotykových ploch na vysokou teplotu. Horké zůstanou i nějakou dobu po použití. 
9. Spotřebič není určen k ovládání pomocí externího časovače nebo samostatného dálkového ovládání.
10. Pokyny k čištění povrchů, které přicházejí do styku s potravinami, a také pokyny k odstraňování zbytků pečiva naleznete v sekci „Čištění a údržba“.
11. Toustovač nesmí být použit v blízkosti hořlavých materiálů, jako jsou například záclony – spálené pečivo se může vznítit. Během provozu nesmí být spotřebič ponechán bez dozoru.
12. Tento spotřebič je určen k používání v domácnostech a k jinému podobnému používání, například:
  - v kuchyňkách zaměstnanců, v obchodech, kancelářích a na podobných pracovištích,
  - na zemědělských farmách,

- využívání hosty v hotelech, motelech nebo jiných ubytovacích zařízeních,
  - v penzionech.
13. Zajistěte, aby se spotřebič nemohl bez vašeho vědomí dostat do rukou dětem.
  14. Dbejte mimořádné opatrnosti, když se spotřebič používá v blízkosti dětí.
  15. Je-li spotřebič zapnutý, neponechávejte jej bez dozoru.
  16. Nevystavujte spotřebič extrémnímu horku ani chladu, přímému slunečnímu záření, vlhku ani ostrým hranám.
  17. Spotřebič ani napájecí kabel se síťovou zástrčkou nikdo neponořujte do vody ani jiných kapalin. Spotřebič nikdy nedávejte pod tekoucí vodu.
  18. Nedotýkejte se spotřebiče mokřýma rukama a nemanipulujte s ním na mokré podlaze.
  19. **VAROVÁNÍ – nebezpečí úrazu elektrickým proudem!** Nikdy se nepokoušejte opravit spotřebič sami. V případě poruchy nechte spotřebič opravit pouze kvalifikovanými odborníky.
  20. Neuvádějte do provozu spotřebič, který má poškozený kabel nebo kryt, ani spotřebič, který spadl nebo je poškozený. Před spuštěním spotřebiče je nutné jej nechat zkontrolovat kompetentní osobou.



21. Po celou dobu, kdy je spotřebič zapojen do síťové zásuvky, hrozí nebezpečí úrazu elektrickým proudem.
22. Před ponecháním spotřebiče bez dozoru, před sestavením, rozebráním a čištěním je nutné spotřebič vždy odpojit od síťového napájení.
23. Používejte výhradně příslušenství dodané nebo doporučené výrobcem.
24. **VAROVÁNÍ – nebezpečí požáru!**  
Neuchycujte ke spotřebiči žádné předměty a ani spotřebič jinými předměty nezakrývejte.
25. Neotevírejte kryt. Nevkládejte do otvorů žádné předměty. Žádný z otvorů nesmí být ničím blokován.
26. Nepokládejte na spotřebič zdroje otevřeného ohně, jako jsou zapálené svíčky, ani předměty naplněné kapalinami, jako jsou vázy.
27. Před odpojením od zdroje spotřebič vždy nejdříve vypněte.
28. Před použitím spotřebiče by měla být řádně připevněna zásuvka na drobky. Zásuvka na drobky by měla být pravidelně čištěna. Dbejte na pravidelné vyprazdňování zásuvky na drobky, aby nedocházelo k jejich hromadění.



## 29. **Nebezpečí požáru a úrazu elektrickým proudem!**



Do spotřebiče nikdy nevkládejte příliš silné krajíce chleba, kovové fólie ani kuchyňské náčiní.

## 30. **Nebezpečí úrazu elektrickým proudem!**



Nikdy se nepokoušejte odstranit uvíznutý chléb a jiné potraviny nožem nebo podobným náčiním. Předejdete tím riziku úrazu elektrickým proudem v důsledku kontaktu s částmi uvnitř spotřebiče, které jsou pod napětím.

V takovém případě odpojte spotřebič ze zásuvky, nechte jej dostatečně vychladnout a opatrně vyjměte uvíznutý chléb. Dbejte na to, aby při tom nedošlo k poškození topných těles.

31. Do spotřebiče nevkládejte žádné potraviny, které obsahují sladkou náplň (např. marmeládu nebo džem) ani výrobky, které se po zahřátí mohou roztéct (např. máslo nebo margarín).

## 2.2. Elektrická bezpečnost

1. Zkontrolujte, zda síťové napětí odpovídá technickým údajům uvedeným na typovém štítku spotřebiče.
2. Zajistěte, aby síťová zástrčka byla vždy snadno přístupná a v dosahu. Slouží jako odpojovací zařízení. Spotřebič je od síťového napájení

zcela odpojen až po vytažení síťové zástrčky ze zásuvky.

3. Napájecí kabel je nutné chránit před skřípnutím, zamotáním a třením o ostré hrany. Musí být také mimo dosah horkých povrchů a otevřeného ohně.
4. Zajistěte, aby spotřebič nebylo možné za napájecí kabel stáhnout. Napájecí kabel je nutné pečlivě umístit tak, aby se zabránilo nebezpečí zakopnutí o něj.
5. Spotřebič vždy odpojte ze zásuvky, pokud jej nepoužíváte, během bouřky, v případě poruchy a před čištěním.
6. Při odpojování spotřebiče ze síťové zásuvky vždy táhněte za síťovou zástrčku. Netahejte za kabel.
7. Pokud je napájecí kabel spotřebiče poškozený, musí ho vyměnit výrobce, jeho zákaznický servis či kompetentní osoba, aby se předešlo vzniku nebezpečí.
8. Při použití prodlužovacích kabelů nebo více zásuvek se ujistěte, že jejich jmenovitý výkon odpovídá výkonu spotřebiče.

## **2.3. Umístění**

1. Spotřebič by měl být vždy umístěn na rovném, suchém, tepelně odolném, stabilním a protiskluzovém povrchu.
2. Spotřebič je nutné používat pouze v suchém prostředí v interiéru. Spotřebič není určen pro

venkovní používání.

3. Spotřebič je nutné udržovat mimo dosah zdrojů tepla, jako jsou topná tělesa, vařiče nebo jiné spotřebiče, které vydávají teplo. Spotřebič nikdy nepokládejte na plotýnku (plynovou či elektrickou, na kamna atd.).
4. Kolem spotřebiče by měl být k dispozici dostatek volného prostoru, aby se zabránilo riziku požáru. Zajistěte, aby bylo na všech stranách spotřebiče dostatečné množství volného prostoru a aby byl vyloučen jakýkoli kontakt s hořlavými materiály. Nezakrývejte spotřebič.
5. Mezi spotřebičem a dalšími předměty ponechte minimálně 10 cm prostoru, abyste umožnili dostatečné chlazení.
6. Neumisťujte spotřebič do blízkosti elektrických zařízení, která generují silná magnetická pole (např. motory nebo transformátory).

### **3. Správné používání**

---

1. Spotřebič je určen výhradně k opékání krajíců chleba, toustů, housek atd.
2. Tento spotřebič je určen pouze pro používání v domácnosti. Není určen ke komerčnímu využívání.
3. Spotřebič je určen pouze pro používání v domácnosti v suchém interiérovém prostoru.
4. Tento spotřebič je nutné provozovat pouze v mírném klimatu.
5. Spotřebič se nesmí používat k žádnému jinému účelu. Jakékoli jiné použití může způsobit poškození spotřebiče a také poškození majetku nebo zranění osob.
6. Výrobce nenese žádnou odpovědnost za poškození a zranění způsobená nesprávným používáním nebo nedodržováním tohoto návodu k obsluze.

## 4. Popis

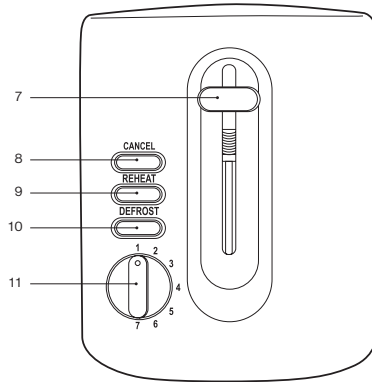
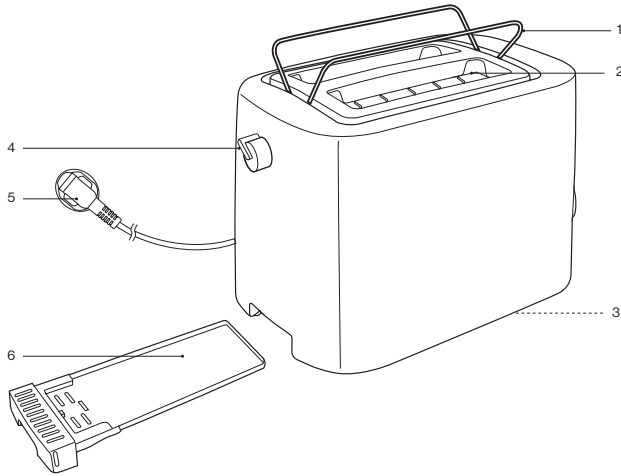

1. Nástavec na housky
2. Opékačí sloty
3. Navíječ kabelu
4. Ovládací knoflík zahřátí housek
5. Napájecí kabel se zástrčkou
6. Zásuvka na drobky
7. Páčka na vysouvání chleba
8. Tlačítko CANCEL
9. Tlačítko REHEAT
10. Tlačítko DEFROST
11. Ovládací knoflík pro nastavení opékání

## 5. Pokyny k obsluze

---

### 5.1. Vybalení a kontrola

1. Opatrně vyjměte spotřebič a příslušenství z obalových materiálů.
2. Zkontrolujte, zda je obsah balení kompletní a zda nevykazuje známky poškození. Pokud nějaká součást nebo příslušenství chybí nebo pokud jste si všimli poškození, neuvádějte spotřebič do provozu. Bez jakéhokoli prodlení jej zanechte zpět prodejci.
3. Veškeré obalové materiály musejí být zlikvidovány v souladu se zákonnými předpisy.
4. Obalový materiál nelikvidujte, protože jej lze použít k pozdějšímu zabalení, zaslání nebo jiné přepravě spotřebiče. Spotřebič musí být skladován takovým způsobem, který vylučuje jakákoli potenciální rizika.



**VAROVÁNÍ – nebezpečí udušení!** Obalový materiál není hračka. Děti by se mohly zadusit plastovými sáčky, fóliemi a polystyrenovými částechkami. Obalový materiál uchovávejte vždy mimo dosah dětí.

### 5.2. Začínáme

1. Spotřebič by měl být vždy umístěn na rovném, suchém, tepelně odolném, stabilním a protiskluzovém povrchu.
2. Před prvním použitím toustovače doporučujeme naprázdno zapnout spotřebič na maximální intenzitu opékání a postup čtyřikrát až pětkrát zopakovat. Tímto způsobem budou odstraněny veškeré zbytky, které mohly uvnitř spotřebiče zůstat z výrobního procesu. Před obnovením provozu nechte spotřebič dostatečně vychladnout.
3. Před čištěním spotřebiče se ujistěte, že zcela vychladl.

### 5.3. Obsluha

1. Zapojte spotřebič do síťové zásuvky.
2. Vložte dva plátky toastu do opékacích slotů nebo otočte ovládací knoflík zahřátí housek proti směru hodinových ručiček a vložte rohlík nebo housku na předem připevněný nástavec na housky.
3. Zvolte intenzitu zhnědnutí příslušným nastavením ovládacího knoflíku pro nastavení opékání. Nejnižší intenzita opékání je 1, nejvyšší intenzita opékání je 7.

4. K aktivaci opékacího cyklu zatlačte páčku na vysouvání chleba dolů, dokud se neozve cvaknutí. Rozsvítí se tlačítko CANCEL.
5. Stiskněte tlačítko REHEAT pro opečení toastového chleba nebo tlačítko DEFROST pro opékání mraženého chleba. Příslušné tlačítko se rozsvítí.
6. Když je opékání hotové, páčka na vysouvání chleba se automaticky vysune nahoru a všechna tlačítka zhasnou.



**Poznámka:** Cyklus opékání je možné kdykoli zrušit stisknutím tlačítka CANCEL. V případě potřeby zrušení opékacího cyklu by páčka na vysouvání chleba nikdy neměla být manuálně tlačena směrem nahoru, mohlo by dojít k poškození spotřebiče.

7. Odpojte spotřebič od elektrické zásuvky.

## 6. Čištění a údržba

### 6.1. Čištění

1. Spotřebič před čištěním vždy odpojte od síťové zásuvky a nechte jej zcela vychladnout.



#### **VAROVÁNÍ – nebezpečí úrazu elektrickým proudem!**

Spotřebič nikdy neponořujte do vody ani jiných kapalin. Spotřebič nikdy nedávejte pod tekoucí vodu.



**Poznámka:** K čištění nikdy nepoužívejte rozpouštědla, abrazivní prostředky, tvrdé kartáče, kovové ani ostré předměty. Rozpouštědla škodí zdraví a mohou narušit plastové díly. Abrazivní čisticí prostředky a pomůcky mohou poškrábat povrch.

2. K čištění krytu spotřebiče a nástavce na housky použijte měkký, vlhký hadřík. V případě potřeby lze použít malé množství jemného čisticího prostředku. Otřete jej dosucha suchým a měkkým hadříkem.
3. Vyjměte zásuvku na drobků a vyhodte její obsah do odpadkového koše. Poté ji opláchněte v teplé vodě pomocí měkké houbičky a jemného čisticího prostředku. Otřete jej dosucha suchým a měkkým hadříkem.
4. Otočte toustovač dnem vzhůru nad odpadkový koš a velmi jemně jím zatřeste, abyste odstranili všechny zbytky pečiva, které se přilepily na vnitřní stranu.



**Poznámka:** Zajistěte, aby se do spotřebiče (např. při manipulaci s tlačítky) a do síťové zástrčky nedostala voda.

5. Před opětovným použitím spotřebiče, jeho skladováním nebo přepravou nechte všechny součásti zcela vyschnout.

## 7. Skladování a přeprava

1. Vyčistěte spotřebič dle popisu v části „Čištění a údržba“.
2. Nechte navíječ kabelu navinout napájecí kabel.
3. Spotřebič vždy skladujte v suchém a vychladnutém stavu, nejlépe v původním obalu, na suchém, čistém místě a mimo dosah dětí.
4. Zajistěte, aby se spotřebič nemohl během přepravy převrhnout nebo spadnout.
5. Je nutné zabránit vystavení spotřebiče nárazům a vibracím, zejména během silniční přepravy.

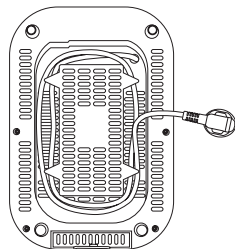

## 8. Řešení potíží

Spotřebič nefunguje:

1. Je spotřebič připojen k síťovému napájení?  
Zapojte spotřebič do síťové zásuvky.
2. Není zásuvka připojena k vyhořelé pojistce?  
Zkontrolujte zásuvku tak, že k ní připojíte jiný spotřebič.
3. Byl spotřebič vystaven elektrostatickému výboji nebo elektrickým rázům?  
Odpojte spotřebič od síťového napájení. Chvilí počkejte a pak spotřebič opět připojte k síťové zásuvce.



**Poznámka:** Pokud ani po kontrole výše uvedených bodů spotřebič nefunguje, obraťte se na svého místního prodejce. Spotřebič se nikdy nepokoušejte opravit sami.

## 9. Likvidace



Postup správné likvidace tohoto výrobku:

Tento štítek označuje, že tento výrobek nesmí být v EU likvidován s běžným domácím odpadem. Chcete-li použitý spotřebič vrátit, použijte systém pro vracení a sběr nebo kontaktujte prodejce, u kterého byl produkt zakoupen.

## 10. Záruka

---

Je nám potěšením, že jste se rozhodli zakoupit produkt naší společnosti, a doufáme, že se vám používání našeho vysoce kvalitního produktu bude líbit. Vysoká kvalita našich výrobků je zajištěna přísnou kontrolou naší výroby. V případě, že si přejete podat odůvodněnou reklamaci, poskytujeme záruku na dobu

### 3 roky

ode dne zakoupení za následujících podmínek:

Tato záruka nemá vliv na vaše zákonná záruční práva jako spotřebitele vůči prodávajícímu spotřebiči. Tato práva nejsou dotčena naší zárukou výrobce. Záruka, kterou poskytujeme, platí pouze pro soukromé použití spotřebiče a je omezena na území Spolkové republiky Německo.

### Záruční doba je 3 roky od data nákupu.

Plnění záruky je na uvážení společností **VIVESS**. Ostatní nároky jsou vyloučeny. Máte-li jakékoli dotazy ohledně produktů společnosti **VIVESS**, kontaktujte přímo místního prodejce, od kterého jste produkt zakoupili.

Za účelem realizace záručního servisu náš servisní partner vyžaduje doklad o koupi, a to buď originální doklad, nebo hotovostní doklad vytištěný prodávajícím. Sériové číslo spotřebiče musí být také čitelné. Bohužel nejsme schopni bezplatně provádět záruční služby bez jakéhokoliv dokladu o koupi. Aby byla zajištěna bezpečná přeprava spotřebiče v případě záruční reklamace, doporučujeme, abyste si ponechali originální obal.

### Záruka se považuje za neplatnou:

- v případě nesprávného použití
- v případě mechanického poškození spotřebiče působením vnějších sil
- v případě poškození spotřebních dílů při přepravě
- v případě chyb obsluhy a zneužití
- při umístění spotřebiče ve vlhkém prostředí nebo venku
- v případě škod způsobených silou, válkou, vodou, bleskem, přepětím a z jiných důvodů mimo odpovědnost společnosti **VIVESS**.
- v případě nadměrného používání, zejména v případě jiného než

soukromého užívání

- v případě nedodržení návodu k použití a chyb instalace
- pokud spotřebič nemá technickou závadu
- ve vztahu k přepravním a cestovním nákladům a nákladům vzniklým při instalaci a demontáži spotřebiče

Záruka nezahrnuje žádnou následnou odpovědnost z naší strany, zejména žádnou odpovědnost za škody na samotném spotřebiči nebo škody vzniklé ztrátou spotřebiče až do doby opravy (např. cestovní náklady, manipulační náklady atd.). To však neomezuje ani nevylučuje naši záruku ze zákona, zejména podle zákona o odpovědnosti za výrobek.

Jakékoli záruční služby, které poskytujeme, neprodlužují záruční dobu 3 let od data nákupu, a to ani pokud jde o případné vyměněné součásti.

**Přejeme vám mnoho radosti s vaším novým spotřebičem a doufáme, že vaším dalším zakoupeným produktem bude opět produkt VIVESS.**

## Съдържание

---

1.Преглед.....	49
2.Важни указания за безопасност .....	50
3.Предназначение.....	56
4.Елементи за управление.....	57
5.Инструкции за експлоатация .....	58
6.Почистване и поддръжка .....	59
7.Съхранение и транспорт .....	60
8.Отстраняване на неизправности .....	60
9.Изхвърляне.....	61
10.Гаранция.....	61

# 1. Преглед

## 1.1. Технически данни

Модел	NAN 8622603
Електрозахранване	220 - 240 V~, 50/60 Hz
Консумация на енергия	860—1050 W
Клас на защита	Клас I
Клас на защита	IPX0
Размери	прибл. 276 x 180 x 194 мм (В x Ш x Д)
Тегло	прибл. 1,29 кг
Произведено за:	REWE-Zentral GmbH, D-50603 Кьолн

## 1.2. Символи

Важните указания за безопасност са обозначени специално. Тези указания трябва винаги да се спазват, за да се предотвратят наранявания и повреждане на собственост.



**ПРЕДУПРЕЖДЕНИЕ** – Предупреждава за рискове за здравето и посочва възможни рискове от нараняване.



**ПРЕДУПРЕЖДЕНИЕ** – Риск от токов удар!



**ПРЕДУПРЕЖДЕНИЕ** - Риск от пожар!



**ПРЕДУПРЕЖДЕНИЕ** - Риск от изгаряне!



Този продукт трябва да се използва само на закрито.



**Забележка:** Предоставя съвети и информация.



Прочетете ръководството с инструкции.

## 2. Важни указания за безопасност

---

### 2.1. Общи указания за безопасност

1. Прочетете внимателно това ръководство с инструкции, преди да използвате уреда за пръв път. То съдържа важна информация за Вашата безопасност, както и за експлоатацията и поддръжката на уреда. Запазете ръководството с инструкции за бъдеща справка и го дръжете в комплект с уреда при предаване на друг.
2. Обърнете внимание на всички предупреждения върху уреда и в това ръководство.
3. Използвайте уреда само по предназначение. Неправилната употреба може да причини опасности. Не се носи отговорност за повреди, причинени от неподходяща употреба или неправилно боравене с уреда.
4. Използването на аксесоари или части на уреда, които не са изрично препоръчани от производителя, може да доведе до наранявания или повреди и прави гаранцията невалидна.
5. Уредът може да се използва от деца на възраст над 8 години, както и от лица с намалени физически, сензорни или умствени способности или липса на опит и познания, ако са под наблюдение или са получили инструкции за безопасно използване на



уредата и ако разбират рисковете, свързани с неправилната употреба.

6. Не позволявайте на деца да играят с уредата.
7. Почистването и поддръжката не трябва да се извършват от деца без надзор.
8. **ВНИМАНИЕ!** Повърхностите, изложени на допир, могат да станат горещи по време на използване на уредата. Те остават горещи за известно време дори и след употреба.
9. Уредът не е предназначен за работа с външен таймер или отделно дистанционно управление.
10. Инструкциите за почистване на повърхностите, които влизат в контакт с храна, както и за премахване на трохите, се намират в раздел „Почистване и поддръжка“.
11. Тостерът не трябва да се използва близо до или под запалими предмети като завеси, тъй като изгорелият хляб може да се запали. Уредът не бива да се оставя без наблюдение по време на работа.
12. Този уред е предназначен за домашна употреба и други подобни приложения, като например:
  - в кухни за служители, в магазини, офиси и друга подобна работна среда;
  - във ферми;



- от гости в хотели, мотели и други жилищни съоръжения;
  - в настаняване, предлагащо закуска.
13. Вземете необходимите предпазни мерки, за да не се озове уредът в детски ръце без Ваше знание!
14. Увеличете вниманието, когато уредът се използва в близост до деца.
15. Не оставяйте уреда без наблюдение, когато е включен.
16. Не излагайте уреда на екстремна топлина или студ, директна слънчева светлина, влага и остри ръбове.
17. Никога не потапяйте уреда и захранващия кабел с щепсела във вода или други течности. Никога не дръжте уреда под течаща вода.
18. Не докосвайте уреда с мокри или влажни ръце и не го използвайте на мокър или влажен под.
19. **ПРЕДУПРЕЖДЕНИЕ – Риск от токов удар!** Никога не се опитвайте да ремонтирате уреда сами. Ако се появи неизправност, занесете уреда на поправка само от квалифицирани експерти.
20. Не използвайте уреда, ако захранващият кабел или корпусът са повредени или ако уредът е паднал или е бил повреден, докато не бъде проверен от компетентен специалист.



21. Рискът от електрически шок съществува докато уредът е включен в захранващата мрежа.
22. Уредът винаги трябва да се изключва от захранващата мрежа, когато се оставя без надзор, както и преди сглобяване, разглобяване или почистване.
23. Използвайте само доставените или препоръчани от производителя аксесоари.
24. **ПРЕДУПРЕЖДЕНИЕ - Риск от пожар!** Не залепвайте нищо върху уреда и на го покривайте. 
25. Не отваряйте корпуса. Не поставяйте никакви предмети в отворите. Всички отвори трябва да се поддържат свободни и без запушвания.
26. Не поставяйте върху уреда източници на открит пламък като запалени свещи, нито пълни с течности предмети, например вази.
27. Винаги изключвайте уреда, преди да извадите щепсела му от контакта.
28. Преди използване на уреда, тавичката за трохи трябва да бъде правилно поставена. Тавичката за трохи трябва да се почиства редовно. Редовно изпразвайте тавичката от трохи, за да не се образува натрупване.
29. **Риск от пожар и от токов удар!** Никога не поставяйте в уреда твърде дебели филии хляб, 

метално фолио или кухненски прибори.

**30. Опасност от токов удар!** Никога не се опитвайте да изваждате заседнал в уреда хляб или други храни с помощта на нож или подобен прибор, за да избегнете риска от токов удар вследствие от докосване до компоненти под напрежение във вътрешността на уреда. В подобен случай изключете уреда от захранването, оставете го да се охлади достатъчно и внимателно извадете заседналия хляб. Внимавайте да не повредите нагревателните елементи.



**31.** Не поставяйте в уреда храни, съдържащи захарен пълнеж (като мармалад или сладко) или продукти, които се втечняват при нагряване (като масло или маргарин).

## **2.2. Електрическа безопасност**

1. Проверете дали захранващото напрежение отговаря на представените технически данни на табелката на уреда.
2. Уверете се, че щепселът е винаги лесно достъпен. Той служи за изключване от захранването. Този уред се изключва напълно от електрозахранването само при изваждане на щепсела от контакта.

3. Захранващият кабел трябва да се пази от смачкване, огъване или протриване по остри ръбове и трябва да се държи далеч от горещи повърхности и открит огън.
4. Уверете се, че уредът не може да бъде съборен при дърпане на захранващия кабел. Захранващият кабел трябва да се постави внимателно така, че да не представлява опасност от спъване.
5. Винаги изключвайте щепсела на уреда от контакта, когато не го използвате, по време на гръмотевични бури, в случай на неизправност по време на работа и преди почистване.
6. При изключване на уреда от захранването винаги издърпвайте щепсела от контакта. Не дърпайте за кабела.
7. Ако захранващият кабел на уреда е повреден, той трябва да бъде сменен от производителя или негов сервиз или от компетентен специалист, за да бъде избегната евентуална опасност.
8. При използване на удължителни кабели се уверете, че захранването съответства на това на уреда.

### **2.3. Място на поставяне**

1. Уредът винаги трябва да е поставен на равна, суха, огнеупорна и стабилна повърхност, която

не позволява хлъзгане.

2. Уредът трябва да се използва само в сухи помещения на закрито и не е предназначен за употреба на открито.
3. Уредът трябва да се държи далеч от източници на топлина като радиатори, печки или други уреди, които излъчват топлина. Не поставяйте уреда върху котлон (газов, електрически, на жар др.).
4. Около уреда трябва да има достатъчно свободно пространство, за да се избегне рискът от пожар. Проверете дали има достатъчно свободно пространство от всички страни на уреда и дали е изключен всякакъв контакт със запалими материали. Не покривайте уреда.
5. Оставете поне 10 cm разстояние между уреда и други предмети, за да се позволи достатъчно охлаждане.
6. Не поставяйте уреда в близост до електрически устройства, които създават силни магнитни полета (напр. двигатели, трансформатори).

### **3. Предназначение**

---

1. Уредът е предназначен единствено за препичане на филии хляб, хлебчета за тостер, питки и т.н.
2. Уредът е проектиран единствено за домашна употреба. Той не е предназначен за търговско приложение.

3. Този уред е предназначен за използване само в домакинства и в сухи затворени помещения.
4. С този уред трябва да се работи само при умерени климатични условия.
5. Уредът не трябва да се използва за други цели. Всякаква друга употреба може да повреди уреда, както и друга собственост или да предизвика наранявания.
6. Производителят не носи отговорност за повреди и наранявания, причинени от неправилна употреба или неспазване на инструкциите в това ръководство.

## 4. Елементи за управление

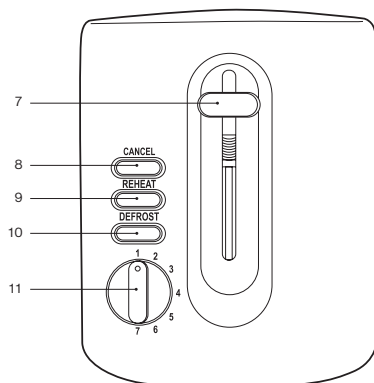
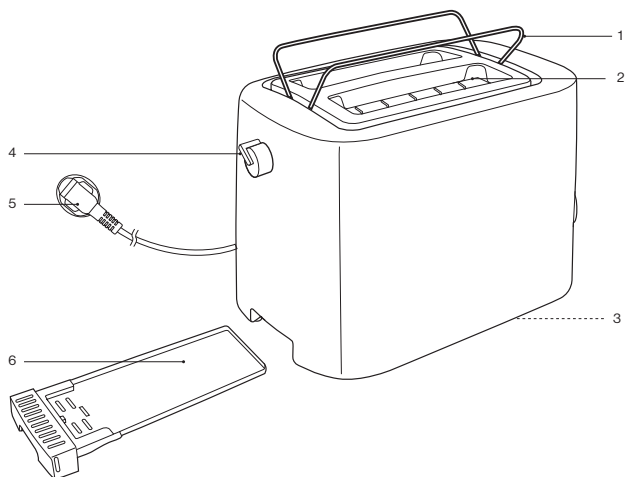

1. Скара за затопляне на питки
2. Отвори за препичане
3. Устройство за навиване на кабела
4. Копче за управление на затоплянето на питки
5. Захранващ кабел с щепсел
6. Тава за трохи
7. Лост за препичане
8. Бутон за отказ CANCEL
9. Бутон за притопляне REHEAT
10. Бутон за размразяване DEFROST
11. Копче за степента на препичане

## 5. Инструкции за експлоатация

---

### 5.1. Разопаковане и проверка

1. Внимателно извадете уреда и аксесоарите от опаковката.
2. Проверете дали цялото съдържание на опаковката е налично и дали има признаци на повреда. Ако липсват части или аксесоари или ако се забележат следи от повреждане, не използвайте уреда. Върнете го възможно най-скоро на търговеца, от когото сте го закупили.
3. Всички опаковъчни материали трябва да се изхвърлят в съответствие със законовите изисквания.
4. Не изхвърляйте опаковката, ако може да се използва за съхранение, изпращане или друг вид транспортиране на уреда на по-късен етап. Уредът трябва да се съхранява по начин, който изключва потенциална опасност.



**ПРЕДУПРЕЖДЕНИЕ – Риск от задушаване!** Опаковъчният материал не е играчка! Децата могат да се задавят с найлоновите пликове, фолия и полистиренови частици. Винаги дръжте опаковъчните материали далеч от деца.

### 5.2. Започване на работа

1. Уредът винаги трябва да е поставен на равна, суха, огнеупорна и стабилна повърхност, която не позволява хлъзгане.
2. При първото използване на тостера съветваме да използвате максималното ниво на препичане за четири или пет пъти, без да поставяте хляб. По този начин се премахват възможните остатъци от

производствения процес. Преди да възобновите работата си с уреда го оставете да се охлади достатъчно.

3. Преди да почистите уреда, проверете дали се е охладил напълно.

### 5.3. Работа

1. Включете щепсела в контакт.
2. Поставете две филии хляб в отворите за препичане или завъртете копчето за затопляне на питки обратно на часовниковата стрелка и поставете питка или продълговато хлебче върху предварително поставената скара за затопляне.
3. Изберете нивото на препичане, като завъртите копчето за степента на препичане до желаното ниво. Най-ниското ниво на препичане е 1, а най-високото е 7.
4. Натиснете надолу лоста за препичане, докато щракне и активира цикъла на препичане. Бутонът за отказ CANCEL светва.
5. Натиснете бутона за притопляне REHEAT, за да направите препечения хляб хрупкав, или бутона за размразяване DEFROST, за да препечете замразен хляб. Съответният бутон светва.
6. Когато препичането завърши, лостът автоматично се вдига и всички бутони изгасват.



**Забележка:** Винаги можете да спрете цикъла на препичане, като натиснете бутона за отказ CANCEL. Никога не бива да повдигате ръчно лоста с цел спиране на цикъла на препичане, тъй като това може да повреди уреда.

7. Извадете щепсела на уреда от контакта.

## 6. Почистване и поддръжка

### 6.1. Почистване

1. Винаги изключвайте уреда от контакта и го оставяйте да се охлади напълно преди почистване.



**ПРЕДУПРЕЖДЕНИЕ – Риск от токов удар!**

Никога не потапяйте уреда във вода или други течности.  
Никога не дръжете уреда под течаща вода.



**Забележка:** Никога не използвайте за почистване разтворители, абразиви, твърди четки, метални или остри предмети. Разтворителите са вредни за здравето и могат да разядат пластмасовите части, а абразивните средства за почистване и препарати надраскват повърхностите.

- Използвайте мека, влажна кърпа и при необходимост малко количество щадящ препарат, за да почистите корпуса на уреда и скарата за затопляне на питки. Подсушете със суха кърпа.
- Извадете тавичката за трохи и изхвърлете съдържанието ѝ при отпадъците. След това я изплакнете с топла вода с мека гъба и щадящ препарат. Подсушете със суха кърпа.
- Обърнете тостера с отворите надолу върху кошчето за отпадък и го разклатете много внимателно, за да отстраните залепналите по вътрешността му трохи.



**Забележка:** Уверете се, че в уреда не навлиза вода (напр. през бутоните) и в щепсела.

- Оставете всички части да изсъхнат напълно преди повторно използване, съхраняване или транспортиране на уреда.

## 7. Съхранение и транспорт

- Почистете уреда, както е описано в раздел “Почистване и поддръжка”.
- Оставете устройството за навиване на кабела да прибере захранващия кабел.
- Съхранявайте уреда за предпочитане в оригиналната му опаковка и винаги в сухо и студено състояние на сухо и чисто място далеч от деца.
- Уверете се, че уредът не може да се наклони или падне по време на транспортиране.
- Пазете уреда от удари и вибрации, особено по време на пътно транспортиране.

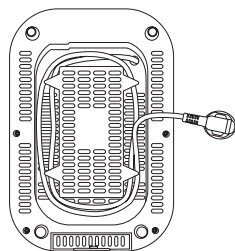

## 8. Отстраняване на неизправности

Уредът не работи:

- Включен ли е уредът в захранването?

Включете щепсела в контакт.

2. Контактът има ли свален предпазител?

Проверете контакта, като включите друг уред.

3. Уредът излаган ли е на електростатичен разряд или пикове в електрозахранването?

Изключете уреда от електрозахранването. Изчакайте за момент и след това отново включете уреда в контакта.



**Забележка:** Свържете се с местния представител, ако след проверка на горните точки, уредът продължава да не работи. Никога не се опитвайте да ремонтирате уреда самостоятелно.

## 9. Изхвърляне

---



Тук е посочен начинът, по който можете да изхвърлите продукта правилно.

Този етикет показва, че продуктът не трябва да се изхвърля с обикновените домакински отпадъци в ЕС. За да върнете отпадъчния уред, използвайте системите за събиране и връщане или се свържете с доставчика, от който сте закупили уреда.

## 10. Гаранция

---

Радваме се, че сте решили да закупите продукт от нашата компания и се надяваме, че ще се наслаждавате на високото му качество. Високото качество на нашите продукти се гарантира от стриктния контрол на производството. Въпреки това, в случа, че желаете да подадете разумна рекламация, предлагаме гаранция за период от

**3 години**

от датата на покупката, която е предмет на следните условия:

Тази гаранция не оказва влияние върху стандартните гаранционни ,рекламации, които можете да предявите пред доставчика на уреда. Тези права не се засягат от гаранцията ни на производител. Гаранцията е валидна само при използване на уреда у дома и се ограничава за територията на Федерална република Германия.

### **Срокът на гаранцията е 3 години от датата на покупката.**

Отговорни за изпълнение на гаранцията са **VIVESS**. Изключват се други искове. Ако имате други въпроси относно продуктите на **VIVESS**, се свържете директно с местния доставчик, от който сте закупили продукта.

За да извърши гаранционно обслужване, нашият сервизен партньор изисква доказателство за покупката, като оригиналната касова бележка или касовата бележка от магазина. Освен това трябва да се вижда и серийния номер на уреда. За съжаление не можем да осигурим безплатно гаранционно обслужване без доказателство за покупката. Препоръчваме да запазите оригиналната опаковка, за да осигурите безопасно транспортиране на уреда в случай на гаранционен иск.

### **Гаранцията ще се счита за невалидна:**

- В случай на неправилна употреба
- В случай на механични повреди на уреда от външни източници
- В случай на повреда или износване на частите при транспортиране
- В случай на грешки при работата и неправилно използване
- При поставяне на уреда върху влажни зони или навън
- В случай на повреди, дължащи се на форсмажорни обстоятелства, война, неправилно осветление, твърде високо захранване и други причини, които не попадат под отговорността на VIVESS
- При твърде честа употреба, особено в случай на употреба за комерсиални цели
- В случай на пренебрегване на потребителските инструкции и грешки при монтажа
- Ако уредът няма технически дефект
- За разходи за транспорт и пътуване, както и разходи, причинени от монтирането и демонтирането на уреда

Гаранцията не включва никакви последващи отговорности от наша страна, в частност отговорност за повреди в самия уред или породени от загуба на уреда до времето на ремонта (т.е. разходи за пътуване, боравене и др.). Въпреки това, това не ограничава и не изключва стандартната гаранция, в съответствие със закона за отговорност за

продуктите.

Предлаганото от нас гаранционно обслужване не удължава гаранцията от 3 години от датата на покупката, нито позволява възможност за смяна на компоненти.

**Пожелаваме ви много радост при използването на новия уред и се надяваме отново да закупите продукт на VIVESS.**

## Turinys

---

1. Apžvalga.....	65
2. Svarbi saugos instrukcija.....	66
3. Paskirtis .....	71
4. Kontrolės priemonės.....	72
5. Naudotojo instrukcija .....	73
6. Valymas ir priežiūra .....	74
7. Laikymas ir transportavimas.....	75
8. Trikčių nustatymas ir šalinimas.....	75
9. Išmetimas .....	76
10. Garantija .....	76

# 1. Apžvalga

## 1.1. Techniniai duomenys

Modelis	NAN 8622603
Maitinimo tiekimas	220 - 240 V~, 50/60 Hz
Energijos sąnaudos	860–1050 W
apsaugos klasė	Klasė I
apsaugos klasė	IPX0
Matmenys	apie 276 x 180 x 194 mm (A x P x G)
Svoris	apie 1,29 kg
Pagaminta įmonei:	REWE-Zentral GmbH, D-50603 Kelnas

## 1.2. Simboliai

Svarbios saugos instrukcijos yra specialiai pažymėtos. Šių nurodymų būtina visada laikytis, kad išvengtumėte nelaimingų atsitikimų ir žalos turtui.



**ĮSPĖJIMAS** – įspėja apie pavojų sveikatai ir nurodo galimą sužalojimo riziką.



**ĮSPĖJIMAS** – elektros smūgio pavojus!



**ĮSPĖJIMAS** - gaisro pavojus!



**ĮSPĖJIMAS** - nudegimų pavojus!



Šį prietaisą galima naudoti tik sausose patalpose.



**Pastaba.** Pateikiami patarimai ir informacija.



Perskaitykite naudojimo instrukciją.

## 2. Svarbi saugos instrukcija

---

### 2.1. Bendrosios saugos instrukcijos

1. Prieš pirmą kartą naudodami prietaisą, atidžiai perskaitykite šią naudojimo instrukciją. Joje pateikta svarbios informacijos jūsų saugumui, taip pat apie prietaiso naudojimą ir priežiūrą. Laikykite naudojimo instrukciją saugioje vietoje, kad galėtumėte ją peržiūrėti ateityje ir perduokite ją kartu su prietaisu.
2. Atkreipkite dėmesį į visus įspėjimus, pateiktus ant prietaiso ir šioje naudojimo instrukcijoje.
3. Prietaisą naudokite tik pagal paskirtį. Netinkamas naudojimas gali kelti pavojų. Neprisiimame jokios atsakomybės už žalą, atsiradusią dėl netinkamo prietaiso naudojimo ar veikimo.
4. Naudojant priedus ir prietaiso dalis, kurių gamintojas nerekomenduoja naudoti, galite susižaloti ar sugadinti prietaisą ir panaikinti garantiją.
5. Šiuo prietaisu gali naudotis 8 metų ir vyresni vaikai, taip pat žmonės, kurių fiziniai, jutimo ar protiniai gebėjimai yra susilpnėję arba kuriems trūksta žinių ir patirties, jei jie yra prižiūrimi arba yra mokomi saugaus prietaiso naudojimo ir suprasti pavojus, kurie gali kilti dėl netinkamo naudojimo

6. Stebėkite, kad su šiuo prietaisu nežaistų vaikai.
7. Vaikai negali atlikti valymo ir techninės priežiūros be priežiūros.
8. **DĖMESIO!** Prietaiso naudojimo metu liečiami paviršiai gali įkaisti. Net ir po naudojimo jie kurį laiką išlieka karšti.
9. Prietaisas nėra skirtas valdyti naudojant išorinį laikmatį arba atskirą nuotolinio valdymo pultą.
10. Nurodymus, kaip valyti paviršius, kurie liečiasi su maistu, taip pat kaip pašalinti duonos trupinius, rasite skyriuje „Valymas ir priežiūra“.
11. Skrudintuvo negalima naudoti šalia degių medžiagų, pvz., užuolaidų, arba po jomis, nes sudegusi duona gali užsidegti. Prietaiso negalima palikti be priežiūros, kai jis veikia.
12. Šis prietaisas skirtas tik buitiniam ir panašiam naudojimui:
  - darbuotojų virtuvėse, parduotuvėse, biuruose ir panašioje darbo aplinkoje;
  - sodybose;
  - viešbučiuose, moteliuose ir kitose gyvenamosiose patalpose;
  - nakvynės patalpose su pusryčiais.
13. Pasirūpinkite, kad prietaisas nepatektų į vaikų rankas jums to nežinant!
14. Būkite ypač atsargūs, prietaisą naudodami netoli vaikų.



15. Nepalikite veikiančio prietaiso be priežiūros.
16. Saugokite prietaisą nuo ypatingo karščio ir šalčio, tiesioginių saulės spindulių, drėgmės ir aštrių briaunų.
17. Niekada nemerkite prietaiso ir maitinimo laido su kištuku į vandenį ar kitus skysčius. Niekada nelaikykite prietaiso po tekančiu vandeniu.
18. Nelieskite prietaiso drėgnomis rankomis ir nenaudokite jo ant šlapio pagrindo.
19. **ĮSPĖJIMAS – elektros smūgio pavojus!** Netaisykite prietaiso patys. Gedimų atveju prietaisą remontuoti gali tik kvalifikuoti specialistai.
20. Nenaudokite prietaiso su pažeistu maitinimo laidu arba korpusu, jei prietaisas buvo numestas ar sugadintas, kol kompetentingas asmuo jo nepatikrino.
21. Elektros smūgio pavojus egzistuoja tol, kol prietaisas prijungtas prie elektros lizdo.
22. Prietaisas visada turi būti atjungtas nuo elektros tinklo, kai paliekamas be priežiūros ir prieš surenkant, išrenkant ar valant.
23. Naudokite tik gamintojo pateiktus arba rekomenduotus priedus.
24. **ĮSPĖJIMAS - gaisro pavojus!** Nieko neklijuokite ant prietaiso ir neuždenkite jo kitais daiktais.



25. Neatidarykite korpuso. Nedėkite jokių daiktų į angas. Angos negali būti užblokuotos.
26. Nedėkite ant prietaiso atviros liepsnos šaltinių, tokių kaip uždegtos žvakės, ar skysčiu užpildytų daiktų, pavyzdžiui, vazų.
27. Prieš atjungdami prietaisą, visada jį išjunkite.
28. Prieš naudojant prietaisą, trupinių padėklas turi būti tinkamai pritvirtintas. Trupinių padėklas turi būti reguliariai valomas. Būtinai reguliariai iškratykite duonos trupinius iš trupinių dėklo, kad jie nesikaupytų.
29. **Gaisro ir elektros smūgio pavojus!** Niekada į prietaisą neįkiškite per storų duonos gabalėlių, metalinės folijos ar virtuvės reikmenų.
30. **Elektros smūgio pavojus!** Niekada nebandykite peiliu ar panašiu įrankiu pašalinti įstrigusios duonos ar kitų maisto produktų, kad išvengtumėte elektros smūgio pavojaus dėl sąlyčio su prietaiso viduje tekančiomis srovėmis. Tokiu atveju atjunkite prietaisą nuo elektros tinklo, leiskite jam pakankamai atvėsti ir atsargiai išimkite įstrigusią duoną. Stenkitės nepažeisti kaitinimo elementų.
31. Į prietaisą neikiškite jokių maisto produktų, kurių sudėtyje yra cukraus (pvz., marmelado ar uogienės), arba produktų, kurie kaitinant suskystėja (pvz., sviesto ar margarino).



## 2.2. Elektros sauga

1. Patikrinkite, ar tinklo įtampa atitinka technines detales, pateiktas prietaiso lentelėje.
2. Maitinimo kištukas turi būti lengvai pasiekiamas. Jis gali būti naudojamas kaip atjungimo įtaisas. Prietaisą galima visiškai atjungti nuo maitinimo tinklo tik ištraukus maitinimo kištuką.
3. Maitinimo laidas turi būti apsaugotas nuo gniuždymo, susisukimo ar trynimosi į aštrius kraštus, taip pat jis turi būti atokiau nuo karštų paviršių ir atviros liepsnos.
4. Prietaiso negalima traukti už maitinimo laido. Maitinimo laidas turi būti įdėtas atsargiai, kad nekeltų užkliuvimo pavojaus.
5. Visada atjunkite prietaisą nuo elektros tinklo, kai jo nenaudojate, perkūnijos metu, jei sutrinka veikimas ir prieš jį valant.
6. Atjungdami prietaisą nuo elektros tinklo, ištraukite kištuką iš elektros lizdo. Netraukite už laido.
7. Suggedus maitinimo laidui, jį turi pakeisti gamintojas, jo aptarnavimo skyrius ar kitas kvalifikuotas asmuo, kad būtų išvengta pavojaus.
8. Kai naudojate ilginimo kabelius ar kelis lizdus, įsitikinkite, kad jų galia atitinka prietaiso galią.

## 2.3. Įrengimo vieta

1. Prietaisas visada turi būti pastatytas ant lygaus, sauso, karščiui atsparaus, stabilaus ir

neslystančio paviršiaus.

2. Prietaisas turi būti naudojamas tik sausose patalpose ir nėra skirtas naudoti lauke.
3. Prietaisą reikia laikyti atokiau nuo šilumos šaltinių, tokių kaip radiatoriai, viryklės ir kiti šilumą gaminantys prietaisai. Nestatykite prietaiso ant kaitvietės (dujinės, elektrinės, anglių viryklės ir pan.).
4. Aplink prietaisą turi būti pakankamai laisvos vietos, kad būtų išvengta gaisro pavojaus. Įsitikinkite, kad iš visų prietaiso pusių yra pakankamai laisvos vietos ir kad nėra jokio kontakto su degiomis medžiagomis. Prietaiso neuždenkite.
5. Palikite mažiausiai 10 cm atstumą tarp prietaiso ir kitų objektų, kad užtikrintumėte pakankamą aušinimą.
6. Nestatykite prietaiso šalia elektros prietaisų, kurie sukuria stiprius magnetinius laukus (pvz., variklių, transformatorių).

### 3. Paskirtis

---

1. Prietaisas skirtas tik duonos riekelėms, skrebučiams, bandelėms ir kt.
2. Šis prietaisas skirtas tik buitiniam naudojimui. Jis nėra skirtas komerciniam naudojimui.
3. Prietaisas skirtas naudoti tik namų ūkiuose ir sausose patalpose.
4. Šis prietaisas turi būti naudojamas tik vidutinio klimato sąlygomis.
5. Prietaiso negalima naudoti jokiems kitiems tikslams. Bet koks kitas naudojimas gali sugadinti prietaisą, turtą ar sužaloti naudotoją.
6. Gamintojas neatsako už žalą ar sužalojimus, atsiradusius dėl netinkamo naudojimo ar šios naudojimo instrukcijos nesilaikymo.

## 4. Kontrolės priemonės

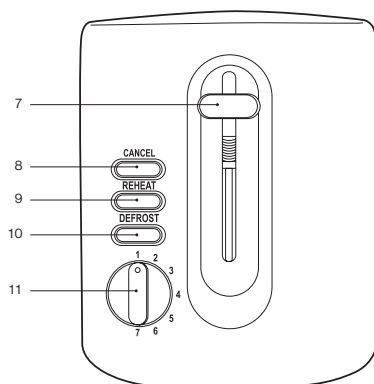
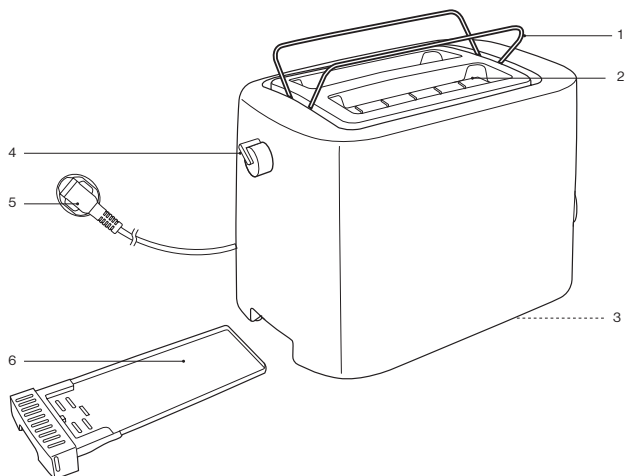

1. Bandelių šildymo stovas
2. Skrudinimo lizdai
3. Laido vyniotuvas
4. Bandelių šildytuvo valdymo rankenėlė
5. Maitinimo laidas su maitinimo kištuku
6. Trupinių padėklas
7. Skrudinimo svirtis
8. Mygtukas CANCEL
9. Mygtukas REHEAT
10. Mygtukas DEFROST

## 11. Skrudinimo valdymo mygtukas

## 5. Naudotojo instrukcija

### 5.1. Išpakavimas ir tikrinimas

1. Atsargiai išimkite prietaisą ir priedus iš pakuotės.
2. Patikrinkite, ar pakuotės turinys yra pilnas ir ar nėra pažeidimo požymių. Jei trūksta dalių ar priedų arba aptikote pažeidimo požymių, prietaiso nenaudokite. Nedelsdami grąžinkite jį pardavėjui.
3. Visos pakavimo medžiagos turi būti pašalintos laikantis įstatymų nuostatų.
4. Neišmeskite pakavimo medžiagos, nes ji gali būti naudojama pakuoti, išsiųsti ar kitaip transportuoti prietaisą vėliau. Prietaisas turi būti laikomas taip, kad būtų išvengta galimo pavojaus.



**ĮSPĖJIMAS – pavojus užspringti!** Pakavimo medžiaga nėra žaislas. Vaikai gali užspringti nuo plastikinių maišelių, folijos ir polistireno dalelių. Pakavimo medžiagą visada laikykite atokiau nuo vaikų.

### 5.2. Darbo pradžia

1. Prietaisas visada turi būti pastatytas ant lygaus, sauso, karščiui atsparaus, stabilaus ir neslystančio paviršiaus.
2. Kai skrudintuvą naudojate pirmą kartą, siūlome pirmiau paskrudinti didžiausiu skrudinimo režimu keturis ar penkis kartus be duonos. Šio proceso metu bus pašalintos visos gamybos proceso liekanos. Prieš tęsdami darbą, leiskite prietaisui pakankamai atvėsti.
3. Prieš valydami prietaisą įsitikinkite, kad jis visiškai atvėso.

### 5.3. Naudojimas

1. Įjunkite prietaisą į elektros lizdą.
2. Į skrudinimo angas įdėkite dvi skrebučių riekės arba pasukite bandelių šildytuvo valdymo rankenėlę prieš laikrodžio rodyklę ir padėkite bandelę ant iš anksto pritvirtinto bandelės šildymo stovo.
3. Pasirinkite skrudinimo lygį, atitinkamai pasukdami skrudinimo valdymo rankenėlę. Žemiausias skrudinimo lygis yra 1, o aukščiausias – 7.
4. Norėdami suaktyvinti skrudinimo ciklą, spauskite skrudinimo svirtį žemyn, kol ji spragtelės. Įsižiebs mygtukas CANCEL.

- Spustelėkite mygtuką REHEAT, kad skrudinta duona būtų traškesnė arba mygtuką DEFROST, norėdami skrudinti šaldytą duoną. Užsidegs atitinkamas mygtukas.
- Pasibaigus skrudinimui, skrudinimo svirtis automatiškai atšoks, o visi mygtukai išsijungs.



**Pastaba.** Bet kuriuo metu galite atšaukti skrudinimo ciklą paspausdami mygtuką CANCEL. Skrudinimo ciklui atšaukti niekada nenaudokite skrudinimo svirties, nes taip galite sugadinti prietaisą.

- Atjunkite prietaisą nuo elektros lizdo.

## 6. Valymas ir priežiūra

### 6.1. Valymas

- Prieš valydami prietaisą, atjunkite jį nuo elektros lizdo ir palikite visiškai atvėsti.



#### **ĮSPĖJIMAS – elektros smūgio pavojus!**

Niekada nemerkite prietaiso į vandenį ar į kitus skysčius. Niekada nelaikykite prietaiso po tekančiu vandeniu.



**Pastaba.** Valymui nenaudokite tirpiklių, abrazyvinių medžiagų, kietų šepetėlių, metalinių ar aštrių daiktų. Tirpikliai kenkia sveikatai ir gadina plastikines dalis, o abrazyviniai valikliai ir pagalbinės priemonės braižo paviršių.

- Prietaiso korpusą ir bandelių šildymo stovą valykite minkšta, drėgna šluoste ir, jei reikia, ir su šiek tiek švelnaus ploviklio. Nusausinkite sausu, švelniu audiniu.
- Išimkite trupinių dėklą ir išpilkite jo turinį į šiukšlių dėžę. Tada nuplaukite šiltu vandeniu, naudodami minkštą kempinę ir švelnų ploviklį. Nusausinkite sausu, švelniu audiniu.
- Apverskite skrudintuvą virš šiukšlių dėžės ir labai švelniai purtykite, kad iškratytumėte viduje įstrigusius trupinius.



**Pastaba.** Įsitikinkite, kad į prietaiso vidų (pvz., per mygtukus) ir ant maitinimo kištuko nepatektų vandens.

- Leiskite visoms dalims visiškai išdžiūti, prieš vėl naudojant prietaisą, jį laikant ar transportuojant.

## 7. Laikymas ir transportavimas

1. Išvalykite prietaisą, kaip aprašyta skyriuje „Valymas ir priežiūra“.
2. Leiskite laido vyniotuvui sutraukti maitinimo laidą.
3. Prietaisą visada laikykite, geriausia originalioje pakuotėje, sausoje ir vėsioje vietoje, sausoje, švarioje ir kurios nepasiekia vaikai.
4. Transportavimo metu prietaisas negali apvirsti ar nukristi.
5. Prietaisas turi būti apsaugotas nuo smūgių ir vibracijos, ypač vežant keliais.

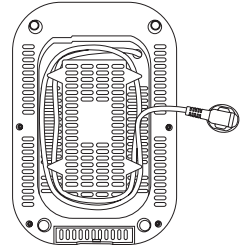

## 8. Trikčių nustatymas ir šalinimas

Prietaisas neveikia:

1. Ar prietaisas prijungtas prie elektros tinklo?  
Įjunkite prietaisą į elektros lizdą.
2. Ar lizdo saugiklis yra sudegęs?  
Patikrinkite lizdą prijungdami kitą prietaisą.
3. Ar prietaisas buvo veikiamas elektrostatinės iškvovos ar elektros šuolių?  
Atjunkite prietaisą nuo elektros tinklo. Šiek tiek palaukite ir vėl įjunkite prietaisą į elektros lizdą.



**Pastaba.** Jei patikrinus aukščiau išvardytus punktus prietaisas vis dar neveikia, susisiekite su vietiniu pardavėju. Netaisykite prietaiso patys.

## 9. Išmetimas



Toliau nurodyta, kaip teisingai išmesti šį gaminį. Ši žyma nurodo, kad šio gaminio negalima išmesti su įprastomis buitinėmis atliekomis ES. Norėdami grąžinti naudotą prietaisą, naudokite grąžinimo ir surinkimo sistemas arba susisiekite su pardavėju, iš kurio prekė buvo nupirkta.

## 10. Garantija

Džiaugiamės, kad nusprendėte įsigyti produktą iš mūsų įmonės ir tikimės, kad jums patiks naudotis mūsų aukštos kokybės produktu. Aukštą mūsų gaminių kokybę užtikrina griežta gamybos kontrolė. Tačiau tuo atveju, jei norite pateikti pagrįstą pretenziją, suteikiame garantiją toliau nurodytam laikotarpiui

### 3 metus

nuo pirkimo datos, laikantis šių sąlygų:

Ši garantija neturi įtakos jūsų, kaip vartotojo, įstatymų nustatytiems garantiniams reikalavimams prietaiso pardavėjui. Šioms teisėms mūsų gamintojo garantija neturi įtakos. Mūsų suteikta garantija galioja tik asmeniniam prietaiso naudojimui ir yra taikoma tik Vokietijos Federacinės Respublikos teritorijai.

### Garantinis laikotarpis yra 3 metai nuo pirkimo datos.

**VIVESS** savo nuožiūra gali vykdyti garantinį aptarnavimą. Kitos pretenzijos neįtraukiamos. Jei turite klausimų apie **VIVESS** produktus, kreipkitės tiesiogiai į vietinį pardavėją.

Kad galėtų atlikti garantinę priežiūrą, mūsų aptarnavimo partneris reikalauja pirkimo įrodymo, kaip originalaus kvito arba pardavėjo atspausdinto grynųjų pinigų kvito. Prietaiso serijos numeris taip pat turi būti įskaitomas. Deja, negalime nemokamai atlikti garantinių paslaugų be jokių pirkimo įrodymų. Rekomenduojame pasilikti originalią pakuotę, kad būtų užtikrintas saugus prietaiso gabenimas esant garantijai.

### Garantija laikoma negaliojančia:

- netinkamo naudojimo atveju
- jei prietaisas mechaniškai pažeidžiamas išorinio poveikio
- besidėvinčias dalis sugadinus transportuojant
- veikimo klaidų ir netinkamo naudojimo atveju
- pastačius prietaisą į šlapią vietą arba lauke
- dėl žalos, atsiradusios dėl jėgos, karo, vandens, žaibo, per didelės įtampos ir kitų priežasčių, nepatenkančių į **VIVESS** atsakomybę
- per didelio naudojimo atveju, ypač ne asmeninio naudojimo atveju
- jei nepaisoma vartotojo instrukcijų ir diegimo klaidų
- jei prietaisas neturi techninių defektų

→ transporto ir kelionės išlaidoms, taip pat išlaidoms, patirtoms įrengiant ir išmontuojant prietaisą

Garantija neapima jokios vėlesnės mūsų atsakomybės, ypač jokios atsakomybės už žalą pačiam prietaisui ar patirtą dėl prietaiso praradimo iki remonto laiko (pvz., kelionės išlaidų, tvarkymo išlaidų ir pan.). Tačiau tai neapriboja ir nepanaikina mūsų įstatymų numatytos garantijos, ypač pagal Atsakomybės už produktą įstatymą.

Bet kokios mūsų teikiamos garantinės paslaugos nepratėsia 3 metų garantijos termino nuo pirkimo datos, taip pat ir dėl galimai pakeistų komponentų.

**Linkime daug džiaugsmo naudojant naują prietaisą ir tikimės, kad kitas bus dar vienas VIVESS produktas.**

## Popis sadržaja

---

1.Pregled .....	79
2.Važne sigurnosne upute .....	80
3.Namjena .....	85
4.Kontrole .....	86
5.Upute za uporabu .....	87
6.Čišćenje i održavanje .....	88
7.Pohrana i prijevoz.....	89
8.U slučaju problema.....	89
9.Odlaganje .....	89
10.Jamstvo .....	90

# 1. Pregled

## 1.1. Tehnički podaci

Model	NAN 8622603
Napajanje	220 – 240 V~, 50/60 Hz
Potrošnja energije	860 – 1050 W
Klasa zaštite	Klasa I
Klasa zaštite	IPX0
Dimenzije	pribl. 276 x 180 x 194 mm (V x Š x D)
Težina	pribl. 1,29 kg
Proizvedeno za:	REWE-Zentral GmbH, D-50603 Köln

## 1.2. Simboli

Posebno su označene važne sigurnosne upute. Uvijek se morate pridržavati upute kako biste izbjegli nesreće i oštećenje imovine.



**UPOZORENJE** – upozorava na opasnosti po zdravlje i ukazuje na moguće opasnosti od ozljeda.



**UPOZORENJE** – opasnost od strujnog udara!



**UPOZORENJE** – opasnost od požara!



**UPOZORENJE** – opasnost od opeklina!



Ovaj proizvod smije se upotrebljavati samo u suhim zatvorenim područjima.



**Napomena:** sadrži savjete i informacije.



Pročitajte priručnik s uputama.

## 2. Važne sigurnosne upute

---

### 2.1. Opće sigurnosne upute



1. Temeljito pročitajte ovaj priručnik s uputama prije prvog korištenja aparata. Sadrži važne informacije o vašoj sigurnosti, kao i savjete za rukovanje i održavanje uređaja. Držite priručnik s uputama na sigurnom mjestu za buduće korištenje i prosljedite ih s aparatom novom vlasniku.
2. Obratite pažnju na sva upozorenja na aparatu i u priručniku s uputama.
3. Ovaj aparat upotrebljavajte samo za njegovu namjenu. Nepravilna upotreba može dovesti do opasnosti. Ne preuzimamo odgovornost za bilo kakvu štetu nastalu nepravilnom upotrebom ili radom aparata.
4. Korištenje pribora i dijelova aparata koje proizvođač nije izričito preporučio može dovesti do ozljeda ili oštećenja i poništiti jamstvo.
5. Ovaj uređaj mogu koristiti djeca od 8 godina i starija, kao i osobe sa smanjenim fizičkim, osjetilnim ili mentalnim sposobnostima ili osobe bez znanja i iskustva, pod uvjetom da su pod nadzorom ili su upućene u sigurno korištenje uređaja i da razumiju opasnosti do kojih može doći zbog nepravilne upotrebe.
6. Djeca se ne smiju igrati uređajem.
7. Čišćenje i održavanje koje obavlja korisnik ne

smiju obavljati djeca bez nadzora.

8. **OPREZ!** Površine koje se dodiruju mogu se zagrijati tijekom upotrebe aparata. Još uvijek ostaju vruće neko vrijeme nakon upotrebe.
9. Uređaj nije namijenjen radu s vanjskim uklopnim satom ili zasebnim daljinskim upravljanjem.
10. Upute o čišćenju površina koje dolaze u dodir s hranom kao i o uklanjanju mrvica kruha možete pronaći u odjeljku „Čišćenje i održavanje“.
11. Kruh može zagorjeti. Stoga nikad nemojte upotrebljavati toster u blizini ili ispod zapaljivih materijala kao što su zavjese. Uređaj nikada ne ostavljajte bez nadzora kada radi.
12. Aparat je namijenjen upotrebi u kućanstvima te sličnim mjestima poput:
  - kuhinja za zaposlenike, trgovina, ureda i sličnih radnih okruženja
  - u seoskim kućama;
  - za goste u hotelima, motelima i drugim smještajima
  - smještajnih objekata koji nude doručak.
13. Pazite da aparat ne završi u rukama djece bez vašeg nadzora!
14. Obratite posebnu pozornost kada se aparat upotrebljava u blizini djece.
15. Ne ostavljajte aparat bez nadzora kada je



uključen.

16. Ne izlažite aparat ekstremnoj toplini ili hladnoći, izravno sunčevoj svjetlosti, vlazi i oštrim rubovima.
17. Nikada ne uranjajte aparat i kabel za napajanje s utikačem u vodu ili druge tekućine. Nikada ne držite uređaj pod tekućom vodom.
18. Nemojte dodirivati uređaj mokrim rukama ili ga koristiti na vlažnoj podlozi.
19. **UPOZORENJE – opasnost od strujnog udara!** Nikada ne pokušavajte sami popraviti uređaj. U slučaju kvarova neka uređaj poprave isključivo kvalificirani stručnjaci. 
20. Nemojte upotrebljavati aparat s oštećenim kabelom za napajanje ili kućištem ili ako je aparat pao ili je oštećen dok ga ne provjeri stručna osoba.
21. Tako dugo dok je aparat priključen na zidnu utičnicu, postoji rizik od strujnog udara.
22. Aparat uvijek mora biti iskopčan iz strujne mreže kad god je ostavljen bez nadzora i prije sastavljanja, rastavljanja ili čišćenja.
23. Upotrebljavajte samo pribor koji je isporučio ili preporučio proizvođač.
24. **UPOZORENJE – opasnost od požara!** Nemojte gurati predmete u aparat i nemojte prekrivati aparat drugim predmetima. 
25. Nemojte otvarati kućište. Nemojte umetati bilo

kakve predmete u otvore. Nijedan otvor ne smije biti zapriječen.

26. Na uređaj ne stavljajte izvore otvorenog plamena, poput upaljenih svijeća ili predmeta napunjenih tekućinom, npr. vaza.

27. Uvijek isključite aparat prije punjenja.

28. Plitica za mrvice trebala bi biti pravilno spojena prije upotrebe aparata. Pliticu za mrvice trebate redovito čistiti. Redovito uklanjajte mrvice kruha iz plitice kako se ne bi nakupile.

29. **Opasnost od požara i strujnog udara!**



Nikad u aparat ne umećite predebele kriške kruha, metalnu foliju ili pribor za jelo.

30. **Opasnost od strujnog udara!** Nikad ne



pokušavajte ukloniti zaglavljeni kruh ili drugu hranu nožem ili sličnim priborom za jelo kako biste izbjegli opasnost od strujnog udara kao rezultat kontakta s dijelovima pod naponom unutar aparata. U tom slučaju iskopčajte aparat iz struje, ostavite ga da se dovoljno ohladi i pažljivo uklonite zaglavljeni kruh. Pazite da ne oštetite grijaće elemente.

31. U aparat nemojte stavljati namirnice koje sadrže šećerni nadjev (npr. marmeladu ili džem) ili proizvode koji zagrijavanjem postaju tekući (npr. maslac ili margarin).

## 2.2. Električna sigurnost

1. Provjerite odgovara li napon strujne mreže tehničkim podacima navedenim na natpisnoj pločici aparata.
2. Provjerite je li strujni utikač uvijek lako dostupan i nadohvat ruke. Služi kao uređaj za iskapčanje napajanja. Aparat se smije potpuno iskopčati iz električne mreže samo izvlačenjem strujnog utikača.
3. Kabel za napajanje mora biti zaštićen od gnječenja, presavijanja ili trljanja o oštre rubove i mora se držati podalje od vrućih površina i otvorenog plamena.
4. Provjerite može li se uređaj povući dolje za strujni kabel. Kabel za napajanje treba pažljivo postaviti kako bi ne bi nastala opasnost od spoticanja.
5. Uvijek iskopčajte aparat iz struje kada ga ne koristite, za vrijeme grmljavine, u slučaju kvarova tijekom rada i prije čišćenja.
6. Kada iskopčate uređaj, uvijek izvucite utikač iz strujne utičnice. Nemojte povlačiti kabel.
7. Ako je vodič aparata oštećen, mora ga zamijeniti proizvođač, njegova korisnička služba ili stručna osoba sličnih kvalifikacija kako bi se izbjegla opasnost.
8. Kada koristite produžne kabele ili višestruke utičnice, provjerite odgovara li njihova nazivna snaga snazi aparata.

## 2.3. Mjesto za postavljanje

1. Aparat trebate uvijek postavljati na ravnu, suhu,

- stabilnu, protukliznu površinu otpornu na toplinu.
2. Aparat se smije koristiti samo u suhim zatvorenim prostorima i nije namijenjen za upotrebu na otvorenom.
  3. Aparat morate držati podalje od izvora topline kao što su radijatori, peći i drugi uređaji koji proizvode toplinu. Aparat nikada ne stavljajte na grijaču ploču (plinsku, električnu, peć na ugljen itd.).
  4. Oko aparata ostavite dovoljno prostora kako biste izbjegli opasnost od požara. Provjerite da sa svih strana oko aparata ima dovoljno slobodnog prostora i da nema kontakta sa zapaljivim materijalima. Ne prekrivajte aparat.
  5. Ostavite najmanje 10 cm razmaka između uređaja i drugih predmeta kako biste osigurali adekvatno hlađenje.
  6. Ne postavljajte uređaj blizu električnih uređaja koji stvaraju jaka magnetska polja (npr. motori, transformatori).

### **3. Namjena**

---

1. Aparat je isključivo namijenjen tostiranju krišaka kruha, tosta, peciva itd.
2. Ovaj je uređaj namijenjen isključivo upotrebi u kućanstvima. Nije namijenjen komercijalnoj uporabi.
3. Aparat je namijenjen samo za upotrebu u kućanstvima i u suhim zatvorenim područjima.
4. Aparat biste trebali upotrebljavati samo u umjerenoj klimi.
5. Aparat se ne smije upotrebljavati u druge svrhe. Sve druge namjene mogu uzrokovati oštećenje aparata kao i imovine ili tjelesnu ozljedu.
6. Proizvođač ne preuzima odgovornost za bilo kakvu štetu ili ozljede uzrokovane nepravilnom upotrebom ili nepoštivanjem priručnika s uputama.

## 4. Kontrole

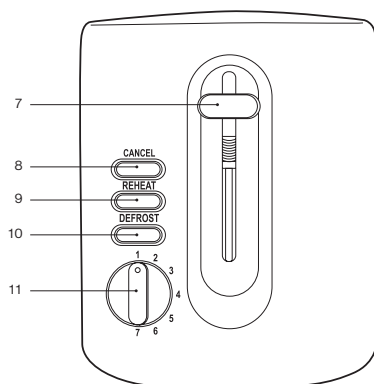
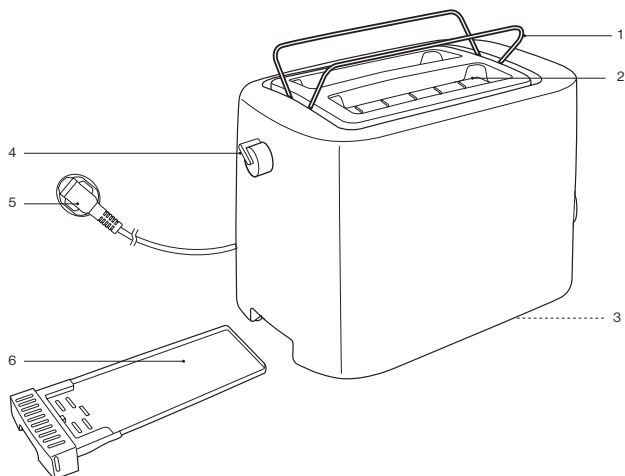

1. Stalak za zagrijavanje peciva
2. Utori za tostiranje
3. Mehanizam za namatanje kabela
4. Regulator grijača peciva
5. Kabel napajanja s utikačem
6. Ladica za mrvice
7. Poluga za tostiranje
8. Gumb CANCEL
9. Gumb REHEAT
10. Gumb DEFROST
11. Regulator zapečenosti

## 5. Upute za uporabu

### 5.1. Raspakiranje i provjera

1. Pažljivo izvadite aparat i pribor iz pakiranja.
2. Provjerite je li pakiranje potpuno i ima li znakova oštećenja. Ako neki dijelovi ili pribor nedostaju ili ako su otkriveni bilo kakvi znakovi oštećenja, nemojte koristiti aparat. Odmah ga vratite distributeru.
3. Sav ambalažni materijal treba zbrinuti u skladu sa zakonskim odredbama.
4. Nemojte bacati ambalažni materijal jer se on kasnije može koristiti za pakiranje, slanje ili općenito prijevoz uređaja. Aparat mora biti pohranjen na način koji isključuje svaku potencijalnu opasnost.



**UPOZORENJE – rizik od gušenja!** Ambalažni materijal nije igračka. Djeca se mogu zagušiti plastičnim vrećama, folijama i česticama polistirena. Ambalažni materijal držite podalje od djece.

### 5.2. Prvi koraci

1. Aparat trebate uvijek postavljati na ravnu, suhu, stabilnu, protukliznu površinu otpornu na toplinu.
2. Kada prvi put koristite toster, predlažemo da tostirate četiri do pet puta bez kruha na maksimalnoj postavci tostiranja. Ovim se postupkom uklanjaju svi mogući ostaci iz postupka proizvodnje. Prije nastavka rada ostavite aparat da se dovoljno ohladi.
3. Prije čišćenja aparata provjerite je li se potpuno ohladio.

### 5.3. Rukovanje

1. Ukopčajte aparat u strujnu mrežu.
2. Umetnite dvije kriške tosta u utore za tostiranje ili okrenite regulator grijača peciva u smjeru suprotnom od kazaljke na satu i stavite rolu ili pecivo na prethodno spojenu rešetku za grijanje peciva.
3. Odaberite stupanj zapečenosti okretanjem regulatora zapečenosti. Najniža razina zapečenosti je 1, a najviša 7.
4. Gurnite polugu za tostiranje prema dolje dok ne začujete klik kako biste aktivirali ciklus tostiranja. Zasljetlit će se gumb CANCEL.
5. Pritisnite gumb REHEAT za hrskavi tostirani kruha ili gumb DEFROST za tostiranje smrznutog kruha. Odgovarajući gumb se pali.
6. Kada tostiranje završi, poluga za tostiranje automatski iskače i svi gumbi se gase.



**Napomena:** U bilo kojem trenutku moguće je poništiti ciklus tostiranja pritiskom gumba CANCEL. Polugu za tostiranje nikada ne smijete gurati prema gore kako biste poništili ciklus tostiranja jer to može oštetiti aparat.

7. Iskopčajte aparat iz strujne mreže.

## 6. Čišćenje i održavanje

### 6.1. Čišćenje

1. Uvijek isključite uređaj iz električne mreže i pustite da se potpuno ohladi prije čišćenja.



#### **UPOZORENJE – opasnost od strujnog udara!**

Ne uranjajte aparat u vodu ili druge tekućine. Nikada ne držite uređaj pod tekućom vodom.



**Napomena:** Nikad nemojte upotrebljavati otapala, abrazivna sredstva, oštre četke, metalne ili oštre predmete za čišćenje. Otapala su štetna za zdravlje i djeluju na plastične predmete, dok abrazivna sredstva za čišćenje i pomagala grebu površinu.

2. Koristite meku, vlažnu krpu i, ako je potrebno, malo blagog deterdženta za čišćenje kućišta aparata i rešetke za grijanje peciva. Obrišite ga suhom i mekom krpom.

3. Izvadite pliticu za mrvice i bacite njen sadržaj u kantu za smeće. Potom isperite toplom vodom koristeći meku spužvu i blagi deterdžent. Obrišite ga suhom i mekom krpom.

4. Okrenite toster naopačke iznad kante za smeće i lagano ga protresite kako biste uklonili sve mrvice koje su ostale u njemu.



**Napomena:** Pazite da voda ne dospije u aparat (npr. kroz gumb) i na utikač.

5. Pustite da se svi dijelovi potpuno osuše prije ponovne upotrebe aparata, pohranjivanja ili prijevoza.

## 7. Pohrana i prijevoz

1. Uređaj čistite kako je opisano u odjeljku „Čišćenje i održavanje“.
2. Neka mehanizam za namatanje kabela uvuče strujni kabel.
3. Aparat uvijek čuvajte, po mogućnosti u izvornoj ambalaži, u čistom i suhom stanju na suhom, čistom mjestu i izvan dohvata djece.
4. Pazite da se uređaj ne može prevrnuti ili pasti tijekom prijevoza.
5. Uređaj mora biti zaštićen od udaraca i vibracija, posebice tijekom cestovnog prijevoza.

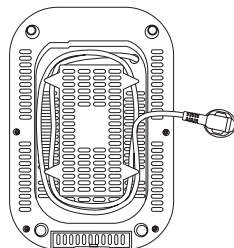

## 8. U slučaju problema

Aparat ne radi:

1. Je li aparat spojen na strujnu mrežu?  
Ukopčajte aparat u strujnu mrežu.
2. Je li utičnici iskočio osigurač?  
Provjerite utičnicu povezivanjem s drugim uređajem.
3. Je li uređaj bio izložen elektrostatičkom pražnjenju ili udarima?  
Odspojite aparat iz strujne mreže. Pričekajte trenutak, a zatim ponovno ukopčajte uređaj u utičnicu.



**Napomena:** Obratite se lokalnoj korisničkoj službi ako aparat i dalje ne radi nakon provjere gore navedenih točaka. Nikad nemojte pokušavati samostalno popravljati aparat.

## 9. Odlaganje



Ispravno odlaganje ovog proizvoda:

Ova oznaka označava da se elektronički uređaji ne smiju odlagati s uobičajenim kućnim otpadom u EU. Rabite sustave povrata i prikupljanja u svojoj zajednici ili se obratite prodavaču kod kojeg je proizvod kupljen.

## 10. Jamstvo

---

Drago nam je što ste odlučili kupiti proizvod naše tvrtke i želimo vam puno zabave i veselja uz ovaj visokokvalitetni proizvod. Naša stroga kontrola proizvodnje osigurava visoku kvalitetu naših uređaja. U slučaju da ipak imate opravdanu reklamaciju, dajemo vam jamstvo u trajanju od 3 godine od datuma kupnje prema sljedećim uvjetima:

Ovo jamstvo ne utječe na vaša zakonska jamstvena potraživanja kao potrošača prema prodavatelju uređaja. Ova prava nisu ograničena jamstvom proizvođača koje dajemo.

Jamstvo koje dajemo vrijedi samo za privatnu upotrebu uređaja i ograničeno je na područje Republike Hrvatske.

Jamstveni rok iznosi 3 godine od datuma kupnje.

VIVESS odlučuje kako će se ispuniti jamstvo.

Daljnji su zahtjevi isključeni. Ako imate pitanja o proizvodima tvrtke VIVESS, obratite se izravno trgovini u kojoj ste kupili proizvod.

Da bi se jamstvo moglo ispuniti, zaposleniku u trgovini obavezno morate predložiti dokaz o kupnji, bilo u obliku originalne fakture ili računa koji ste dobili na blagajni trgovine. Nadalje, serijski broj na uređaju mora biti čitljiv. Nažalost, ne možemo pružiti besplatne usluge jamstva bez dokaza o kupnji. Preporučujemo da sačuvate originalnu ambalažu kako biste osigurali siguran transport uređaja u slučaju jamstvenog zahtjeva.

Popravke u jamstvenom roku smije vršiti isključivo tvrtka tsc technical customer solutions GmbH & Co. KG ili ugovorne radionice koje je tvrtka ovlasila. U slučaju popravaka koje obavljate sami ili u drugim radionicama, svi jamstveni zahtjevi postaju nevažeći i ne postoji pravo na naknadu.

### **Jamstvo se gubi u sljedećim slučajevima:**

- nestručno rukovanje
- mehaničko oštećenje uređaja izvana
- štete pri transportu za potrošne dijelove
- greške u rukovanju i nenamjenska upotreba
- postavljanje uređaja u vlažnim prostorijama ili vani
- štete nastale zbog više sile, rata, poplave, udara munje, Prenapona i drugih razloga na koje VIVESS ne može utjecati
- prekomjerna upotreba, posebice ako namjena nije bila samo privatna
- nepridržavanje uputa za upotrebu i grešaka pri ugradnji
- ako uređaj nema tehnički kvar

→ troškovi nastali pri transportu i prijevozu, te prilikom montaže i demontaže uređaja

Jamstvo ne uključuje nikakvu daljnju odgovornost s naše strane, posebice nikakvu odgovornost za štetu koja nije nastala na samom uređaju ili koja je uzrokovana kvarom uređaja prije popravka (npr. putni troškovi, troškovi rukovanja itd.).

Međutim, to ne ograničava niti isključuje našu pravnu odgovornost, posebice u skladu sa Zakonom o odgovornosti za proizvode.

Jamstvo koje ispunimo ne produžuju jamstveni rok od 3 godine od datuma kupnje, čak ni u pogledu zamijenjenih komponenti.

Želimo vam puno zabave s novim uređajem i nadamo se da će i vaš sljedeći proizvod biti proizvod tvrtke VIVESS

# VIVESS

**REWE-Zentral GmbH • D-50603 Köln**  
TOASTER • NAN 8622603 • 8622603392023