

# HANDMIXER

BEDIENUNGSANLEITUNG

**SK** RUČNÝ MIXÉR | Návod na použitie

**CZ** RUČNÍ MIXÉR | Návod k použití

**BG** РЪЧЕН МИКСЕР | Ръководство за употреба

**LT** RANKINIS PLAKIKLIS | Naudojimo instrukcija

**HR** RUČNI MIKSER | Upute za upotrebu

# Inhaltsverzeichnis

---

1. Übersicht.....	3
2. Wichtige Sicherheitshinweise.....	4
3. Bestimmungsgemäßer Gebrauch .....	7
4. Bedienelemente .....	8
5. Bedienungsanweisungen .....	9
6. Reinigung und Pflege .....	11
7. Aufbewahrung und Transport.....	12
8. Fehlerbehebung.....	12
9. Entsorgung.....	13
10. Garantie.....	14

# 1. Übersicht

---

## 1.1 Technische Daten

Model	NAN 8641288
Netzeingang	220–240 V~, 50/60 Hz
Leistungsaufnahme	300 W
Schutzklasse	II
Hergestellt für	REWE - Zentral GmbH, D-50603 Köln

## 1.2 Symbole

Wichtige Hinweise für Ihre Sicherheit sind besonders gekennzeichnet. Beachten Sie diese Hinweise unbedingt, um Unfälle und Sachschäden zu vermeiden.



**WARNUNG** - Warnt vor Gefahren für Ihre Gesundheit und zeigt mögliche Verletzungsrisiken auf.



**WARNUNG - Stromschlaggefahr!**



Nur für den Gebrauch in trockenen Innenräumen.



**Hinweis:** Hebt Tipps und Informationen hervor.





Bedienungsanleitung lesen.

## 2. Wichtige Sicherheitshinweise

---

### 2.1 Allgemeine Sicherheitshinweise

1. Lesen Sie diese Bedienungsanleitung vor dem ersten Gebrauch gründlich durch. Sie enthält wichtige Informationen für Ihre Sicherheit sowie zum Gebrauch und der Pflege des Gerätes. Heben Sie die Anleitung zum späteren Nachschlagen auf und geben Sie sie mit dem Gerät weiter.
2. Beachten Sie alle Warnungen auf dem Gerät und in dieser Bedienungsanleitung.
3. Benutzen Sie das Gerät nur für den vorgesehenen Zweck. Unsachgemäßer Gebrauch führt zu Gefährdungen. Wenn Sie das Gerät nicht bestimmungsgemäß verwenden oder falsch bedienen, wird für daraus resultierende Schäden keine Haftung übernommen.
4. Die Verwendung von Zubehör und Geräteteilen, die vom Hersteller nicht ausdrücklich empfohlen werden, kann Verletzungen oder Schäden verursachen und führt zum Verlust der Garantie.
5. Dieses Gerät kann von Kindern ab 8 Jahren und darüber benutzt werden, wenn sie beaufsichtigt werden oder bezüglich des sicheren Gebrauchs des Gerätes unterwiesen wurden und die daraus resultierenden Gefahren verstanden haben.
6. Reinigung und die Wartung durch den Benutzer dürfen nicht durch Kinder vorgenommen werden, es sei denn, sie sind 8 Jahre oder älter und werden beaufsichtigt.
7. Das Gerät und seine Anschlussleitung sind von Kindern jünger als 8 Jahre fernzuhalten.
8. Kinder dürfen nicht mit dem Gerät spielen.
9. Dieses Gerät kann von Personen mit eingeschränkten körperlichen, sensorischen oder geistigen Fähigkeiten oder mit mangelnder Erfahrung und mangelnden Kenntnissen benutzt werden, wenn sie beaufsichtigt oder bezüglich des sicheren Gebrauchs des Gerätes unterwiesen wurden und die damit verbundenen Gefahren verstanden haben.

10. Dieses Gerät ist dazu bestimmt, im Haushalt und ähnlichen Anwendungen verwendet zu werden, wie beispielsweise:
- in Küchen für Mitarbeiter in Läden, Büros und anderen gewerblichen Bereichen;
  - in landwirtschaftlichen Betrieben;
  - von Kunden in Hotels, Motels und weiteren ähnlichen Wohnumgebungen;
  - in Frühstückspensionen.
11. **WARNUNG - Stromschlaggefahr!** Es darf keine Flüssigkeit in die Steckverbindung hinein laufen. 
12. Für Anweisungen zur Reinigung von Oberflächen, welche mit Nahrungsmitteln in Berührung kommen, ziehen Sie bitte das Kapitel „Reinigung und Pflege“ zu Rate.
13. **WARNUNG!** Eine Fehlanwendung kann zu Verletzungen führen.
14. Stellen Sie sicher, dass das Gerät nicht unbemerkt in die Hände von Kindern gelangt!
15. Seien Sie besonders aufmerksam, wenn das Gerät in der Nähe oder von Kindern benutzt wird.
16. Lassen Sie das Gerät nicht unbeaufsichtigt, solange es eingeschaltet ist.
17. Vermeiden Sie Berührungen mit beweglichen Teilen.
18. Halten Sie das Gerät von Hitze und Kälte, direkter Sonneneinstrahlung, Feuchtigkeit und scharfen Kanten fern.
19. Tauchen Sie das Gerät und Netzkabel mit Netzstecker nie in Wasser oder andere Flüssigkeiten. Halten Sie das Gerät nie unter fließendes Wasser.
20. Nehmen Sie das Gerät nicht mit feuchten Händen in Betrieb.
21. **WARNUNG - Stromschlaggefahr!** Versuchen Sie nie selbst, das Gerät zu reparieren. Lassen Sie das Gerät im Falle von Störungen nur von einer qualifizierten Fachkraft reparieren. 

22. Wenn das Netzkabel oder das Gehäuse des Gerätes beschädigt oder wenn das Gerät heruntergefallen ist, darf dieses nicht benutzt werden, bevor es von einer Fachkraft überprüft worden ist.
23. Beachten Sie, dass das Gerät unter Strom steht, solange der Netzstecker mit einer Steckdose verbunden ist.
24. Das Gerät ist bei nicht vorhandener Aufsicht und vor dem Zusammenbau, dem Auseinandernehmen oder Reinigen stets vom Stromnetz zu trennen.
25. Geben Sie die Antriebseinheit keinesfalls in die Spülmaschine. Sie würden sie dadurch zerstören.
26. Benutzen Sie nur die mitgelieferten oder vom Hersteller empfohlenen Zubehörteile.
27. Öffnen Sie das Gehäuse nicht. Stecken Sie keine Gegenstände in die Öffnungen. Halten Sie alle Öffnungen frei.
28. Nehmen Sie keine Modifikationen am Gerät vor.

## **2.2 Elektrische Sicherheit**

1. Überprüfen Sie, ob die Netzspannung mit den Angaben auf dem Typenschild des Gerätes übereinstimmt.
2. Achten Sie darauf, dass der Netzstecker immer gut zugänglich und erreichbar ist. Er dient als Trennvorrichtung. Nur der Netzstecker kann das Gerät vollständig vom Stromnetz trennen.
3. Verhindern Sie eine Beschädigung des Netzkabels durch Quetschen, Knicken oder Scheuern an scharfen Kanten und halten Sie es von heißen Oberflächen und offenen Flammen fern.
4. Achten Sie darauf, dass man das Gerät nicht am Netzkabel herunterziehen kann. Legen Sie das Netzkabel so, dass man nicht darüber stolpern kann.
5. Ziehen Sie den Netzstecker bei Nichtgebrauch, bei Gewitter, bei Störungen während des Betriebs und vor jeder Reinigung aus der Steckdose.

6. Ziehen Sie den Netzstecker nur am Netzstecker selbst, um das Gerät von der Stromversorgung zu trennen. Ziehen Sie nicht am Netzkabel.
7. Wenn die Netzanschlussleitung dieses Gerätes beschädigt wird, muss sie durch den Hersteller oder seinen Kundendienst oder eine ähnlich qualifizierte Person ersetzt werden, um Gefährdungen zu vermeiden.
8. Öffnen Sie das Gehäuse nicht, sondern überlassen Sie die Reparatur Fachkräften. Wenden Sie sich dazu an eine Fachwerkstatt. Bei eigenständig durchgeführten Reparaturen, unsachgemäßem Anschluss oder falscher Bedienung sind Haftungs- und Garantieansprüche ausgeschlossen.
9. Bei Reparaturen dürfen nur Teile verwendet werden, die den ursprünglichen Gerätedaten entsprechen. In diesem Gerät befinden sich elektrische und mechanische Teile, die zum Schutz gegen Gefahrenquellen unerlässlich sind.
10. Halten Sie das Gerät, den Netzstecker und das Netzkabel von offenem Feuer und heißen Flächen fern.
11. Verwenden Sie das Gerät nur in Innenräumen. Betreiben Sie es nie in Feuchträumen oder im Regen.
12. Lagern Sie das Gerät nie so, dass es in eine Wanne oder in ein Waschbecken fallen kann.
13. Greifen Sie niemals nach einem Elektrogerät, wenn es ins Wasser gefallen ist. Ziehen Sie in einem solchen Fall sofort den Netzstecker aus der Steckdose.

### **3. Bestimmungsgemäßer Gebrauch**

---

1. Das Gerät ist ausschließlich zum Quirlen, Kneten und Mischen von geeigneten Nahrungsmitteln konzipiert vorgesehen.
2. Dieses Gerät ist nur für die Nutzung im Haushalt konzipiert. Es ist nicht für den kommerziellen Gebrauch geeignet.
3. Das Gerät ist nur zur Nutzung im Haushalt und in trockenen Innenräumen vorgesehen.

4. Verwenden Sie das Gerät nicht für andere Zwecke. Jegliche abweichende Verwendung kann zur Beschädigung des Gerätes und zu Sach- oder Personenschäden führen.
5. Der Hersteller übernimmt keine Haftung für Schäden oder Verletzungen, die durch nicht bestimmungsgemäßen Gebrauch oder Missachtung dieser Gebrauchsanweisung entstanden sind.

## 4. Bedienelemente

---

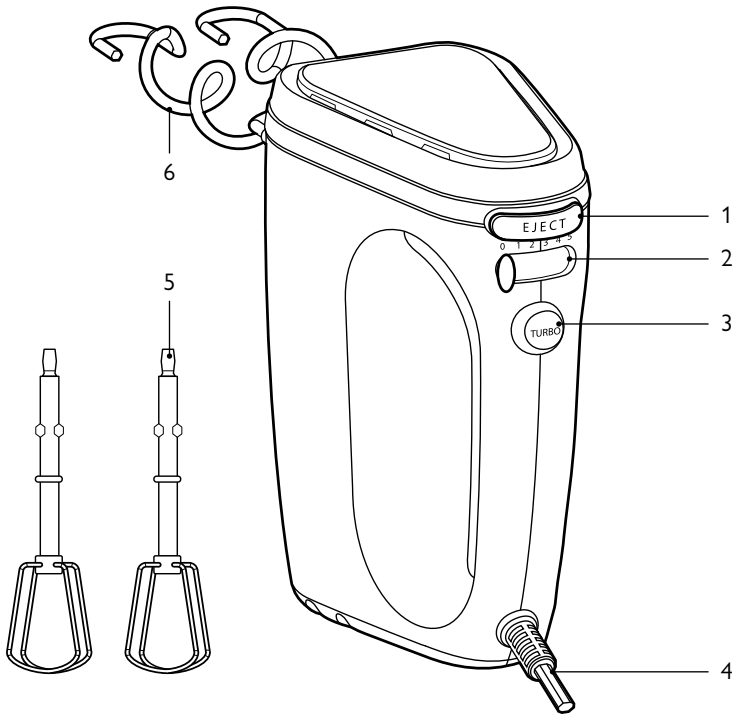

1. Auswurf-Taste
2. Stufen-Schalter
3. Turbo-Taste
4. Netzkabel
5. Rührbesen
6. Knethaken

## 5. Bedienungsanweisungen

### 5.1 Auspacken und Kontrolle

1. Entnehmen Sie das Gerät und Zubehör vorsichtig aus der Verpackung.
2. Überprüfen Sie den Verpackungsinhalt auf Vollständigkeit und Beschädigungen. Sollte der Verpackungsinhalt unvollständig oder sollten Beschädigungen feststellbar sein, nehmen Sie das Gerät nicht in Betrieb. Bringen Sie es umgehend zum Händler zurück.
3. Falls Sie Verpackungsmaterial entsorgen wollen, halten Sie sich an die gesetzlichen Bestimmungen.
4. Bewahren Sie das Verpackungsmaterial auf, wenn Sie das Gerät damit verpacken, verschicken oder anderweitig transportieren wollen. Lagern Sie es so, dass es kein Gefährdungspotenzial darstellt.



**WARNUNG - Erstickungsgefahr!** Das Verpackungsmaterial ist kein Spielzeug. An Plastiktüten, Folien und Styroporpartikeln können Kinder erstickten.

- Halten Sie daher Verpackungsmaterial immer von Kindern fern.

### 5.2 Erste Inbetriebnahme

1. Entfernen Sie das Verpackungsmaterial und sämtliche Schutzfolien.
2. Reinigen Sie vor der erstmaligen Benutzung alle Teile des Geräts wie im Kapitel „Reinigung und Pflege“ beschrieben.

### 5.3 Bedienung



**WARNUNG - Verletzungsgefahr!** Unsachgemäße Bedienung des Geräts kann zu Verletzungen führen.

- Achten Sie darauf, dass Hände, Haare, Kleidung und andere Gegenstände während des Rührvorgangs nicht mit sich bewegendem Teilen in Berührung kommen.
- Achten Sie unbedingt darauf, dass das Gerät abgeschaltet ist, bevor Sie es an eine Steckdose anschließen oder es vom Stromnetz trennen, um einen versehentlichen Betrieb zu vermeiden.
- Schalten Sie das Gerät nur an, wenn die Rührereinsätze (Rührbesen bzw. Knethaken) in eine geeignete Rührschüssel gehalten werden. Nehmen Sie das Gerät nicht in Betrieb, wenn sich die Rührereinsätze außerhalb eines geeigneten Gefäßes befinden.

- Kombinieren Sie niemals unterschiedliche Röhreinsätze (Rührbesen mit Knethaken) miteinander.
- Nehmen Sie die Röhreinsätze erst aus der Rührschüssel, wenn das Gerät abgeschaltet ist und alle Teile vollständig still stehen. Trennen Sie das Gerät umgehend vom Stromnetz.
- Betreiben Sie das Gerät keinesfalls länger als 5 Minuten am Stück. Lassen Sie das Gerät zwischen zwei Zyklen vollständig abkühlen (mindestens 10 Minuten).

1. Setzen Sie die gewünschten Röhreinsätze in die passenden Aufnahmen für Röhreinsätze der Antriebseinheit ein. Drücken Sie die Röhreinsätze so in die Aufnahmen, dass sie hör- und spürbar einrasten.

Die Aufnahmen für die Röhreinsätze sind unterschiedlich groß ausgeführt. Jeder Rührbesen bzw. Knethaken passt nur in jeweils eine der beiden Aufnahmen (Abb. 1).

Abb. 1

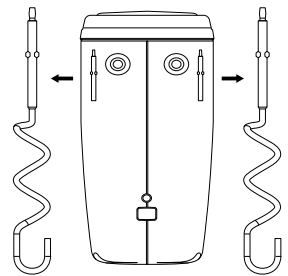

2. Überprüfen Sie den festen und korrekten Sitz der Röhreinsätze.
3. Geben Sie die Zutaten in eine Rührschüssel (nicht im Lieferumfang enthalten).
4. Stellen Sie sicher, dass das Gerät ausgeschaltet ist und stecken Sie den Netzstecker in eine ordnungsgemäß installierte Steckdose.
5. Halten Sie das Gerät in die Rührschüssel, mit den Röhreinsätze möglichst nah an den Boden, und schalten Sie das Gerät ein, indem Sie den Stufen-Schalter auf Position „1“ stellen.
6. Wenn gewünscht erhöhen Sie langsam die Geschwindigkeit, indem Sie den Stufen-Schalter auf die gewünschte Geschwindigkeitsstufe (1–5) stellen.
7. Wenn gewünscht halten Sie die Turbo-Taste gedrückt, um die maximale Leistung und Geschwindigkeit (Geschwindigkeitsstufe „5“) zu verwenden.
8. Wenn Sie die Bearbeitung Ihrer Zutaten beendet haben, schalten Sie das Gerät aus, indem Sie den Stufen-Schalter auf die Position „0“ stellen.
9. Wenn die Röhreinsätze zum Stillstand gekommen sind, heben Sie das Gerät aus der Rührschüssel und ziehen Sie den Netzstecker aus der Steckdose.
10. Zum Entnehmen der Röhreinsätze drücken Sie die Auswurf-Taste.  
Die Verriegelung wird gelöst. Sie können die Röhreinsätze entnehmen.
11. Reinigen Sie alle Teile des Geräts nach jedem Gebrauch.

## 6. Reinigung und Pflege

- Ziehen Sie vor jeder Reinigung den Netzstecker aus der Steckdose und lassen Sie das Gerät vollständig abkühlen.



**WARNUNG - Stromschlaggefahr!** In das Gehäuse eingedrungenes Wasser kann einen Kurzschluss verursachen oder zu einem Stromschlag führen.

- Tauchen Sie das Gerät niemals in Wasser oder andere Flüssigkeiten.
- Halten Sie das Gerät niemals unter fließendes Wasser.



**Hinweis:** Unsachgemäßer Umgang mit dem Gerät kann zu Beschädigungen des Geräts führen.

- Verwenden Sie zur Reinigung keinesfalls Lösungs- und Scheuermittel, harte Bürsten, metallische oder scharfe Gegenstände. Lösungsmittel sind gesundheitsschädlich und greifen die Kunststoffteile an, scheuernde Reiniger und Hilfsmittel zerkratzen die Oberfläche.

### 6.1 Antriebseinheit reinigen

1. Reinigen Sie die Antriebseinheit mit einem leicht angefeuchteten Tuch.
2. Bei Bedarf verwenden Sie etwas Geschirrspülmittel.
3. Vor der weiteren Verwendung oder Lagerung trocknen Sie alle Teile mit einem sauberen Tuch.

### 6.2 Röhreinsätze reinigen

1. Reinigen Sie die Röhreinsätze mit warmem und spülmittelhaltigem Wasser.
2. Spülen Sie die Röhreinsätze gründlich mit klarem Wasser ab.
3. Lassen Sie die Röhreinsätze danach vollständig trocknen.

## 7. Aufbewahrung und Transport

---

1. Reinigen Sie das Gerät wie im Kapitel „Reinigung und Pflege“ beschrieben.
2. Lagern Sie das Gerät immer in einem sauberen und trockenen Zustand an einem trockenen, sauberen und für Kinder unzugänglichen Ort, vorzugsweise in seiner Originalverpackung.
3. Stellen Sie sicher, dass das Gerät während des Transports nicht herunterfallen oder umfallen kann.
4. Schützen Sie das Gerät vor Schlägen und Vibrationen, vor allem beim Transport in Fahrzeugen.

## 8. Fehlerbehebung

---

Das Gerät funktioniert nicht:

1. Ist das Gerät an das Netz angeschlossen?  
Verbinden Sie das Gerät mit dem Stromnetz.
2. Hat die Sicherung der verwendeten Steckdose ausgelöst?  
Überprüfen Sie die Funktion der Steckdose mit einem anderen Gerät.



**Hinweis:** Wenden Sie sich an den Service, wenn das Gerät nach dem Überprüfen der obigen Punkte immer noch nicht funktionieren sollte. Versuchen Sie auf keinen Fall selbst, das Gerät zu reparieren.

## 9. Entsorgung

Damit die menschliche Gesundheit und die Umwelt aufgrund unkontrollierter Müllentsorgung keinen Schaden nehmen, recyceln Sie das Gerät auf verantwortliche Weise, sodass eine nachhaltige Wiederverwendung stofflicher Ressourcen vorangetrieben wird. Durch die getrennte Sammlung und Verwertung von alten Elektrogeräten, Batterien und Akkumulatoren sollen negative Auswirkungen auf die Umwelt und die menschliche Gesundheit vermieden werden. Bitte vermeiden Sie die Entstehung von Abfällen aus alten Elektrogeräten und Batterien so weit wie möglich, z.B. indem Sie Batterien mit längerer Lebensdauer oder aufladbare Batterien bevorzugen. Bitte vermeiden Sie das Vermüllen des öffentlichen Raums, indem Sie Batterien oder batteriehaltige Elektro- und Elektronikgeräte nicht achtlos liegenlassen.



Das Symbol bedeutet, dass dieses Gerät nicht zusammen mit dem normalen Haushaltsmüll entsorgt werden darf.

Bedienen Sie sich zur Rückgabe Ihres Altgeräts (Kantenlänge bis zu 25 cm) bitte der Rückgabe- und Sammelsysteme oder wenden Sie sich an die Verkaufsstelle, bei der Sie das Gerät erworben haben. Diese Entsorgung ist für Sie kostenfrei.

Kleine Elektroaltgeräte (Kantenlänge bis zu 25 cm) können bei Händlern mit einer Verkaufsfläche für Elektro- und Elektronikgeräte von mind. 400 m<sup>2</sup> oder Lebensmittelhändlern mit einer Gesamtverkaufsfläche von mind. 800 m<sup>2</sup>, die zumindest mehrmals im Jahr Elektro- und Elektronikgeräte anbieten, unentgeltlich zurückgegeben werden. Größere Altgeräte können beim Neukauf eines Geräts der gleichen Geräteart, das im Wesentlichen die gleichen Funktionen wie das neue Gerät erfüllt, bei einem entsprechenden Händler kostenfrei zurückgegeben werden.

Entnehmen Sie vor der Entsorgung des Geräts sämtliche Batterien und Akkus sowie alle Lampen, die zerstörungsfrei entnommen werden können und entsorgen Sie diese fachgerecht getrennt zum Gerät. Wir weisen darauf hin, dass Sie für die Löschung personenbezogener Daten auf dem zu entsorgenden Gerät selbst verantwortlich sind.

## 10. Garantie

---

Wir freuen uns, dass Sie sich für den Erwerb eines Produkts unseres Hauses entschieden haben und wünschen Ihnen viel Spaß und Freude mit diesem hochwertigen Produkt. Unsere strenge Fertigungskontrolle gewährleistet die hohe Qualität unserer Geräte. Für den Fall, dass Sie dennoch eine berechtigte Beanstandung haben, gewähren wir eine Garantie für die Dauer von

### 3 Jahren

ab Kaufdatum zu den nachfolgenden Bedingungen:

Diese Garantie lässt Ihre gesetzlichen Gewährleistungsansprüche als Verbraucher gegenüber dem Verkäufer des Gerätes unberührt. Diese Rechte werden durch die von uns gewährte Herstellergarantie nicht eingeschränkt. Die von uns gewährte Garantie hat nur Gültigkeit für den privaten Gebrauch des Gerätes und beschränkt sich auf das Gebiet der Bundesrepublik Deutschland.

### **Die Garantiedauer beträgt 3 Jahre ab Kaufdatum.**

Es liegt im Ermessen von **VIVESS**, wie die Garantieleistung erfüllt wird. Weitere Ansprüche sind ausgeschlossen. Sollten Sie Fragen zu **VIVESS** Produkten haben, wenden Sie sich direkt an den Markt, in dem Sie das Produkt gekauft haben.

Zur Durchführung einer Garantieleistung benötigen wir unbedingt eine Kopie des Kaufbelegs. Weiterhin muss die Seriennummer am Gerät (Typenschild) lesbar sein. Ohne Kaufnachweis können wir leider keine kostenlosen Garantieleistungen erbringen. Wir empfehlen Ihnen, die Originalverpackung aufzubewahren, um im Garantiefall einen sicheren Transport des Gerätes zu gewährleisten.

Bitte wenden Sie sich im Servicefall an die Firma PST - professional support technologies GmbH unter

Rufnummer: 02102 / 145 94 18

E-Mailadresse: [Vivess-Service@ps-tech.de](mailto:Vivess-Service@ps-tech.de)

Postadresse: Vivess-Service

c/o PST - professional support technologies GmbH

Velberter Str. 91

42579 Heiligenhaus

Bitte rufen Sie die oben genannte Hotline an oder schreiben eine E-Mail. Schicken Sie nicht einfach das Gerät ein, ohne vorher mit PST - professional support technologies GmbH Kontakt aufgenommen zu haben.

Garantie-Reparaturen dürfen ausschließlich von der PST - professional support technologies GmbH oder einer von dieser autorisierten Vertragswerkstatt ausgeführt werden. Bei Reparaturen, die selbst oder von anderen Werkstätten ausgeführt werden, entfällt jeglicher Garantieanspruch und es besteht kein Anspruch auf Kostenerstattung.

### **Kein Garantieanspruch besteht:**

- bei unsachgemäßer Behandlung
- bei mechanischer Beschädigung des Gerätes von außen
- bei Transportschäden für Verschleißteile
- bei Bedienungsfehlern und zweckfremder Benutzung
- bei Aufstellung des Gerätes in Feuchträumen oder im Freien
- bei Schäden, die auf höhere Gewalt, Krieg, Wasser, Blitzschlag, Überspannung und andere von **VIVESS** nicht zu verantwortende Gründe zurückzuführen sind
- bei übermäßiger Nutzung, insbesondere bei anderer als privater Nutzung
- bei Missachtung der Bedienungsanleitung und Installationsfehlern
- wenn das Gerät keinen technischen Defekt aufweist
- für Transport- und Fahrtkosten sowie durch Auf- und Abbau des Gerätes entstandene Kosten

Die Garantie umfasst keine weitergehende Haftung unsererseits, insbesondere keine Haftung für Schäden, die nicht am Gerät selbst entstanden sind oder die durch den Ausfall des Gerätes bis zur Instandsetzung entstehen (z. B. Wegekosten, Handlingkosten, etc.). Hierdurch wird jedoch unsere gesetzliche Haftung, insbesondere nach dem Produkthaftungsgesetz, nicht eingeschränkt oder ausgeschlossen. Von uns erbrachte Garantieleistungen verlängern die Garantiefrist von 3 Jahren ab Kaufdatum nicht, auch nicht hinsichtlich eventuell ausgetauschter Komponenten.

**Wir wünschen Ihnen viel Spaß mit Ihrem neuen Gerät und hoffen, dass auch Ihr Nächstes wieder ein VIVESS Produkt sein wird.**

**WICHTIGES DOKUMENT!  
BITTE MIT KAUFNACHWEIS 3 JAHRE AUFBEWAHREN**



# Obsah

---

1. Prehľad.....	18
2. Dôležité informácie o bezpečnosti.....	19
3. Zamýšľané použitie .....	22
4. Ovládacie prvky .....	23
5. Prevádzkové pokyny.....	24
6. Čistenie a starostlivosť.....	26
7. Skladovanie a preprava .....	27
8. Odstránenie chýb.....	27
9. Likvidácia .....	28
10. Záruka.....	29

# 1. Prehľad

## 1.1 Technické údaje

Model	NAN 8641288
Sieťový vstup	220–240 V~, 50/60 Hz
Spotreba elektrickej energie	300 W
Trieda ochrany	II
Vyrobené pre	REWE - Zentral GmbH, D-50603 Köln

## 1.2 Symboly

Dôležité upozornenia pre vašu bezpečnosť sú špeciálne označené. Dbajte na dodržiavanie týchto opatrení, aby ste sa vyhli nehodám a poškodeniu majetku.



**UPOZORNENIE** – upozorňuje na zdravotné riziká a identifikuje možné riziká zranenia.



**VAROVANIE – Nebezpečenstvo úrazu elektrickým prúdom!**



Na použitie len v suchých interiéroch.



**Oznámenie:** Zdôrazňuje tipy a informácie.



Prečítajte si návod na obsluhu.

## 2. Dôležité informácie o bezpečnosti

---

### 2.1 Všeobecné bezpečnostné pokyny

1. Pred prvým použitím si pozorne prečítajte tento návod na použitie. Obsahuje dôležité informácie pre vašu bezpečnosť a pre používanie a starostlivosť o spotrebič. Návod si uložte na budúce použitie a odovzdajte ho spolu so spotrebičom.
2. Všimnite si všetky upozornenia na spotrebiči a v tomto návode.
3. Spotrebič používajte len na určený účel. Nesprávne používanie vedie k nebezpečenstvám. Ak spotrebič nepoužívate na určený účel alebo ho nepoužívate správne, za prípadné škody nebudeme niesť žiadnu zodpovednosť.
4. Používanie príslušenstva alebo častí, ktoré výrobca výslovne neodporúča, môže spôsobiť zranenie alebo poškodenie a viesť k strate záruky.
5. Tento spotrebič môžu používať deti vo veku 8 rokov a viac, ak sú pod dohľadom alebo boli poučené v oblasti bezpečného používania spotrebiča a pochopili nebezpečenstvá, ktoré z neho vyplývajú.
6. Čistenie a údržbu nesmú vykonávať deti, ak nie sú vo veku 8 alebo viac rokov a nie sú pod dohľadom.
7. Spotrebič a jeho pripájací kábel uchovávajte mimo dosahu detí mladších ako 8 rokov.
8. Deti sa nesmú hrať so spotrebičom.
9. Tento spotrebič môžu používať osoby s obmedzenými fyzickými, zmyslovými alebo mentálnymi schopnosťami alebo s nedostatkom skúseností a znalostí, ak sú pod dohľadom alebo boli poučené o bezpečnom používaní spotrebiča a pochopili riziká, ktoré s ním súvisia.
10. Tento spotrebič je určený na použitie v domácnosti a na podobné účely, ako napríklad:
  - v kuchyniach pre zamestnancov v obchodoch, kanceláriách a iných obchodných priestoroch;

- v poľnohospodárskych podnikoch;
- zákazníkmi v hoteloch, motelloch a iných podobných obytných priestoroch;
- v penziónoch.

## 11. **VAROVANIE – Nebezpečenstvo úrazu**

**elektrickým prúdom!** Nedovoľte, aby do konektora vnikla tekutina.



12. Pokyny na čistenie povrchov, ktoré prichádzajú do styku s potravinami, nájdete v kapitole „Čistenie a starostlivosť“.
13. **VAROVANIE!** Nesprávne použitie môže viesť k zraneniu.
14. Dbajte na to, aby sa spotrebič nedostal náhodne do rúk deťom!
15. Bud'te mimoriadne opatrní, keď sa spotrebič používa v blízkosti detí alebo ho používajú samotné deti.
16. Keď je spotrebič zapnutý, nenechávajte ho bez dozoru.
17. Zabráňte kontaktu s pohyblivými časťami.
18. Spotrebič chráňte pred teplom a chladom, priamym slnečným svetlom, vlhkosťou a ostrými hranami.
19. Nikdy neponárajte spotrebič a napájací kábel so zástrčkou do vody alebo iných tekutín. Spotrebič nikdy nedržte pod tečúcou vodou.
20. Spotrebič neobsluhujte vlhkými rukami.

## 21. **VAROVANIE – Nebezpečenstvo úrazu**

**elektrickým prúdom!** Nepokúšajte sa spotrebič opravovať sami. V prípade poruchy nechajte spotrebič opraviť iba kvalifikovanému odborníkovi.



22. Ak je napájací kábel alebo kryt spotrebiča poškodený alebo ak spotrebič spadol, nesmie sa používať, kým ho neskontroluje odborník.
23. Upozorňujeme, že spotrebič je napájaný energiou, keď je zástrčka zapojená do elektrickej zásuvky.
24. Spotrebič musí byť vždy odpojený od napájania, keď je bez dozoru a pred montážou, demontážou alebo čistením.

25. Pohonnú jednotku nikdy nedávajte do umývačky riadu. To by ju poškodilo.
26. Používajte len príslušenstvo dodané alebo odporúčané výrobcom.
27. Kryt nedemontujte. Do otvorov nedávajte žiadne predmety. Udržujte všetky otvory čisté.
28. Spotrebič neupravujte.

## **2.2 Elektrická bezpečnosť**

1. Skontrolujte, či napätie v sieti zodpovedá údajom na typovom štítku spotrebiča.
2. Uistite sa, že zástrčka je vždy ľahko dostupná a prístupná. Slúži ako oddel'ovacie zariadenie. Iba napájací konektor môže úplne odpojiť spotrebič od elektrickej siete.
3. Zabráňte poškodeniu napájacieho kábla zatlačením, zalomením alebo trením o ostré hrany a držte ho mimo horúcich povrchov a otvoreného ohňa.
4. Dbajte na to, aby nebolo možné stiahnuť spotrebič za napájací kábel. Umiestnite napájací kábel tak, aby nepredstavoval riziko zakopnutia.
5. Vytiahnite zástrčku zo zásuvky, keď sa spotrebič nepoužíva, počas búrok, v prípade poruchy počas prevádzky a pred čistením.
6. Na odpojenie spotrebiča od elektrickej siete vytiahnite iba samotnú sieťovú zástrčku. Neťahajte za napájací kábel.
7. Ak je napájací kábel tohto spotrebiča poškodený, musí ho nahradiť výrobca alebo jeho popredajný servis, alebo podobne kvalifikovaná osoba, aby sa predišlo nebezpečenstvu.
8. Neotvárajte kryt, ale nechajte opravu na odborníka. Za týmto účelom sa obráťte na špecializovaný servis. Nároky na ručenie a záruku sú vylúčené pri samostatne vykonaných opravách, nesprávnom zapojení alebo nesprávnej obsluhu.

9. Na opravy sa môžu použiť iba diely, ktoré zodpovedajú pôvodným údajom spotrebiča. Tento spotrebič obsahuje elektrické a mechanické časti, ktoré sú nevyhnutné na ochranu pred zdrojmi nebezpečenstva.
10. Udržujte spotrebič, zástrčku a napájací kábel mimo dosahu otvoreného ohňa a horúcich povrchov.
11. Spotrebič používajte len vnútri. Nikdy ho neprevádzkujte vo vlhkých oblastiach alebo v daždi.
12. Nikdy neukladajte spotrebič tak, aby mohol spadnúť do vane alebo umývadla.
13. Nikdy nesiahajte po elektrickom spotrebiči, ak spadol do vody. V takom prípade okamžite vytiahnite zástrčku zo zásuvky.

### **3. Zamýšľané použitie**

---

1. Spotrebič je určený výhradne na šľahanie, hnetenie a miešanie vhodných potravín.
2. Tento spotrebič je určený len na domáce použitie. Nie je určený na komerčné použitie.
3. Spotrebič je určený len na domáce použitie a na použitie v suchých interiéroch.
4. Nepoužívajte spotrebič na žiadny iný účel. Akékoľvek iné použitie môže viesť k poškodeniu spotrebiča a poškodeniu majetku alebo zraneniu osôb.
5. Výrobca nepreberá žiadnu zodpovednosť za škody alebo zranenia spôsobené nesprávnym používaním alebo nerešpektovaním tohto návodu na použitie.

## 4. Ovládacie prvky

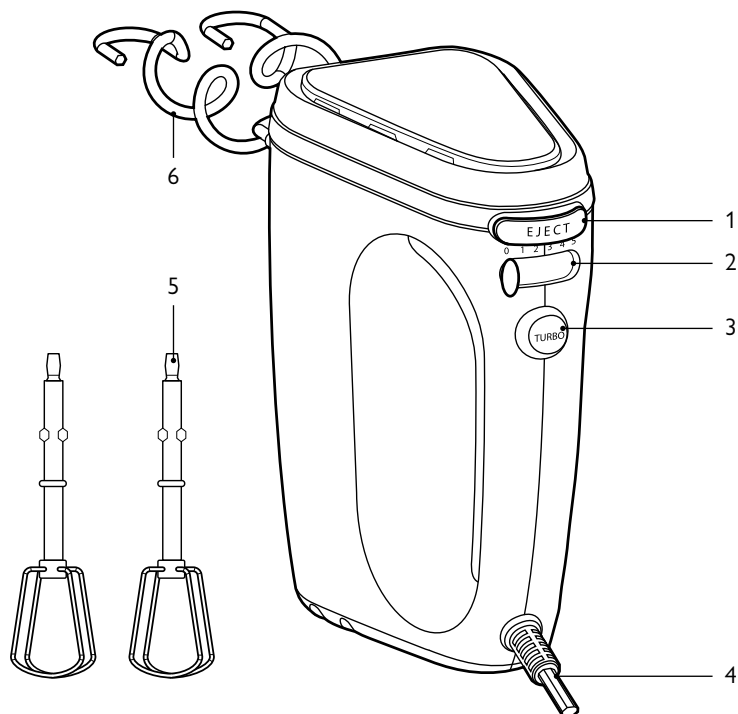

1. Tlačidlo vysunutia
2. Prepínač úrovni
3. Tlačidlo turbo
4. Napájací kábel
5. Šľahacia metlička
6. Hnetací hák

## 5. Prevádzkové pokyny

### 5.1 Vybalenie a kontrola

1. Opatrne vyberte spotrebič a príslušenstvo z obalu.
2. Skontrolujte úplnosť a prípadné poškodenie obsahu balenia. Ak je obsah balenia neúplný alebo ak má spotrebič viditeľné poškodenie, nepoužívajte ho. Okamžite ho vráťte predajcovi.
3. Ak máte v úmysle zlikvidovať obalový materiál, dodržiavajte pritom právne požiadavky.
4. Obalový materiál si uschovajte, ak ho chcete použiť na balenie, odoslanie alebo inú prepravu výrobok. Uschovajte ho tak, aby nepredstavoval žiadne nebezpečenstvo.



**VAROVANIE – nebezpečenstvo udusenía!** Baliaci materiál nie je hračka. Deti sa môžu zadusiť plastovými vreckami, fóliami a polystyrénovými časťami.

- Preto vždy uchovávajúce obalový materiál mimo dosahu detí.

### 5.2 Prvé uvedenie do prevádzky

1. Odstráňte obalový materiál a akúkoľvek ochrannú fóliu.
2. Pred prvým použitím spotrebiča vyčistite všetky časti tak, ako je opísané v kapitole „Čistenie a starostlivosť“.

### 5.3 Prevádzka



**VAROVANIE – nebezpečenstvo zranenia!** Nesprávne použitie spotrebiča môže mať za následok zranenie.

- Dbajte na to, aby sa ruky, vlasy, odev a iné predmety počas procesu miešania nedostali do kontaktu s pohyblivými časťami.
- Aby ste predišli náhodnej prevádzke, pred zapojením do elektrickej zásuvky alebo odpojením spotrebiča ho vypnite.
- Spotrebič nezapínajte, kým nie sú miešacie nadstavce (šľahacie metličky alebo hnetacie háky) umiestnené vo vhodnej miske na miešanie. Spotrebič nepoužívajte, ak sa miešacie nadstavce nachádzajú mimo vhodnej nádoby.
- Nikdy nekombinujte rôzne miešacie nadstavce (šľahacie metličky s hnetacími hákmi).

- Nevyberajte miešacie nadstavce z misky na miešanie, ak nie je spotrebič vypnutý a všetky jeho časti sa úplne nezastavia. Ihneď vypnite napájanie.
- Nikdy nepoužívajte spotrebič dlhšie ako 5 minút. Spotrebič nechajte úplne vychladnúť (aspoň 10 minút) medzi dvoma cyklami.

1. Vložte požadované miešacie nadstavce do príslušných držiakov na pohonnej jednotke. Zatlačte miešacie nadstavce do držiaka tak, aby ste počuli a cítili, ako zacvaknú na miesto.

Držiaky pre miešacie nadstavce sú rôznych veľkostí. Každá šľahacia metlička alebo hnetací hák sa zmesť len do jedného z dvoch držiakov (obr. 1).

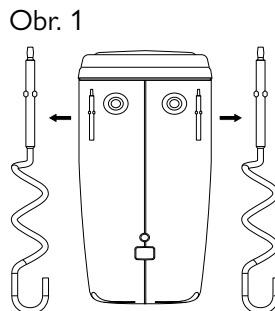

2. Skontrolujte, či sú miešacie nadstavce pevne a správne nasadené.
3. Ingrediencie vložte do nádoby na miešanie (nie je súčasťou balenia).
4. Uistite sa, že je spotrebič vypnutý a zástrčku zapojte do správne nainštalovanej zásuvky.
5. Do nádoby na miešanie vložte miešací nadstavec, pričom ho držte čo najbližšie k spodnej časti misky a spotrebič zapnite nastavením prepínača úrovne do polohy „1“.
6. V prípade potreby pomaly zvyšujte rýchlosť nastavením prepínača úrovne na požadovanú úroveň rýchlosti (1 – 5).
7. Ak chcete, podržte stlačené tlačidlo turbo, aby ste použili maximálny výkon a rýchlosť (úroveň rýchlosti „5“).
8. Po dokončení spracovania ingrediencií vypnite spotrebič nastavením prepínača úrovne do polohy „0“.
9. Keď sa miešacie nadstavce zastavia, spotrebič zdvihnite z nádoby na miešanie a vytiahnite zástrčku zo zásuvky.
10. Ak chcete odstrániť miešacie nadstavce, stlačte tlačidlo vysunutia. Zámok je uvoľnený. Teraz môžete odstrániť miešacie nadstavce.
11. Po každom použití vyčistite všetky časti spotrebiča.

## 6. Čistenie a starostlivosť

- Pred čistením vytahnite zástrčku zo zásuvky a nechajte spotrebič úplne vychladnúť.



**VAROVANIE – Nebezpečenstvo úrazu elektrickým prúdom!** Voda, ktorá sa dostane do spotrebiča, môže spôsobiť skrat alebo úraz elektrickým prúdom.

- Spotrebič nikdy neponárajte do vody alebo iných kvapalín.
- Spotrebič nikdy neumiestňujte pod tečúcu vodu.



**Oznámenie:** Nesprávne použitie spotrebiča môže spôsobiť jeho poškodenie.

- Na čistenie spotrebiča nikdy nepoužívajte rozpúšťadlá, brúsne materiály, tvrdé kefy, kovové alebo ostré predmety. Rozpúšťadlá sú zdraviu škodlivé a napádajú plastové časti, abrazívne čistiace prostriedky a pomôcky poškodzujú povrch.

### 6.1 Čistenie pohonnej jednotky

1. Pohonnú jednotku čistite mierne vlhkou handričkou.
2. V prípade potreby použite čistiaci prostriedok na umývanie riadu.
3. Všetky časti pred použitím alebo skladovaním vysušte čistou handričkou.

### 6.2 Čistenie miešacích nadstavcov

1. Miešacie nadstavce očistite teplou vodou s čistiacim prostriedkom.
2. Miešacie nadstavce dôkladne opláchnite čistou vodou.
3. Miešacie nadstavce nechajte úplne vyschnúť.

## 7. Skladovanie a preprava

---

1. Spotrebič vyčistite podľa pokynov v kapitole „Čistenie a starostlivosť“.
2. Spotrebič vždy skladujte v čistom a suchom stave na suchom, čistom mieste neprístupnom pre deti, najlepšie v pôvodnom obale.
3. Uistite sa, že spotrebič sa nemôže počas prepravy posúvať alebo spadnúť.
4. Spotrebič chráňte pred nárazmi a vibráciami, najmä ak sa prepravuje vo vozidlách.

## 8. Odstránenie chýb

---

Spotrebič nefunguje:

1. Je spotrebič pripojený k sieti?

Zapojte spotrebič do elektrickej siete.

2. Vyhorela poistka použitej zásuvky?

Skontrolujte funkčnosť zásuvky pomocou iného spotrebiča.



**Oznámenie:** Ak po skontrolovaní vyššie uvedených bodov spotrebič stále nefunguje, kontaktujte servis. Nepokúšajte sa opraviť spotrebič sami.

## 9. Likvidácia

Aby sa zabezpečilo, že nekontrolovaná likvidácia odpadu nepoškodí ľudské zdravie a životné prostredie, spotrebič recyklujte zodpovedným spôsobom a podporte udržateľné opätovné využívanie zdrojov. Oddelený zber a recyklácia odpadu z elektrických spotrebičov, batérií a akumulátorov má zabrániť negatívnym účinkom na životné prostredie a ľudské zdravie. Vyhnite sa v čo najväčšej miere vzniku odpadu zo starých elektrických spotrebičov a batérií, napr. uprednostnením batérií s dlhšou životnosťou alebo nabíjateľných batérií. Zabráňte znečisteniu verejných priestranstiev tým, že batérie alebo elektrické a elektronické zariadenia obsahujúce batérie nenecháte ľahostajne pohodené.



Tento symbol znamená, že tento spotrebič sa nesmie likvidovať spolu s bežným odpadom z domácnosti.

Ak chcete vrátiť svoj starý spotrebič (dĺžka hrany do 25 cm), využite zberné miesta alebo kontaktujte predajné miesto, kde ste spotrebič zakúpili. Táto likvidácia je pre vás bezplatná.

Malé staré elektrospotrebiče (dĺžka hrany do 25 cm) je možné bezplatne vrátiť predajcom s predajnou plochou pre elektrické a elektronické zariadenia minimálne 400 m<sup>2</sup> alebo predajcom potravín s celkovou predajnou plochou min. 800 m<sup>2</sup>, ktorí ponúkajú elektrické a elektronické zariadenia aspoň niekoľkokrát do roka. Väčšie staré zariadenia je možné bezplatne vrátiť príslušnému predajcovi pri kúpe nového zariadenia rovnakého typu, ktoré v podstate spĺňa rovnaké funkcie ako nové zariadenie.

Pred likvidáciou spotrebiča vyberte všetky batérie a akumulátory, ako aj všetky svetelné zdroje, ktoré je možné vybrať bez toho, aby ste ich zničili, a zlikvidujte ich správne oddelene od spotrebiča. Radi by sme upozornili, že ste zodpovední za vymazanie osobných údajov na spotrebiči určenom na likvidáciu.

## 10. Záruka

Teší nás, že ste sa rozhodli zakúpiť tento produkt od našej spoločnosti a dúfame, že z tohto vysoko kvalitného produktu budete mať radosť. Vysokú kvalitu svojich produktov zabezpečujeme prísnou výrobnou kontrolou. Ak sa však stane, že by ste chceli uplatniť oprávnenú reklamáciu, poskytujeme záruku na obdobie

### 3 roky

od dátumu nákupu, pri súčasnom splnení nasledujúcich podmienok:

Táto záruka nemení zákonné ustanovenia o reklamáciách, na ktoré máte ako zákazník nárok voči predajcovi tohto zariadenia. Tieto práva nie sú našou zárukou výrobcu dotknuté. Záruka, ktorú poskytujeme, platí len na súkromné používanie zariadenia a je obmedzená na územie Republika Slovenija.

### Záručným obdobím sú 3 roky od dátumu nákupu.

Záručné plnenie je závislé od uváženia spoločnosti **VIVESS**. Iné nároky sú vylúčené. Ak máte akékoľvek otázky, týkajúce sa produktov spoločnosti **VIVESS**, obráťte sa priamo na svojho miestneho predajcu, od ktorého ste produkt zakúpili.

Kvôli riadnemu vykonaniu tejto záručnej služby si náš servisný partner vyžaduje doklad o nákupe, buď formou originálu potvrdenia o zaplatení, alebo originálu pokladničného dokladu, ktorý vytlačil predávajúci. Aj sériové číslo na zariadení musí byť čitateľné. Bez predloženia dokladu o zakúpení, žiaľ, nemôžeme vykonávať záručné služby bezplatne. Odporúčame, aby ste si uchovali originálny obal na zabezpečenie bezpečnej prepravy zariadenia pre prípad záručnej reklamácie.

### Záruka sa bude považovať za neplatnú:

- v prípade nesprávneho používania
- v prípade mechanického poškodenia zariadenia vplyvom vonkajších síl
- v prípade poškodenia pri preprave, ktoré sa prejavuje odermi niektorých častí
- v prípade chýb pri používaní a zlého zaobchádzania
- v prípade umiestnenia zariadenia vo vlhkom priestore alebo v exteriéri
- v prípade poškodení, ktoré spôsobilo násilie, vojnové udalosti, povodeň, blesk, prepätie v sieti a iné príčiny mimo oblasti zodpovednosti spoločnosti **VIVESS**
- v prípade intenzívneho používania, zvlášť v prípade používania pre širšiu verejnosť
- v prípade, že zariadenie nemá technickú poruchu
- za náklady na prepravu a cestovné, rovnako aj náklady potrebné na inštaláciu a rozbalenie zariadenia

Záruka nezahŕňa ťiadnu následnú zodpovednosť na našej strane, zvlášť ťiadnu zodpovednosť za poškodenia samotného zariadenia, ani za škody spôsobené absenciou zariadenia počas opravy (napr. náklady na dopravu, manipulačné náklady atď.). Týmto však nie je obmedzená ani vylúčená povinnosť záruky, ktorá nám vyplýva zo zákona, zvlášť v súvislosti so zákonom na ochranu spotrebiteľa.

Ťiadne záručné služby, ktoré budeme poskytovať, nepresiahnu záručné obdobie 3 rokov od dátumu nákupu, to sa týka aj komponentov, ktoré mohli byť medzitým vymenené.

**Ťeláme Vám, aby ste sa dlho tešili zo svojho nového zariadenia a dúfame, že pri ďalšom nákupe si tiež kúpite výrobok od spoločnosti VIVESS.**

**DÔLEŽITÁ PÍSOMNOSŤ! ODLOŽTE SI JU PO DOBU 3 ROKOV  
SPOLU S POTVRDENÍM O NÁKUPE!**

## Obsah

---

1. Přehled.....	32
2. Důležité bezpečnostní pokyny .....	33
3. Používání k určenému účelu .....	36
4. Ovládací prvky.....	37
5. Pokyny k obsluze.....	38
6. Čištění a péče.....	40
7. Skladování a přeprava.....	41
8. Řešení problémů.....	41
9. Likvidace.....	42
10. Záruka.....	43

# 1. Přehled

## 1.1 Technické údaje

Model	NAN 8641288
Síťový zdroj	220–240 V~, 50/60 Hz
Příkon	300 W
Třída ochrany	II
Vyrobeno pro	REWE - Zentral GmbH, D-50603 Köln

## 1.2 Symboly

Důležité pokyny pro vaši bezpečnost jsou označeny zvlášť. Dodržováním těchto opatření zabráníte nehodám a škodám na majetku.



**VAROVÁNÍ** – upozorňuje na nebezpečí pro vaše zdraví a uvádí možná rizika zranění.



**VAROVÁNÍ – nebezpečí zásahu elektrickým proudem!**



Určeno pouze pro použití v suchých vnitřních prostorách.



**Upozornění:** Upozorňuje na tipy a informace.



Přečtěte si návod k obsluze.

## 2. Důležité bezpečnostní pokyny

---

### 2.1 Všeobecné bezpečnostní pokyny

1. Před prvním použitím si pečlivě přečtěte tento návod k obsluze. Obsahuje důležité informace pro vaši bezpečnost a pro použití a péči o daný spotřebič. Návod si uschovejte pro budoucí použití a předejte jej případnému novému majiteli spotřebiče.
2. Dodržujte všechna upozornění na spotřebiči a v tomto návodu k obsluze.
3. Spotřebič používejte pouze k určenému účelu. Nesprávné použití může vést k nebezpečím. Pokud spotřebič nepoužíváte v souladu s jeho určením nebo jej používáte nesprávně, neneseme žádnou odpovědnost za případné škody, které z toho vzniknou.
4. Použití příslušenství nebo dílů, které výrobce výslovně nedoporučuje, může způsobit zranění nebo škody a vede ke ztrátě platnosti záruky.
5. Tento spotřebič mohou používat děti od 8 let, pokud jsou pod dohledem nebo byly poučeny o bezpečném používání spotřebiče a rozumí souvisejícím nebezpečím.
6. Čištění a údržbu nesmí provádět děti, pokud nejsou starší 8 let a nejsou pod dohledem.
7. Spotřebič a jeho přívodní kabel uchovávejte mimo dosah dětí mladších 8 let.
8. Děti si s tímto spotřebičem nemohou hrát.
9. Tento spotřebič mohou používat osoby se sníženými fyzickými, smyslovými nebo duševními schopnostmi nebo osoby s nedostatečnými zkušenostmi a znalostmi, pokud jsou pod dohledem nebo byly poučeny o používání spotřebiče bezpečným způsobem a rozumí souvisejícím nebezpečím.
10. Tento spotřebič je určen k použití v domácnosti a podobně, např.:
  - v kuchyňkách pro personál v obchodech, kancelářích a jiných pracovištích;
  - na farmách;

- zákaznÍky v hotelích, motelech a jiných podobných obytných prostorech;
- v penzionech se snÍdanÍ.

11. **VAROVÁNÍ – nebezpečÍ zásahu elektrickÝm proudem!** Do konektoru se nesmÍ dostat kapalina.



12. Pokyny k čištění povrchů, které přicházejí do styku s potravinami, naleznete v kapitole „Čištění a péče“.
13. VAROVÁNÍ! Nesprávné použití může vést k poranění.
14. Zajistěte, aby se spotřebič nedostal do rukou dětí bez dospělého dozoru!
15. Dbejte zvýšené pozornosti, pokud je spotřebič používán dětmi nebo v jejich blízkosti.
16. Nenechávejte spotřebič zapnutý bez dozoru.
17. Vyvarujte se kontaktu s pohyblivými částmi.
18. Spotřebič uchovávejte mimo dosah tepla a chladu, přímého slunečního záření, vlhkosti a ostrých hran.
19. Nikdy neponořujte spotřebič a síťový kabel se síťovou zástrčkou do vody nebo jiných kapalin. Nikdy nadržte spotřebič pod tekoucí vodou.
20. Spotřebič neobsluhujte mokkými rukama.

21. **VAROVÁNÍ – nebezpečÍ zásahu elektrickÝm proudem!** Nikdy se nepokoušejte opravit spotřebič sami. V případě poruchy nechte spotřebič opravit pouze kvalifikovaným odbornÍkem.



22. Pokud je poškozen síťový kabel nebo kryt spotřebiče nebo pokud spotřebič spadl, nesmÍ se používat, dokud jej nezkontroluje odbornÍk.
23. Upozorňujeme, že spotřebič je pod napětím, dokud je síťová zástrčka připojena k zásuvce.
24. Pokud není pod dohledem, před montáží, demontáží nebo čištěním musí být spotřebič vždy odpojen od přívodu energie.

25. Nikdy nevkládejte hnací jednotku do myčky nádobí. Zničilo by ji to.
26. Používejte pouze příslušenství dodané nebo doporučené výrobcem.
27. Neotevírejte kryt. Nevkládejte do otvorů žádné předměty. Udržujte všechny otvory volné.
28. Na spotřebiči neprovádějte žádné úpravy.

## **2.2 Elektrická bezpečnost**

1. Zkontrolujte, zda napětí v síti odpovídá údajům uvedeným na typovém štítku spotřebiče.
2. Zajistěte, aby byla síťová zástrčka vždy snadno přístupná a v dosahu. Slouží jako odpojovací zařízení. Pouze síťová zástrčka může spotřebič zcela odpojit od elektrické sítě.
3. Zabraňte poškození síťového kabelu skřípnutím, zalomením nebo odřením o ostré hrany a chraňte jej před horkými povrchy a otevřeným ohněm.
4. Dejte pozor, aby spotřebič nemohl být za kabel nedopatřením stržen dolů. Síťový kabel položte tak, aby o něj nebylo možné zakopnout.
5. Odpojte síťovou zástrčku ze zásuvky, pokud ji nepoužíváte, při bouřce, v případě poruchy během provozu a vždy před čištěním.
6. Při odpojování spotřebiče od elektrické sítě vždy tahejte za zástrčku. Netahejte za síťový kabel.
7. Pokud je napájecí kabel poškozen, musí jej vyměnit výrobce, jeho servisní zástupce nebo podobně kvalifikovaná osoba, aby se předešlo nebezpečí.
8. Neotevírejte kryt, ale svěřte opravu odborníkům. Za tímto účelem se obraťte na specializovaný servis. Odpovědnost a záruční nároky jsou vyloučeny v případě oprav provedených uživatelem, nesprávného připojení nebo nesprávné obsluhy.
9. K opravám lze použít pouze díly, které odpovídají původním údajům zařízení. Tento spotřebič obsahuje elektrické a mechanické části, které jsou nezbytné pro ochranu před zdroji nebezpečí.

10. Spotřebič, síťovou zástrčku a síťový kabel udržujte mimo dosah otevřeného ohně a horkých povrchů.
11. Spotřebič používejte pouze ve vnitřních prostorách. Nikdy jej nepoužívejte ve vlhkých místnostech nebo za deště.
12. Spotřebič nikdy neukládejte tak, aby mohl spadnout do vany nebo umyvadla.
13. Nikdy nesahejte na elektrický spotřebič, který spadl do vody. V takovém případě okamžitě odpojte spotřebič od síťové zásuvky.

### **3. Používání k určenému účelu**

---

1. Spotřebič je určen výhradně ke šlehání, hnětení a míchání vhodných potravin.
2. Tento spotřebič je určen pouze pro domácí použití. Není vhodný pro komerční použití.
3. Spotřebič je určen pouze pro použití v domácnosti a v suchých vnitřních prostorách.
4. Nepoužívejte spotřebič k žádnému jinému účelu. Jakékoli jiné použití může vést k poškození spotřebiče a škodám na majetku nebo ke zranění osob.
5. Výrobce nenese žádnou odpovědnost za škody nebo zranění způsobené nesprávným použitím nebo nedodržením tohoto návodu k obsluze.

## 4. Ovládací prvky

---

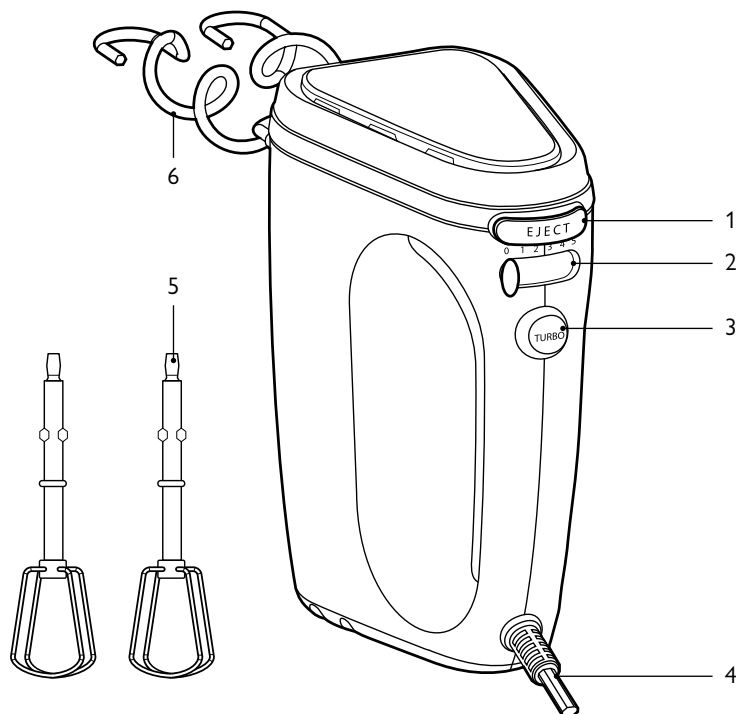

1. Tlačítko pro vysunutí nástavců
2. Přepínač stupňů
3. Tlačítko turbo
4. Síťový kabel
5. Šlehací metly
6. Hnětací háky

## 5. Pokyny k obsluze

### 5.1 Vybalení a kontrola

1. Opatrně vyjměte spotřebič a příslušenství z obalu.
2. Zkontrolujte úplnost obsahu balení a zda není obsah poškozen. Pokud je obsah balení neúplný nebo je zjištěno poškození, spotřebič nepoužívejte. Okamžitě jej vraťte prodejci.
3. Pokud chcete obalový materiál zlikvidovat, dodržujte zákonné předpisy.
4. Obalový materiál si ponechte, pokud jej chcete použít k balení, přepravě nebo jinému způsobu přepravy zařízení. Skladujte jej tak, aby nepředstavoval potenciální nebezpečí.



**VAROVÁNÍ – nebezpečí udušení!** Obalový materiál není hračka. Děti se mohou plastovými sáčky, fóliemi a kousky polystyrenu udusit.

- Proto vždy uchovávejte obalový materiál mimo dosah dětí.

### 5.2 První uvedení do provozu

1. Odstraňte obalový materiál a všechny ochranné fólie.
2. Před prvním použitím spotřebiče vyčistěte všechny jeho části, jak je popsáno v kapitole „Čištění a péče“.

### 5.3 Obsluha



**VAROVÁNÍ – nebezpečí zranění!** Nesprávné použití spotřebiče může mít za následek zranění.

- Dbejte na to, aby se ruce, vlasy, oděv a jiné předměty nedostaly během míchání do kontaktu s pohyblivými částmi.
- Před připojením spotřebiče k zásuvce nebo odpojením od napájení se bezpodmínečně ujistěte, že je spotřebič vypnutý, aby nedošlo k jeho náhodnému spuštění.
- Spotřebič zapínejte pouze tehdy, když jsou šlehací nástavce (šlehací metly nebo hnětací háky) umístěny ve vhodné míse. Neuvádějte spotřebič do provozu, pokud jsou šlehací nástavce mimo vhodnou nádobu.

- Nikdy nekombinujte různé šlehací nástavce (šlehací metlu s hnětacím hákem).
- Šlehací nástavce vyjměte ze šlehací mísy až po vypnutí spotřebiče a úplném zastavení všech částí. Spotřebič ihned odpojte od napájení.
- Nikdy nepracujte se spotřebičem déle než 5 minut. Mezi dvěma cykly nechte spotřebič zcela vychladnout (nejméně 10 minut).

1. Vložte požadované šlehací nástavce do příslušných držáků pro šlehací nástavce na hnací jednotce. Zatlačte šlehací nástavce do držáků tak, aby viditelně a slyšitelně zacvakly na místo.

Držáky pro šlehací nástavce jsou různé velké. Každá šlehací metla nebo hnětací hák se vejde pouze do jednoho ze dvou držáků (obr. 1).

Obr. 1

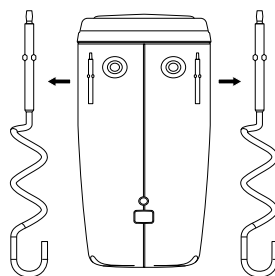

2. Zkontrolujte, zda jsou šlehací nástavce pevně a správně usazeny.
3. Přísady vložte do šlehací mísy (není součástí balení).
4. Zkontrolujte, zda je spotřebič vypnutý a zapojte síťovou zástrčku do správně nainstalované zásuvky.
5. Podržte spotřebič v míse se šlehacími nástavci co nejlíže dnu a zapněte spotřebič nastavením přepínače stupňů do polohy „1“.
6. V případě potřeby pomalu zvyšujte rychlost nastavením přepínače stupňů na požadovanou úroveň rychlosti (1–5).
7. V případě potřeby stiskněte a podržte tlačítko turbo pro maximální výkon a rychlost (stupeň rychlosti „5“).
8. Po dokončení zpracování surovin vypněte spotřebič nastavením přepínače stupňů do polohy „0“.
9. Když se šlehací nástavce zastaví, vyjměte spotřebič ze šlehací mísy a vytáhněte síťovou zástrčku ze zásuvky.
10. Chcete-li odpojit šlehací nástavce, stiskněte tlačítko pro vysunutí nástavců. Zámek se uvolní. Šlehací nástavce můžete vyjmout.
11. Po každém použití očistěte všechny části spotřebiče.

## 6. Čištění a péče

- Před každým čištěním odpojte napájecí zástrčku od zásuvky a nechte spotřebič zcela vychladnout.



### **VAROVÁNÍ – nebezpečí zásahu elektrickým proudem!**

Vniknutí vody do krytu může způsobit zkrat nebo vést k zásahu elektrickým proudem.

- Přístroj nikdy neponořujte do vody nebo jiných tekutin.
- Spotřebič nikdy nadržte pod tekoucí vodou.



**Upozornění:** Nesprávná manipulace se spotřebičem může vést k jeho poškození.

- K čištění nikdy nepoužívejte rozpouštědla, abrazivní čisticí prostředky, tvrdé kartáče ani kovové nebo ostré předměty. Rozpouštědla jsou zdraví škodlivá a napadají plastové díly, zatímco abrazivní čisticí prostředky a pomůcky povrch poškrábou.

### 6.1 Čištění hnací jednotky

1. Hnací jednotku čistěte mírně navlhčeným hadříkem.
2. V případě potřeby použijte trochu mycího prostředku.
3. Před dalším použitím nebo skladováním osušte všechny díly čistým hadříkem.

### 6.2 Čištění šlehacích nástavců

1. Šlehací nástavce čistěte teplou vodou s přídavkem mycího prostředku.
2. Poté je důkladně opláchněte čistou vodou
3. a nechte je zcela vyschnout.

## 7. Skladování a přeprava

---

1. Spotřebič čistěte podle popisu v kapitole „Čištění a péče“.
2. Spotřebič vždy skladujte v čistém a suchém stavu, nejlépe v původním obalu, na suchém a čistém místě, které není přístupné dětem.
3. Ujistěte se, že spotřebič nemůže během přepravy spadnout nebo se převrhnout.
4. Chraňte spotřebič před nárazy a vibracemi, zejména při přepravě v dopravních prostředcích.

## 8. Řešení problémů

---

Spotřebič nefunguje:

1. Je spotřebič připojen k elektrické síti?  
Připojte spotřebič k napájení.
2. Sepnula se pojistka v použité zásuvce?  
Zkontrolujte funkci zásuvky pomocí jiného zařízení.



**Upozornění:** Pokud spotřebič nefunguje ani po kontrole výše uvedených bodů, obraťte se na servis. Nepokoušejte se spotřebič opravit sami.

## 9. Likvidace

Abyste předešli možnému poškození životního prostředí nebo lidského zdraví v důsledku nekontrolované likvidace odpadu, recyklujte spotřebič zodpovědně a podpořte tak udržitelné opětovné využívání materiálových zdrojů. Oddělený sběr a recyklace starých elektrospotřebičů, baterií a akumulátorů by měly zabránit negativním dopadům na životní prostředí a lidské zdraví. Snažte se co nejvíce minimalizovat vznik odpadu ze starých elektrických spotřebičů a baterií, např. tím, že budete používat baterie s delší životností nebo baterie s možností dobíjení. Zamezte znečišťování veřejných prostranství tím, že nebudete nedbale vyhazovat baterie nebo elektrická a elektronická zařízení obsahující baterie.



Symbol znamená, že tento spotřebič nesmí být likvidován společně s běžným domovním odpadem.

Chcete-li použitý spotřebič vrátit (délka hrany nesmí přesahovat 25 cm), využijte sběrná místa či místa zpětného odběru nebo kontaktujte prodejce, u kterého jste produkt zakoupili. Tato likvidace je bezplatná.

Drobný elektroodpad (délka hrany do 25 cm) lze bezplatně odevzdat u maloobchodníka s prodejní plochou pro elektrická a elektronická zařízení alespoň 400 m<sup>2</sup> nebo u prodejce potravin s celkovou prodejní plochou alespoň 800 m<sup>2</sup>, kteří prodávají elektrická a elektronická zařízení alespoň několikrát ročně. Starší spotřebiče větších rozměrů lze bezplatně odevzdat příslušnému prodejci při nákupu nového spotřebiče stejného typu, který v podstatě plní stejné funkce jako nový spotřebič. Před likvidací přístroje vyjměte všechny baterie a akumulátory i všechny žárovky, které lze vyjmout bez jejich poškození, a zlikvidujte je řádně a odděleně od spotřebiče. Upozorňujeme, že jste odpovědní za vymazání osobních údajů ze zařízení, které má být zlikvidováno.

## 10. Záruka

---

Je nám potěšením, že jste se rozhodli zakoupit produkt naší společnosti, a doufáme, že se vám používání našeho vysoce kvalitního produktu bude líbit. Vysoká kvalita našich výrobků je zajištěna přísnou kontrolou naší výroby. V případě, že si přejete podat odůvodněnou reklamaci, poskytneme záruku na dobu

### 3 roky

ode dne zakoupení za následujících podmínek:

Tato záruka nemá vliv na vaše zákonná záruční práva jako spotřebitele vůči prodávajícímu spotřebiči. Tato práva nejsou dotčena naší zárukou výrobce. Záruka, kterou poskytujeme, platí pouze pro soukromé použití spotřebiče a je omezena na území Česká Republika.

### Záruční doba je 3 roky od data nákupu.

Plnění záruky je na uvážení společnosti **VIVESS**. Ostatní nároky jsou vyloučeny. Máte-li jakékoli dotazy ohledně produktů společnosti **VIVESS**, kontaktujte přímo místního prodejce, od kterého jste produkt zakoupili.

Za účelem realizace záručního servisu náš servisní partner vyžaduje doklad o koupi, a to buď originální fakturu, nebo kupní doklad vytištěný prodávajícím. Sériové číslo spotřebiče musí být také čitelné. Bohužel nejsme schopni bezplatně provádět záruční služby bez jakéhokoliv dokladu o koup i. Aby byla zajištěna bezpečná přeprava spotřebiče v případě záruční reklamace, doporučujeme, abyste si ponechali originální obal.

### Záruka se považuje za neplatnou:

- v případě nesprávného použití
- v případě mechanického poškození spotřebiče působením vnějších sil
- v případě poškození spotřebních dílů při přepravě
- v případě chyb obsluhy a zneužití
- při umístění spotřebiče ve vlhkém prostředí nebo venku
- v případě škod způsobených násilím, válečnými událostmi, vodou, bleskem, přepětím a z jiných důvodů mimo odpovědnost společnosti **VIVESS**
- v případě nadměrného používání, zejména v případě jiného než soukromého užívání
- v případě nedodržení návodu k použití a chyb instalace
- pokud spotřebič nemá technickou závadu

→ ve vztahu k přepravním a cestovním nákladům a nákladům vzniklým při instalaci a demontáži spotřebiče

Záruka nezahrnuje žádné rozšířené záruky z naší strany, zejména žádnou odpovědnost za škody, které nevznikly na spotřebiči samotném, nebo škody vzniklé absencí spotřebiče až do doby opravy (např. cestovní náklady, manipulační náklady atd.). To však neomezuje ani nevylučuje naši záruku ze zákona, zejména podle zákona o odpovědnosti za výrobek.

Jakékoli záruční služby, které poskytujeme, neprodlužují záruční dobu 3 let od data nákupu, a to ani pokud jde o případné vyměněné součásti.

**Přejeme vám mnoho radosti se svým novým spotřebičem a doufáme, že vaším dalším zakoupeným produktem bude opět produkt VIVESS.**

**DŮLEŽITÝ DOKUMENT! UCHOVEJTE PO DOBU 3 LET  
SPOLEČNĚ S DOKLADEM O KOUPI!**

## Съдържание

---

1. Общ преглед .....	46
2. Важни указания за безопасност .....	47
3. Предвидена употреба .....	50
4. Елементи за управление .....	51
5. Инструкции за експлоатация .....	52
6. Почистване и грижа за уреда .....	54
7. Съхранение и транспорт.....	55
8. Отстраняване на неизправности.....	55
9. Изхвърляне.....	56
10.Гаранция.....	57

# 1. Общ преглед

## 1.1 Спецификации

Модел	NAN 8641288
Мрежов вход	220–240 V~, 50/60 Hz
Консумирана мощно	300 W
Клас на защита	II
Произведено за	REWE - Zentral GmbH, D-50603 Köln

## 1.2 Символи

Важни указания за Вашата безопасност са специално обозначени. Важно е да спазвате тези указания, за да избегнете инциденти и материални щети.



**ПРЕДУПРЕЖДЕНИЕ** – предупреждава за опасности за вашето здраве и посочва възможните рискове от нараняване.



**ПРЕДУПРЕЖДЕНИЕ – Опасност от токов удар!**



Предназначен за използване само в сухи помещения.



**Указание:** Най-важните съвети и информация.





Прочетете ръководството за експлоатация.

## 2. Важни указания за безопасност

---

### 2.1 Общи указания за безопасност

1. Прочетете внимателно това ръководство за експлоатация първата употреба. То съдържа важна информация за Вашата безопасност и за употребата и грижата за изделието. Съхранявайте ръководството за бъдещи справки и го предавайте заедно с устройството.
2. Обърнете внимание на всички предупреждения на устройството и в това ръководство.
3. Устройството се използва само по предназначение. Неправилната употреба води до опасности. Ако не използвате изделието по предназначение или го използвате неправилно, не се поема никаква отговорност за произтичащите от това вреди.
4. Използването на принадлежности или части на уреда, които не са изрично препоръчани от производителя, може да доведе до наранявания или материални щети и води до загуба на гаранцията.
5. Този уред може да се използва от деца на възраст от 8 години нагоре, ако те са под наблюдение или са инструктирани за безопасното използване на уреда и разбират опасностите, свързани с него.
6. Почистването и поддръжката от страна на потребителя не трябва да се извършват от деца, освен ако те не са на възраст от 8 години нагоре и не са под наблюдение.
7. Уредът и свързващият му кабел се държат далеч от деца на възраст под 8 години.
8. Не позволявайте на деца да си играят с уреда.
9. Този уред може да се използва от лица с намалени физически, сетивни или умствени способности или с липса на опит и познания, ако те са наблюдавани или инструктирани за използването на уреда по безопасен начин и разбират свързаните с него опасности.

10. Този уред е предназначен за използване в домакинството и подобни приложения, като например:
- в кухни за служители в магазини, офиси и други търговски обекти;
  - в земеделските стопанства;
  - от клиенти в хотели, мотели и други подобни жилищни сгради;
  - в хотели, предлагащи закуска.
11. **ПРЕДУПРЕЖДЕНИЕ – Опасност от токов удар!**  Не позволявайте в щекерния съединител да попада вода.
12. За инструкции относно почистването на повърхности, които влизат в контакт с храна, моля, вижте глава „Почистване и грижа за уреда“.
13. **ВНИМАНИЕ!** Неправилната употреба може да доведе до наранявания.
14. Уверете се, че устройството няма да попадне в ръцете на деца!
15. Бъдете особено внимателни, когато уредът се използва в близост до или от деца.
16. Не оставяйте уреда без надзор, когато е включен.
17. Избягвайте контакт с движещи се части.
18. Дръжте уреда далече от източници на топлина топлина и студ, пряка слънчева светлина, влага и остри ръбове.
19. Никога не потапяйте уреда и захранващия кабел с щепсела във вода или други течности. Никога не дръжте уреда под течаща вода.
20. Не работете с уреда с мокри ръце.
21. **ПРЕДУПРЕЖДЕНИЕ – Опасност от токов удар!**  Никога не се опитвайте сами да ремонтирате уреда. В случай на неизправност уредът трябва да бъде ремонтиран само от квалифициран специалист.

22. Ако захранващият кабел или корпусът на уреда са повредени или ако уредът е паднал, той не трябва да се използва, докато не бъде проверен от специалист.
23. Моля, имайте предвид, че уредът е под напрежение, докато щепселът е включен в контакта.
24. Уредът винаги трябва да се изключва от електрическата мрежа преди монтаж, демонтаж или почистване.
25. Никога не слагайте задвижващия блок в съдомиялна машина. Ще го унищожите.
26. Използвайте само уреди, предоставени или препоръчани от производителя.
27. Не отваряйте корпуса. Не поставяйте никакви предмет в отворите. Поддържайте всички отвори чисти.
28. Не извършвайте никакви промени по уреда.

## **2.2 Електрическа безопасност**

1. Проверете дали мрежовото напрежение отговаря на спецификациите, посочени на типовата табелка на уреда.
2. Уверете се, че щепселът е винаги леснодостъпен и на една ръка разстояние. Той служи като разделително устройство. Само щепселът може да изключи напълно уреда от електрическата мрежа.
3. Предотвратете повреждането на захранващия кабел чрез смачкване, прегъване или протриване от остри ръбове и го дръжте далеч от горещи повърхности и открити пламъци.
4. Уверете се, че уредът не може да бъде издърпан надолу от захранващия кабел. Поставете захранващия кабел така, че човек да не може да се спъне в него.
5. Изключете щепсела от контакта, когато не го използвате, по време на гръмотевична буря, в случай на повреда по време на работа и преди почистване.
6. За да изключите уреда от електрическата мрежа, издърпайте само самия щепсел. Не дърпайте за захранващия кабел.

7. Ако кабелът за свързване към мрежата на този уред е повреден, той трябва да бъде сменен от производителя или от неговия сервиз за обслужване на клиенти, или от лице с подобна квалификация, за да се избегнат опасности.
8. Не отваряйте корпуса, а оставете ремонта на специалисти. За целта се обърнете към специализиран сервиз. Отговорността и гаранционните претенции се изключват в случай на ремонт, извършен от потребителя, неправилно свързване или неправилна експлоатация.
9. За ремонтите могат да се използват само части, които отговарят на оригиналните данни на уреда. Този уред съдържа електрически и механични части, които са от съществено значение за защитата от източници на опасност.
10. Дръжте уреда, щепсела и хранящия кабел далеч от открит огън и горещи повърхности.
11. Използвайте уреда само в закрити помещения. Никога не го използвайте във влажни помещения или при дъжд.
12. Никога не съхранявайте уреда така, че да падне във вана или мивка.
13. Никога не посягайте към електрически уред, ако е паднал във вода. В такъв случай незабавно изключете щепсела от контакта.

### **3. Предвидена употреба**

---

1. Уредът е предназначен изключително за разбиване, месене и смесване на подходящи храни.
2. Този уред е предназначен само за употреба в домашни условия. Той не е предназначен за търговска употреба.
3. Уредът е предназначено само за домашна употреба и за употреба в сухи помещения.
4. Да не се използва изделието за други цели. Всяка различна употреба на този уред може да доведе до повреда на уреда и увреждане на имущество или телесни повреди.
5. Производителят не носи отговорност за вреди или вреди, причинени от неправилна употреба или неспазване на тези инструкции.

## 4. Елементи за управление

---

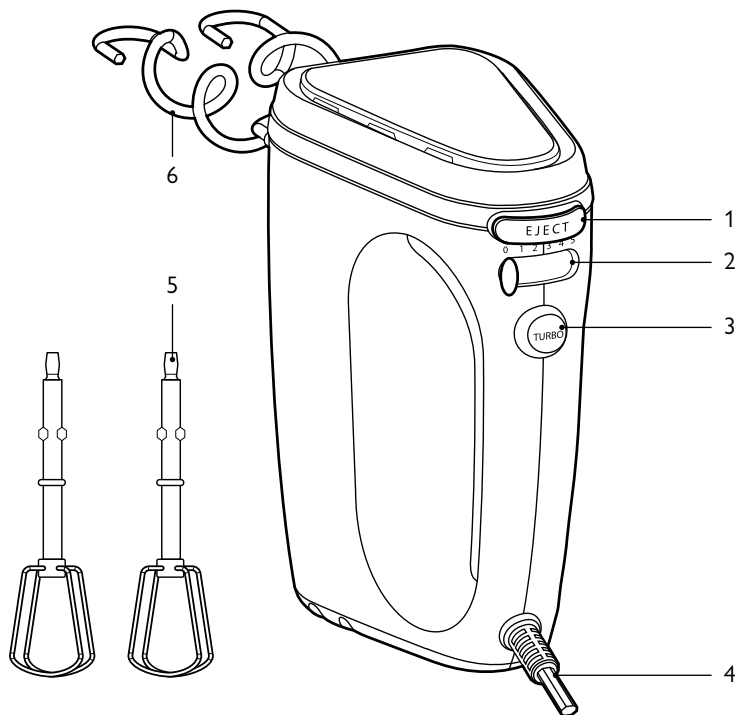

1. Бутон за изваждане
2. Превключвател за степените
3. Турбо бутон
4. Захранващ кабел
5. Бъркалка
6. Кука за месене

## 5. Инструкции за експлоатация

### 5.1 Разопаковане и проверка

1. Внимателно извадете уреда и принадлежностите от опаковката.
2. Проверете съдържанието на опаковката за комплектност и повреди. Ако съдържанието на опаковката е непълно или ако се открие повреда, не пускайте уреда. Незабавно го върнете на търговеца.
3. Ако искате да изхвърлите опаковъчния материал, моля, спазвайте законовите изисквания.
4. Съхранявайте опаковъчния материал, ако възнамерявате да го използвате за опаковане, изпращане или транспортиране по друг начин на уреда. Съхранявайте го, така че да не представлява опасност.



#### **ПРЕДУПРЕЖДЕНИЕ - опасност от задушаване!**

Опаковъчният материал не е играчка. Децата могат да се задушат с пластмасови торбички, пластмасово фолио и частици от стиропор.

- Затова винаги се държи опаковъчните материали далеч от децата.

### 5.2 Първоначално пускане в експлоатация

1. Отстранете опаковъчния материал и цялото защитно фолио.
2. Преди да използвате уреда за първи път, почистете всички части на уреда, както е описано в глава „Почистване и грижа за уреда“.

### 5.3 Управление



#### **ПРЕДУПРЕЖДЕНИЕ – Опасност от нараняване!**

Неправилната употреба на уреда може да доведе до наранявания. де до нараняване.

- Уверете се, че ръцете, косата, дрехите и други предмети не влизат в контакт с движещите се части по време на процеса на разбъркване.
- Уверете се, че уредът е изключен, преди да го свържете към контакта или да го изключите от захранването, за да избегнете случайно задействане.
- Включвайте уреда само когато вложките за разбъркване (бъркалка или кука за месене) са поставени в подходяща купа за разбъркване. Не използвайте уреда, ако вложките за разбъркване са извън подходящ съд.

- Никога не комбинирайте различни вложки за разбъркване (бъркалка с кука за месене).
- Изваждайте вложките за разбъркване от купата за разбъркване само когато уредът е изключен и всички части са спрели напълно. Незабавно изключете уреда от електрическата мрежа.
- Никога не работете с уреда за повече от 5 минути наведнъж. Оставете уреда да се охлади напълно между два цикъла (поне 10 минути).

1. Поставете желаните вложки за разбъркване в съответните държачи за вложки за разбъркване на задвижващия блок. Натиснете вложките за разбъркване в държачите, така че да се чуе и усети щракването им на място.

Държачите на вложките за разбъркване са проектирани в различни размери. Всяка бъркалка или кука за месене се поставя само в един от двата държача (Фиг. 1).

Фиг. 1

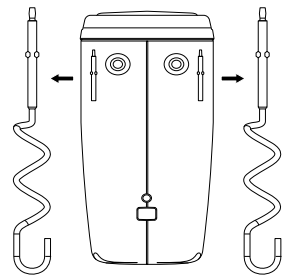

2. Проверете дали вложките за разбъркване са здраво и правилно поставени.
3. Поставете съставките в купа за разбъркване (не е включена в комплекта).
4. Уверете се, че уредът е изключен, и включете щепсела в правилно монтиран контакт.
5. Дръжте уреда в купата за разбъркване, с вложки за разбъркване възможно най-близо до основата, и включете уреда, като настроите превключвателя за степените в положение „1“.
6. Ако е необходимо, бавно увеличете скоростта, като настроите превключвателя на степените на желаното ниво на скоростта (1 – 5).
7. Ако е необходимо, натиснете и задържете турбо бутона, за да използвате максималната мощност и скорост (степен на скорост „5“).
8. Когато приключите с обработката на съставките, изключете уреда, като поставите превключвателя за степените в положение „0“.
9. Когато вложките за разбъркване спрат, извадете уреда от купата за разбъркване и изключете щепсела от контакта.
10. За да извадите вложки за разбъркване, натиснете бутона за изваждане.

Блокировката е освободена. Можете да извадите вложките за разбъркване.

11. Почиствайте всички части на уреда след всяка употреба.

## 6. Почистване и грижа за уреда

- Винаги изваждайте щепсела от контакта и го оставете да изстине напълно, преди да го почистите.



### **ПРЕДУПРЕЖДЕНИЕ – Опасност от токов удар!**

Навлизането на вода в корпуса може да причини късо съединение или да доведе до токов удар.

- Никога не потапяйте уреда във вода или други течности.
- Никога не дръжте уреда под течаща вода.



**Указание:** Неправилното боравене с уреда може да доведе до повредата му.

- Никога не използвайте разтворители, абразивни препарати, твърди четки, метални или остри предмети за почистване на уреда. Разтворителите са вредни за здравето и разяждат пластмасовите части, абразивните почистващи препарати и помощни средства надраскват повърхността.

### 6.1 Почистване на задвижващия блок

1. Почиствайте задвижващия блок с леко влажна кърпа.
2. Ако е необходимо, използвайте малко количество препарат за миене на съдове.
3. Подсушете всички части с чиста кърпа преди по-нататъшна употреба или съхранение.

### 6.2 Почистване на вложките за разбъркване

1. Почиствайте вложките за разбъркване с топла вода, съдържаща течност за миене на съдове.
2. Изплаквайте вложките за разбъркване добре с чиста вода.
3. След това оставете вложките за разбъркване да изсъхнат напълно.

## 7. Съхранение и транспорт

---

1. Почистете уреда, както е описано в глава „Почистване и грижа за уреда“.
2. Винаги съхранявайте уреда чист и сух, на чисто и сухо място, недостъпно за деца, за предпочитане в оригиналната му опаковка.
3. Уверете се, че уредът не може да падне или да се преобърне по време на транспортиране.
4. Предпазвайте устройството от удари и вибрации, особено когато го транспортирате в превозни средства.

## 8. Отстраняване на неизправности

---

Уредът не работи:

1. Включено ли е уредът?

Свържете уреда към захранването.

2. Сработил ли е предпазителят в използвания контакт?

Проверете функционирането на контакта с друго устройство.



**Указание:** Свържете се със сервиза, ако уредът все още не работи след проверката на горните точки. Не се опитвайте да поправяте сами уреда.

## 9. Изхвърляне

За да се гарантира, че човешкото здраве и околната среда няма да бъдат увредени от неконтролирано изхвърляне на отпадъци, рециклирайте уреда отговорно, за да насърчите устойчивото повторно използване на материалните ресурси. Разделното събиране и рециклиране на стари електроуреди, батерии и акумулатори следва да предотврати отрицателното въздействие върху околната среда и човешкото здраве. Моля, избягвайте генерирането на отпадъци от стари електроуреди и батерии, доколкото е възможно, например като предпочитате батерии с по-дълъг експлоатационен живот или презареждащи се батерии. Моля, избягвайте изхвърлянето на боклуци на обществени места, като не оставяте безразборно батерии или електрически и електронни устройства, съдържащи батерии.



Символът означава, че този уред не трябва да се изхвърля заедно с обикновените битови отпадъци.

За да върнете стария си уред (с дължина на ръба до 25 cm), използвайте системите за връщане и събиране или се свържете с търговския обект, от който сте закупили уреда. Това изхвърляне е безплатно за Вас.

Малки отпадъци от електрическо и електронно оборудване (с дължина на ръба до 25 cm) могат да бъдат връщани безплатно от търговци на дребно с търговска площ за електрическо и електронно оборудване от поне 400 m<sup>2</sup> или от търговци на храни с обща търговска площ от поне 800 m<sup>2</sup>, които продават електрическо и електронно оборудване поне няколко пъти годишно. По-големите стари уреди могат да бъдат върнати безплатно на съответния търговец на дребно при закупуване на нов уред от същия тип, който по същество изпълнява същите функции като новия уред.

Преди да изхвърлите уреда, извадете всички батерии и акумулаторни батерии, както и всички лампи, които могат да бъдат извадени, без да се повредят, и ги изхвърлете правилно и отделно от уреда. Бихме искали да ви обърнем внимание, че изтриването на личните данни от уреда, който ще се изхвърля, е ваша отговорност.

## 10. Гаранция

---

Радваме се, че сте решили да закупите продукт от нашата компания и се надяваме, че ще се наслаждавате на високото му качество. Високото качество на нашите продукти се гарантира от стриктния контрол на производството. Въпреки това, в случай че ж елаете да подадете основателна рекламация, предлагаме гаранция за период от

### 3 години

от датата на покупката, която е предмет на следните условия:

Тази гаранция не оказва влияние върху стандартните гаранционни рекламации, които можете да предявите пред доставчика на уреда. Тези права не се засягат от гаранцията ни на производител. Гаранцията е валидна само при използване на уреда у дома и се ограничава за територията на Република България.

### Срокът на гаранцията е 3 години от датата на покупката.

Отговорни за изпълнение на гаранцията са **VIVESS**. Изключват се други искове. Ако имате други въпроси относно продуктите на **VIVESS**, се свържете директно с местния доставчик, от който сте закупили продукта.

За да извърши гаранционно обслужване, нашият сервизен партньор изисква доказателство за покупката, като оригиналната касова бележка или касовата бележка от магазина. Освен това трябва да се вижда и серийният номер на уреда. За съжаление не можем да осигурим безплатно гаранционно обслужване без доказателство за покупката. Препоръчваме да запазите оригиналната опаковка, за да осигурите безопасно транспортиране на уреда в случай на гаранционен иск.

### Гаранцията ще се счита за невалидна:

- В случай на неправилна употреба
- В случай на механични повреди на уреда от външни източници
- В случай на повреда или износване на частите при транспортиране
- В случай на грешки при работата и неправилно използване
- При поставяне на уреда върху влажни зони или навън
- В случай на повреди, дължащи се на форсмажорни обстоятелства, война, неправилно осветление, твърде високо хранване и други причини, които не попадат под отговорността на VIVESS
- При твърде честа употреба, особено в случай на употреба за комерсиални цели

- В случай на пренебрегване на потребителските инструкции и грешки при монтажа
- Ако уредът няма технически дефект
- За разходи за транспорт и пътуване, както и разходи, причинени от монтирането и демонтирането на уреда

Гаранцията не включва никакви последващи отговорности от наша страна, в частност отговорност за повреди в самия уред или породени от загуба на уреда до времето на ремонта (т.е. разходи за пътуване, боравене и др.). Въпреки това, това не ограничава и не изключва стандартната гаранция, в съответствие със закона за отговорност за продуктите.

Извършеното от нас гаранционно обслужване не удължава гаранцията от 3 години от датата на покупката, нито и по отношение на евентуално сменените компоненти.

**Пожелаваме ви много радост при използването на новия уред и се надяваме отново да закупите продукт на VIVESS.**

**ВАЖЕН ДОКУМЕНТ! ЗАПАЗЕТЕ ЗА 3 ГОДИНИ С  
ДОКАЗАТЕЛСТВО ЗА ПОКУПКАТА!**

## Turinys

---

1. Apžvalga .....	60
2. Svarbi saugos informacija .....	61
3. Naudojimas pagal paskirtį.....	64
4. Valdikliai .....	65
5. Naudojimo instrukcija.....	66
6. Valymas ir priežiūra.....	68
7. Laikymas ir transportavimas.....	69
8. Gedimų šalinimas.....	69
9. Utilizavimas .....	70
10. Garantija.....	71

# 1. Apžvalga

## 1.1 Techniniai duomenys

Modelis	NAN 8641288
Tinklo įvadas	220–240 V~, 50/60 Hz
Naudojama galia	300 W
Apsaugos klasė	II
Pagaminta	REWE - Zentral GmbH, D- 50603 Köln

## 1.2 Simboliai

Svarbūs nurodymai dėl Jūsų saugumo yra specialiai pažymėti. Būtinai laikykitės šių nurodymų, kad išvengtumėte nelaimingų atsitikimų ir žalos turtui.



**ĮSPĖJIMAS** – įspėja apie pavojų sveikatai ir nurodo galimą sužalojimo pavojų.



**ĮSPĖJIMAS – elektros smūgio pavojus!**



Naudoti tik sausoje patalpoje.



**Pastaba:** paryškinti patarimai ir informacija.



Perskaitykite naudojimo instrukciją.

## 2. Svarbi saugos informacija

---

### 2.1 Bendrieji saugos nurodymai

1. Prieš naudodami pirmą kartą, atidžiai perskaitykite šią naudojimo instrukciją. Joje pateikta svarbi informacija apie Jūsų saugą ir prietaiso naudojimą bei priežiūrą. Išsaugokite instrukciją ir perduokite ją kartu su prietaisu.
2. Laikykitės visų įspėjimų, pateiktų ant prietaiso ir šioje naudojimo instrukcijoje.
3. Prietaisą naudokite tik pagal paskirtį. Netinkamas naudojimas gali kelti pavojų. Prietaisą naudojant ne pagal paskirtį arba netinkamai, nebus prisiimama atsakomybė už bet kokią dėl to atsiradusią žalą.
4. Naudojant gamintojo nerekomenduojamus priedus ir prietaiso dalis, galima susižeisti arba sugadinti prietaisą, todėl garantija nustos galioti.
5. Šį prietaisą gali naudoti vaikai nuo 8 metų ir vyresni, jei jie yra prižiūrimi arba buvo apmokyti, kaip saugiai naudoti prietaisą, ir supranta su tuo susijusius pavojus.
6. Vaikai negali atlikti valymo ir techninės priežiūros darbų, išskyrus atvejus, kai jie yra vyresni nei 8 metų amžiaus ir prižiūrimi suaugusiųjų.
7. Prietaisą ir jo jungiamąjį laidą laikykite atokiau nuo jaunesnių nei 8 metų amžiaus vaikų.
8. Vaikams neleidžiama žaisti su prietaisu.
9. Šį prietaisą gali naudoti asmenys, turintys ribotus fizinius, sensorinius ar protinius gebėjimus arba stokojantys patirties ir žinių, jeigu jie yra prižiūrimi arba jie buvo apmokyti saugiai naudoti prietaisą ir jie suprato su juo susijusią riziką.
10. Šis prietaisas yra skirtas naudoti buityje ir pan., pavyzdžiui:
  - parduotuvų, biurų ir kitų komercinių patalpų virtuvėse;
  - vykdant žemės ūkio veiklą;

- klientų viešbučiuose, moteliuose ir kitose panašiose gyvenamosiose patalpose;
- nakvynės namuose.

11. **ĮSPĖJIMAS – elektros smūgio pavojus!** Stebėkite, kad į kištuko jungtį nepatektų skysčio.



12. Nurodymus, kaip valyti paviršius, kurie liečiasi su maistu, žr. skyriuje „Valymas ir priežiūra“.
13. **ĮSPĖJIMAS!** Netinkamai naudojant prietaisą, galima susižaloti.
14. Pasirūpinkite, kad prietaisas nepatektų į vaikų rankas jiems nepastebėjus!
15. Būkite itin atsargūs, kai prietaisą naudoja šalia esantys žmonės arba vaikai.
16. Nepalikite įjungto prietaiso be priežiūros.
17. Venkite sąlyčio su judančiomis dalimis.
18. Saugokite prietaisą nuo karščio ir šalčio, tiesioginių saulės spindulių, drėgmės ir aštrių kraštų.
19. Niekada nemerkite prietaiso ir maitinimo laido su maitinimo kištuku į vandenį ar kitus skysčius. Nelaikykite prietaiso po tekančiu vandeniu.
20. Nenaudokite prietaiso drėgnomis rankomis.
21. **ĮSPĖJIMAS – elektros smūgio pavojus!** Niekada neremontuokite prietaiso patys. Gedimo atveju prietaisą remontuoti gali tik kvalifikuotas specialistas.
22. Jei yra pažeistas maitinimo laidas ar prietaiso korpusas arba prietaisas nukrito, jo negalima naudoti, kol jo nepatikrins specialistas.
23. Atkreipkite dėmesį, kad prietaisas yra įjungtas, jei jo kištukas įjungtas į elektros lizdą.
24. Prieš surenkant, ardant ar valant prietaisą, jį visada reikia atjungti nuo maitinimo šaltinio.



25. Niekada nedėkite pavaros bloko į indaplovę. Taip jį tik sugadintumėte.
26. Naudokite tik gamintojo pateiktus ar rekomenduojamus priedus.
27. Neatidarykite prietaiso korpuso. Nekiškite jokių daiktų į angas. Visos angos turi būti tuščios.
28. Nedarykite jokių prietaiso pakeitimų.

## **2.2 Elektros sauga**

1. Patikrinkite, ar tinklo įtampa atitinka prietaiso vardinėje plokštelėje nurodytus duomenis.
2. Maitinimo laidas turi būti visada lengvai prieinamas ir pasiekiamas. Jis tarnauja kaip skirtuvas. Visiškai atjungti prietaisą nuo elektros tinklo galima tik ištraukus maitinimo kištuką.
3. Saugokitės, kad maitinimo laidas nebūtų pažeistas jį suspaudus, sulenkus ar trinant į aštirus kraštus, taip pat saugokite jį nuo karštų paviršių ir atviros liepsnos.
4. Prietaiso negalima traukti žemyn laikant už maitinimo laido. Maitinimo laidą patieskite taip, kad už jo nebūtų galima užkliūti.
5. Kai nenaudojate prietaiso, perkūnijos metu, įvykus gedimui naudojimo metu ir prieš valydami ištraukite elektros tinklo kištuką iš elektros lizdo.
6. Norėdami atjungti prietaisą nuo elektros tinklo, traukite tik patį kištuką. Netraukite už maitinimo laido.
7. Jei šio prietaiso maitinimo laidas yra pažeistas, siekiant išvengti pavojaus, jį turi pakeisti gamintojas, jo klientų aptarnavimo skyrius arba panašią kvalifikaciją turintis asmuo.
8. Neatidarykite korpuso patys, o remontą patikėkite specialistams. Norėdami tai padaryti, susisiekite su specializuotomis dirbtuvėmis. Atsakomybė ir garantiniai reikalavimai netaikomi, jei naudotojas pats atliko remontą, netinkamai prijungė arba naudojo prietaisą.
9. Remontui galima naudoti tik originalius prietaiso duomenis atitinkančias dalis. Šiame prietaise yra elektrinių ir mechaninių dalių, kurios yra būtinos apsaugai nuo pavojaus šaltinių užtikrinti.

10. Laikykite prietaisą, maitinimo kištuką ir maitinimo laidą atokiau nuo atviros liepsnos ir karštų paviršių.
11. Prietaisą naudokite tik patalpose. Niekada nenaudokite jo drėgnose patalpose arba lyjant lietu.
12. Niekada nelaikykite prietaiso taip, kad jis galėtų įkristi į vonią ar kriauklę.
13. Niekada nebandykite paimti elektros prietaiso, jei jis įkrito į vandenį. Tokiu atveju nedelsdami ištraukite maitinimo laidą iš lizdo.

### **3. Naudojimas pagal paskirtį**

---

1. Prietaisas skirtas tik tinkamiems maisto produktams plakti, minkyti ir maišyti.
2. Šis prietaisas skirtas naudoti tik buityje. Jis nėra skirtas komerciniam naudojimui.
3. Prietaisą galima naudoti tik buityje ir sausose patalpose.
4. Nenaudokite prietaiso jokiems kitiems tikslams. Bet koks kitas naudojimas gali sugadinti prietaisą ir sužaloti asmenį arba sugadinti turtą.
5. Gamintojas neprisiima atsakomybės už žalą ar sužalojimus, patirtus dėl netinkamo naudojimo ar šių nurodymų nesilaikymo.

## 4. Valdikliai

---

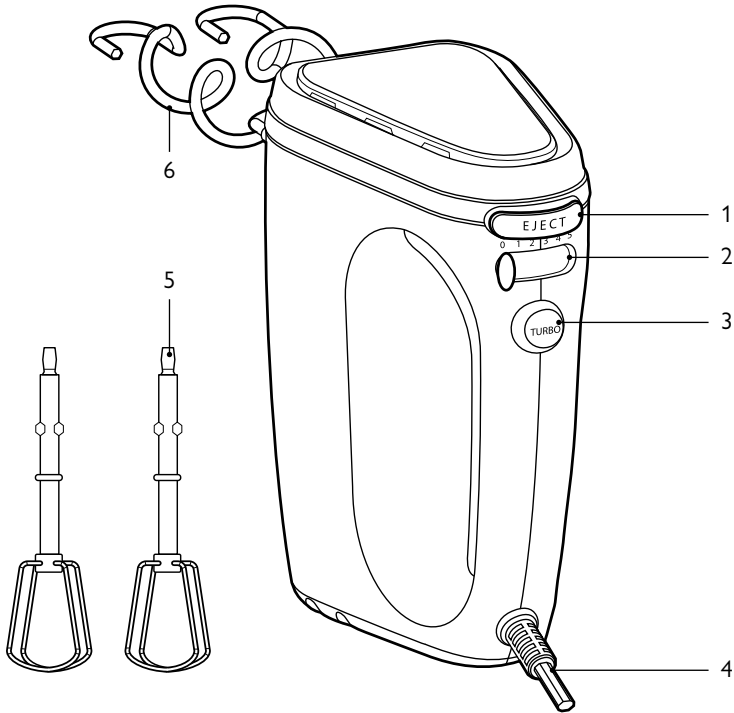

1. Išstūmimo mygtukas
2. Lygio jungiklis
3. Turbo režimo mygtukas
4. Maitinimo laidas
5. Plaktuvas
6. Tešlos gaminimo kablys

## 5. Naudojimo instrukcija

### 5.1 Išpakavimas ir apžiūra

1. Atsargiai išimkite prietaisą ir priedus iš pakuotės.
2. Patikrinkite, ar pakuotės turinys yra pilnas ir nepažeistas. Jei pakuotės turinys nepilnas arba pažeistas, prietaiso nenaudokite. Nedelsdami grąžinkite jį pardavėjui.
3. Norėdami pašalinti pakuotės medžiagą, laikykitės teisės aktų reikalavimų.
4. Pasilikite pakuotės medžiagą, jei norite ją naudoti pakuodami, siųsdami ar kitaip transportuodami prietaisą. Laikykite ją taip, kad nekiltų pavojus.



**ĮSPĖJIMAS – pavojus užspringti!** Pakuotės medžiaga nėra žaislas. Vaikai gali užspringti plastikiniais maišeliais, plėvele ir polistireno gabalėliais.

- Todėl visada laikykite pakuotės medžiagą atokiau nuo vaikų.

### 5.2 Pirmasis paleidimas

1. Nuimkite pakavimo medžiagą ir visą apsauginę plėvelę.
2. Prieš naudodami prietaisą pirmą kartą, nuvalykite visas jo dalis, kaip aprašyta skyriuje „Valymas ir priežiūra“.

### 5.3 Naudojimas



**ĮSPĖJIMAS – pavojus susižeisti!** Netinkamai naudojant prietaisą galima susižeisti.

- Maišymo metu rankos, plaukai, drabužiai ir kiti daiktai negali liestis prie judančių dalių.
- Prieš prijungdami prietaisą prie elektros lizdo arba atjungdami jį nuo maitinimo šaltinio, įsitikinkite, kad prietaisas yra išjungtas, kad būtų išvengta atsitiktinio įsijungimo.
- Prietaisą įjunkite tik tada, kai maišymo priedai (plaktuvas arba tešlos kablys) įdėti į tinkamą maišymo indą. Nenaudokite prietaiso, jei maišymo priedai nėra įdėti į tinkamą indą.
- Nenaudokite skirtingų maišytuvo priedų (plaktuvo su tešlos kabliu).
- Maišymo priedus iš maišymo indo išimkite tik tada, kai prietaisas yra išjungtas ir visos dalys visiškai sustojusios. Iš karto atjunkite prietaisą nuo maitinimo šaltinio.
- Niekada nedirbkite su prietaisu ilgiau nei 5 minutes. Tarp dviejų ciklų leiskite prietaisui visiškai atvėsti (bent 10 minučių).

- Įstatykite norimus maišymo priedus į atitinkamus jiems skirtus laikiklius ant varomojo bloko. Spauskite maišymo priedus į laikiklius taip, kad išgirstumėte ir pajustumėte, kaip jie įsitvirtina.

Maišymo priedų laikikliai yra skirtingų dydžių.

Kiekvienas plaktukas arba tešlos kablys telpa tik į vieną iš dviejų laikiklių (1 pav.).

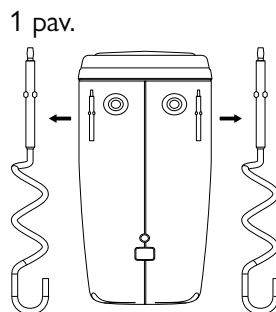

- Patikrinkite, ar maišymo priedai yra tvirtai ir teisingai įstatyti.
- Sudėkite ingredientus į maišymo indą (į komplektą neįtrauktas).
- Patikrinkite, ar prietaisas išjungtas, ir įkiškite maitinimo kištuką į tinkamai įrengtą lizdą.
- Laikykite prietaisą maišymo dubenyje taip, kad maišymo priedai būtų kuo arčiau dugno, ir įjunkite prietaisą nustatydami lygio jungiklį į padėtį „1“.
- Jei reikia, lėtai didinkite greitį, nustatydami Lygio jungiklį į reikiamą greičio pakopą (1–5).
- Jei reikia, paspauskite ir palaikykite turbo režimo mygtuką, kad galėtumėte naudoti didžiausią galingumą ir greitį (greičio pakopa „5“).
- Apdoroję ingredientus, išjunkite prietaisą nustatydami Lygio jungiklį į padėtį „0“.
- Maišymo priedams sustojus, iškelkite prietaisą iš maišymo indo ir ištraukite maitinimo kištuką iš lizdo.
- Norėdami išimti maišymo priedus, paspauskite išstūmimo mygtuką.  
Užraktas atsilaisvins. Galite išimti maišymo priedus.
- Po kiekvieno naudojimo išvalykite visas prietaiso dalis.

## 6. Valymas ir priežiūra

- Prieš valydami prietaisą visada ištraukite jį iš elektros lizdo ir leiskite jam visiškai atvėsti.



**ĮSPĖJIMAS – elektros smūgio pavojus!** Į korpusą patekęs vanduo gali sukelti trumpąjį jungimą arba elektros smūgį.

- Niekada nenardinkite prietaiso į vandenį ar kitus skysčius.
- Niekada nelaikykite prietaiso po tekančiu vandeniu.



**Pastaba:** netinkamai elgiantis su prietaisu, jis gali būti sugadintas.

- Niekada nenaudokite tirpiklių, abrazyvinių valiklių, kietų šepetėlių, metalinių ar aštrių daiktų. Tirpikliai kenkia sveikatai ir pažeidžia plastikinės dalis, o abrazyviniai valikliai ir pagalbinės priemonės braižo paviršius.

### 6.1 Varomojo bloko valymas

1. Varomąjį bloką valykite lengvai sudrėkinta šluoste.
2. Jei reikia, naudokite šiek tiek valymo priemonės.
3. Prieš toliau naudodami ar laikydami prietaisą, visas dalis nusauskite švaria šluoste.

### 6.2 Maišymo priedų valymas

1. Maišymo priedus valykite šiltu vandeniu su valymo priemone.
2. Maišymo priedus kruopščiai nuplaukite švariu vandeniu.
3. Po to palikite maišymo priedus visiškai išdžiūti.

## 7. Laikymas ir transportavimas

---

1. Išvalykite prietaisą, kaip aprašyta skyriuje „Valymas ir priežiūra“.
2. Visada laikykite prietaisą švarioje ir sausoje vietoje, geriausia originalioje pakuotėje, sausoje, švarioje ir vaikams neprieinamoje vietoje.
3. Pasirūpinkite, kad transportuojant prietaisas nenukristų ar neapvirstų.
4. Saugokite prietaisą nuo smūgių ir vibracijos, ypač gabenant jį transporto priemonėmis.

## 8. Gedimų šalinimas

---

Prietaisas neveikia:

1. Ar prietaisas prijungtas prie elektros tinklo?  
Prijunkite prietaisą prie maitinimo šaltinio.
2. Ar nesuveikė naudoto kištukinio lizdo saugiklis?  
Patikrinkite, ar lizdas veikia, naudodami kitą prietaisą.



**Pastaba:** jei patikrinus pirmiau nurodytus dalykus prietaisas vis tiek neveikia, kreipkitės į techninės priežiūros skyrių. Niekada neremontuokite prietaiso patys.

## 9. Utilizavimas

Siekdami užtikrinti, kad nekontroliuojamas atliekų šalinimas nepakenktų žmonių sveikatai ir aplinkai, atsakingai utilizuokite prietaisą ir taip skatinkite tvarų pakartotinį materialinių išteklių naudojimą. Elektros prietaisų, baterijų ir akumuliatorių rūšiavimas ir perdirdimas apsaugo nuo neigiamo poveikio aplinkai ir žmonių sveikatai. Kiek įmanoma, venkite atliekų susidarymo iš senų elektros prietaisų ir baterijų, pvz., pirmenybę teikdami baterijoms, kurių eksploatavimo laikas ilgesnis arba įkraunamoms baterijoms. Venkite šiukšlinti viešąsias erdves, palikdami be priežiūros baterijas arba elektros ir elektroninę įrangą su baterijomis.



Šis simbolis nurodo, kad prietaiso negalima šalinti kartu su įprastomis buitinėmis atliekomis.

Norėdami grąžinti seną prietaisą (kraštinės ilgis iki 25 cm), naudokitės grąžinimo ir surinkimo sistemomis arba kreipkitės į prekybos vietą, kurioje įsigijote prietaisą. Šis utilizavimas Jums yra nemokamas.

Smulkias elektros įrangos atliekas (kraštinės ilgis iki 25 cm) galima nemokamai grąžinti į parduotuves, kurių prekybos plotas elektros ir elektroninei įrangai yra ne mažesnis nei 400 m<sup>2</sup> arba į maisto prekių parduotuves, kurių bendras pardavimo plotas ne mažesnis nei 800 m<sup>2</sup>, kuriose parduodama elektros ir elektroninė įranga bent kelis kartus per metus. Stambesnes atliekas galima nemokamai grąžinti toje parduotuvėje, kurioje perkamas naujas tokio paties tipo įrenginys, kurio funkcijos iš esmės yra tokios pačios kaip ir senojo įrenginio.

Prieš šalindami prietaisą, išimkite visas baterijas ir įkraunamas baterijas, taip pat lemputes, kurias galima išimti jų nesugadinant, ir jas tinkamai pašalinkite atskirai nuo prietaiso. Atkreipiame dėmesį, kad patys turite ištrinti šalinamo prietaiso asmens duomenis.

## 10. Garantija

---

Džiaugiamės, kad nusprendėte įsigyti produktą iš mūsų įmonės ir tikimės, kad jums patiks naudotis mūsų aukštos kokybės produktu. Aukštą mūsų gaminių kokybę užtikrina griežta gamybos kontrolė. Tačiau tuo atveju, jei norite pateikti pagrįstą pretenziją, suteikiame garantiją toliau nurodytam laikotarpiui

### 3 metus

nuo pirkimo datos, laikantis šių sąlygų:

Ši garantija neturi įtakos jūsų, kaip vartotojo, įstatymų nustatytiems garantiniams reikalavimams prietaiso pardavėjui. Šioms teisėms mūsų gamintojo garantija neturi įtakos. Mūsų suteikta garantija galioja tik asmeniniam prietaiso naudojimui ir yra taikoma tik Vokietijos Lietuvos Respublika.

### Garantinis laikotarpis yra 3 metai nuo pirkimo datos.

**VIVESS** savo nuožiūra gali vykdyti garantinį aptarnavimą. Kitos pretenzijos neįtraukiamos. Jei turite klausimų apie **VIVESS** produktus, kreipkitės tiesiogiai į vietinį pardavėją.

Kad galėtumėte atlikti garantinę priežiūrą, mūsų aptarnavimo partneris reikalauja pirkimo įrodymo, kaip originalaus kvito arba pardavėjo atspausdinto grynųjų pinigų kvito. Prietaiso serijos numeris taip pat turi būti įskaitomas. Deja, negalime nemokamai atlikti garantinių paslaugų be jokių pirkimo įrodymų. Rekomenduojame pasilikti originalią pakuotę, kad būtų užtikrintas saugus prietaiso gabenimas esant garantijai.

### Garantija laikoma negaliojančia:

- netinkamo naudojimo atveju
- jei prietaisas mechanškai pažeidžiamas išorinio poveikio
- besidėvinčias dalis sugadinus transportuojant
- veikimo klaidų ir netinkamo naudojimo atveju
- pastačius prietaisą į šlapią vietą arba lauke
- dėl žalos, atsiradusios dėl jėgos, karo, vandens, žaibo, per didelės įtampos ir kitų priežasčių, nepatenkančių į VIVESS atsakomybę
- per didelio naudojimo atveju, ypač ne asmeninio naudojimo atveju
- jei nepaisoma vartotojo instrukcijų ir diegimo klaidų
- jei prietaisas neturi techninių defektų
- transporto ir kelionės išlaidoms, taip pat išlaidoms, patirtoms įrengiant ir išmontuojant prietaisą

Garantija neapima jokios vėlesnės mūsų atsakomybės, ypač jokios atsakomybės už žalą pačiam prietaisui ar patirtą dėl prietaiso praradimo iki remonto laiko (pvz., kelionės išlaidų, tvarkymo išlaidų ir pan.). Tačiau tai neapriboja ir nepanaikina mūsų įstatymų numatytos garantijos, ypač pagal Atsakomybės už produktą įstatymą.

Bet kokios mūsų teikiamos garantinės paslaugos nepratęsia 3 metų garantijos termino nuo pirkimo datos, taip pat ir dėl galimai pakeistų komponentų.

**Linkime daug džiaugsmo naudojant naują prietaisą ir tikimės, kad kitas bus dar vienas VIVESS produktas.**

**SVARBUS DOKUMENTAS! SAUGOKITE 3 METUS KARTU SU  
PIRKIMO ĮRODYMU!**

## Sadržaj

---

1. Pregled .....	74
2. Važne upute o sigurnosti .....	75
3. Namjenska uporaba .....	78
4. Upravljački elementi.....	79
5. Upute za rukovanje .....	80
6. Čišćenje i njega .....	82
7. Čuvanje i transport .....	83
8. Otklanjanje grešaka .....	83
9. Zbrinjavanje.....	84
10. Jamstvo.....	85

# 1. Pregled

## 1.1 Tehnički podaci

Model	NAN 8641288
Mrežni ulaz	220–240 V~, 50/60 Hz
Ulazna snaga	300 W
Klasa zaštite	II
Proizvedeno za	REWE - Zentral GmbH, D-50603 Köln

## 1.2 Ikone

Važne napomene za vašu sigurnost posebno su označene. Obavezno se pridržavajte ovih mjera opreza kako biste izbjegli nesreće i oštećenja imovine.



**UPOZORENJE** – upozorava na opasnosti po zdravlje i ukazuje na potencijalne opasnosti od ozljeda.



**UPOZORENJE – opasnost od strujnog udara!**



Samo za uporabu u suhim zatvorenim prostorima.



**Napomena:** Ističe savjete i informacije.



Pročitajte upute za uporabu.

## 2. Važne upute o sigurnosti

---

### 2.1 Opće upute o sigurnosti

1. Prije prve uporabe dobro pročitajte ovu uputu za uporabu. Ona sadrži važne informacije za vašu sigurnost te za uporabu i održavanje uređaja. Uputu spremite za buduću referencu i predajte je zajedno s uređajem.
2. Poštujte sva upozorenja na uređaju i u ovoj uputi za uporabu.
3. Uređaj upotrebljavajte samo za predviđenu namjenu. Neodgovarajuća uporaba dovodi do opasnosti. Ako uređaj ne upotrebljavate namjenski ili njime nepravilno rukujete, ne preuzima se odgovornost za tako nastalu štetu.
4. Uporaba pribora ili dijelova uređaja koje proizvođač nije izričito preporučio može uzrokovati ozljede ili oštećenja i rezultirati gubitkom jamstva.
5. Ovaj uređaj mogu upotrebljavati djeca u dobi od 8 i više godina ako su pod nadzorom ili su obučena za sigurnu uporabu uređaja te ako razumiju opasnosti koje iz toga proizlaze.
6. Održavanje i čišćenje ne smiju obavljati djeca, osim ako imaju 8 ili više godina i ako su pod nadzorom.
7. Uređaj i pripadajući kabel držite podalje od djece mlađe od 8 godina.
8. Djeca se ne smiju igrati s uređajem.
9. Ovaj uređaj mogu upotrebljavati osobe smanjenih fizičkih, senzornih ili mentalnih sposobnosti ili osobe s nedostatnim iskustvom i znanjem ako su pod nadzorom ili su poučene o sigurnoj uporabi uređaja i ako razumiju s tim povezane opasnosti.
10. Ovaj je uređaj namijenjen za kućnu i sličnu uporabu, npr.:
  - u kuhinjama za zaposlenike u trgovinama, uredima i drugim komercijalnim prostorima;
  - na poljoprivrednim gospodarstvima;

- za goste u hotelima, motelima i drugim sličnim stambenim prostorima;
- u pansionima s doručkom.

11. **UPOZORENJE – opasnost od strujnog udara!** U utični spoj ne smije ući tekućina.



12. Upute o čišćenju površina koje dolaze u dodir s hranom potražite u poglavlju „Čišćenje i njega“.
13. UPOZORENJE! Neodgovarajuća uporaba može dovesti do ozljeda.
14. Osigurajte da uređaj neopaženo ne dođe u dječje ruke!
15. Budite posebno oprezni kad se uređaj upotrebljava u blizini djece ili kad ga upotrebljavaju djeca.
16. Uključeni uređaj ne ostavljajte bez nadzora.
17. Izbjegavajte kontakt s pokretnim dijelovima.
18. Uređaj držite podalje od visoke i niske temperature, izravnog sunčevog svjetla, vlage i oštih rubova.
19. Uređaj i strujni kabel s utikačem nikada ne uranjajte u vodu ili druge tekućine. Uređaj nikad ne držite pod tekućom vodom.
20. Uređaj ne upotrebljavajte ako imate mokre ruke.

21. **UPOZORENJE – opasnost od strujnog udara!**

Nikada ne pokušavajte sami popraviti uređaj. U slučaju kvara popravak uređaja povjerite samo kvalificiranom stručnjaku.



22. Ako su oštećeni strujni kabel ili kućište uređaja ili ako je uređaj pao, ne smije se upotrebljavati dok ga ne provjeri stručnjak.
23. Imajte na umu da je uređaj pod naponom dok je utikač spojen s utičnicom.
24. Uređaj se uvijek mora odvojiti od električne mreže ako nije pod nadzorom te prije sastavljanja, rastavljanja ili čišćenja.
25. Pogonsku jedinicu nikada ne stavljajte u perilicu. Time biste je uništili.
26. Upotrebljavajte samo pribor koji je isporučio ili preporučio proizvođač.

27. Ne otvarajte kućište. Ne stavljajte predmete u otvore. Sve otvore održavajte čistima.
28. Ne mijenjajte uređaj.

## **2.2 Električna sigurnost**

1. Provjerite odgovara li strujni napon specifikacijama na natpisnoj pločici uređaja.
2. Pazite da strujni utikač uvijek bude lako dostupan. On služi za odvajanje od struje. Samo strujnim utikačem uređaj se može potpuno odvojiti od strujne mreže.
3. Spriječite oštećenje strujnog kabela prignječenjem, savijanjem ili struganjem o oštre rubove i držite ga podalje od vrućih površina i otvorenog plamena.
4. Pazite da uređaj ne može pasti povlačenjem za strujni kabel. Strujni kabel postavite tako da se preko njega ne može spotaknuti.
5. Strujni utikač izvucite iz utičnice kad se ne upotrebljava, za vrijeme nevremena, u slučaju smetnji u radu i prije svakog čišćenja.
6. Kako biste uređaj odvojili od napajanja strujom, strujni utikač izvlačite samo za sam utikač. Ne povlačite za strujni kabel.
7. Ako je strujni kabel ovog uređaja oštećen, mora ga zamijeniti proizvođač ili njegova servisna služba ili slično kvalificirana osoba kako bi se izbjegle opasnosti.
8. Ne otvarajte kućište, nego popravak prepustite stručnjacima. Da biste to učinili, obratite se specijaliziranoj radionici. U slučaju popravaka koje obavljate sami, neodgovarajućeg priključka ili nepravilnog rukovanja, ne postoje nikakva prava u pogledu odgovornosti i jamstva.
9. Za popravke se mogu upotrebljavati samo dijelovi koji odgovaraju podacima originalnog uređaja. U ovom uređaju nalaze se električni i mehanički dijelovi koji su neizostavni za zaštitu od izvora opasnosti.
10. Uređaj, strujni utikač i strujni kabel držite podalje od otvorene vatre i vrućih površina.

11. Uređaj upotrebljavajte samo u zatvorenom prostoru. Nikad ga ne upotrebljavajte u vlažnim prostorijama ili na kiši.
12. Uređaj nikad ne držite tako da može pasti u kadu ili umivaonik.
13. Nikada ne hvatajte električni uređaj ako je pao u vodu. U tom slučaju strujni utikač odmah izvucite iz utičnice.

### **3. Namjenska uporaba**

---

1. Uređaj je namijenjen isključivo za mućenje, miješenje i miješanje odgovarajućih prehrambenih proizvoda.
2. Ovaj je uređaj namijenjen samo za kućnu uporabu. Nije prikladan za komercijalnu uporabu.
3. Uređaj je predviđen samo za kućnu uporabu u suhim zatvorenim prostorijama.
4. Uređaj ne upotrebljavajte ni u koju drugu svrhu. Svaka drugačija uporaba može dovesti do oštećenja uređaja te do materijalne i ljudske štete.
5. Proizvođač ne preuzima odgovornost za oštećenja ili ozljede uzrokovane nenamjenskom uporabom ili nepoštovanjem ove upute za uporabu.

## 4. Upravljački elementi

---

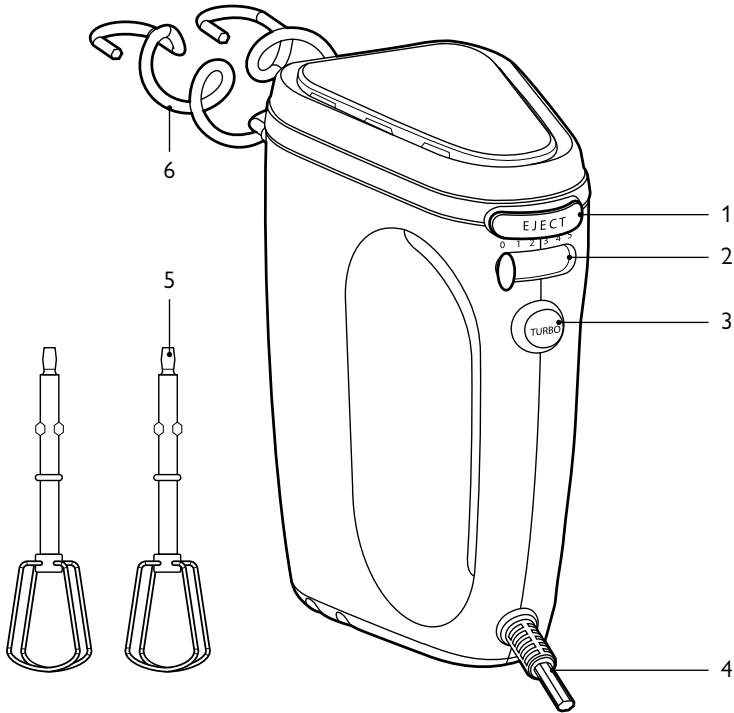

1. Gumb za izbacivanje
2. Stupanjski prekidač
3. Gumb za turbo funkciju
4. Strujni kabel
5. Metlica za miješanje
6. Nastavak za tijesto

## 5. Upute za rukovanje

### 5.1 Raspakiranje i provjera

1. Uređaj i pribor pažljivo izvadite iz pakiranja.
2. Provjerite je li sadržaj pakiranja potpun i neoštećen. Ako je sadržaj pakiranja nepotpun ili oštećen, ne uključujte uređaj. Odmah ga vratite trgovcu.
3. Ako želite zbrinuti ambalažni materijal, poštujujte zakonske odredbe.
4. Sačuvajte ambalažni materijal ako uređaj želite zapakirati, poslati ili drugačije transportirati. Čuvajte ga tako da ne predstavlja opasnost.



**UPOZORENJE – opasnost od gušenja!** Ambalažni materijal nije igračka. Djeca se mogu ugušiti plastičnim vrećicama, folijama i komadićima stiropora.

- Stoga ambalažni materijal uvijek držite podalje od djece.

### 5.2 Prvo pokretanje

1. Uklonite ambalažni materijal i sve zaštitne folije.
2. Prije prve uporabe očistite sve dijelove uređaja kako je opisano u poglavlju „Čišćenje i njega“.

### 5.3 Rukovanje



**UPOZORENJE – opasnost od ozljeda!** Nepravilna uporaba uređaja može dovesti do ozljeda.

- Pazite da ruke, kosa, odjeća i drugi predmeti tijekom miješanja ne dođu u dodir s pokretnim dijelovima.
- Prije nego što uređaj spojite s utičnicom ili ga odvojite od utičnice, svakako provjerite je li isključen da biste spriječili slučajno uključivanje.
- Uređaj uključujte samo ako su nastavci za miješanje (metlica za miješanje ili nastavak za tijesto) u prikladnoj posudi za miješanje. Ne uključujte uređaj ako se nastavci za miješanje nalaze izvan odgovarajuće posude.
- Nikada ne kombinirajte različite nastavke za miješanje (metlicu za miješanje s nastavkom za tijesto).

- Nastavke za miješanje izvadite iz posude za miješanje tek kad je uređaj isključen i kad se svi dijelovi potpuno zaustave. Uređaj odmah odvojite od strujne mreže.
- Uređajem nikada ne radite dulje od 5 minuta bez prekida. Između dva ciklusa uređaj pustite da se potpuno ohladi (najmanje 10 minuta).

1. Željene nastavke za miješanje umetnite u odgovarajuće prihvate na pogonskoj jedinici. Nastavke za miješanje umetnite u prihvate tako da se čujno i osjetno uglave.

Prihvati nastavaka za miješanje različitih su veličina. Svaka metlica za miješanje odn. svaki nastavak za tijesto odgovara samo jednom od dvaju prihвата (sl. 1).

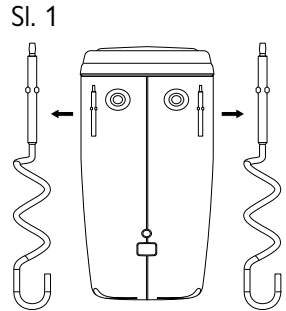

2. Provjerite jesu li nastavci za miješanje čvrsto i dobro uglavljeni.
3. Stavite sastojke u posudu za miješanje (nije priložena u pakiranju).
4. Provjerite je li uređaj isključen i strujni utikač spojite u pravilno instaliranu utičnicu.
5. Uređaj držite u posudi za miješanje tako da su nastavci za miješanje što bliže dnu, a zatim uključite uređaj postavljanjem stupanjskog prekidača u položaj „1“.
6. Ako želite, polako povećajte brzinu postavljanjem stupanjskog prekidača na željeni stupanj (1–5).
7. Ako želite, držite pritisnutim gumb za turbo funkciju da biste dobili maksimalnu snagu i brzinu (brzina „5“).
8. Kad završite s obradom sastojaka, isključite uređaj postavljanjem stupanjskog prekidača u položaj „0“.
9. Kad se nastavci za miješanje zaustave, izvadite uređaj iz posude za miješanje i izvucite utikač iz utičnice.
10. Za izbacivanje nastavaka za miješanje pritisnite gumb za izbacivanje. Mehanizam za zabavljanje se otpušta. Možete izvaditi nastavke za miješanje.
11. Nakon svake uporabe očistite sve dijelove uređaja.

## 6. Čišćenje i njega

- Prije svakog čišćenja izvucite utikač iz utičnice i pustite da se uređaj potpuno ohladi.



**UPOZORENJE – opasnost od strujnog udara!** Voda koja ulazi u kućište može uzrokovati kratki spoj ili strujni udar.

- Uređaj nikad ne uranjajte u vodu ili druge tekućine.
- Uređaj nikad ne držite pod tekućom vodom.



**Napomena:** Nepravilna uporaba uređaja može dovesti do oštećenja uređaja.

- Za čišćenje nikad ne upotrebljavajte otapala, abrazivna sredstva, tvrde četke, metalne ili oštre predmete. Otapala su štetna po zdravlje i agresivno djeluju na plastične dijelove, abrazivna sredstva za čišćenje i pomagala grebu površinu.

### 6.1 Čišćenje pogonske jedinice

1. Pogonsku jedinicu čistite malo navlaženom krpom.
2. Ako je potrebno, upotrijebite sredstvo za pranje posuđa.
3. Prije nastavka uporabe ili spremanja sve dijelove osušite čistom krpom.

### 6.2 Čišćenje nastavaka za miješanje

1. Nastavke za miješanje očistite toplom vodom sa sredstvom za pranje posuđa.
2. Nastavke za miješanje temeljito isperite čistom vodom.
3. Nastavke za miješanje nakon toga pustite da se potpuno osuše.

## 7. Čuvanje i transport

---

1. Uređaj očistite kako je opisano u poglavlju „Čišćenje i njega“.
2. Čist i suh uređaj uvijek čuvajte na čistom i suhom mjestu izvan dohvata djece, po mogućnosti u originalnom pakiranju.
3. Pobrinite se da uređaj tijekom transporta ne može pasti ili se prevrnuti.
4. Uređaj zaštitite od udaraca i vibracija, posebno kad se prevozi u vozilima.

## 8. Otklanjanje grešaka

---

Uređaj ne radi:

1. Je li uređaj spojen sa strujom?  
Spojite uređaj sa strujom.
2. Je li se aktivirao osigurač korištene utičnice?  
Provjerite rad utičnice drugim uređajem.



**Napomena:** Obratite se servisu ako uređaj ne radi niti nakon što ste provjerili gornje točke. Ne pokušavajte sami popraviti uređaj.

## 9. Zbrinjavanje

Kako nekontrolirano zbrinjavanje otpada ne bi naštetilo ljudskom zdravlju i okolišu, uređaj odgovarajuće reciklirajte promičući održivu ponovnu uporabu materijalnih resursa. Odvojenim prikupljanjem i recikliranjem otpadnih električnih uređaja, baterija i akumulatora žele se izbjeći negativni učinci na okoliš i zdravlje ljudi. Izbjegavajte što je više moguće stvaranje otpada od starih električnih uređaja i baterija, npr. davanjem prednosti baterijama s duljim vijekom trajanja ili punjivim baterijama. Izbjegavajte bacanje otpada u javne prostore tako što nećete ostavljati neoprezno baterije ili električnu i elektroničku opremu koja sadrži baterije.



Simbol znači da se ovaj uređaj ne smije zbrinjavati s običnim komunalnim otpadom.

Da biste vratili dotrajale uređaje (dužina ruba do 25 cm), poslužite se sustavom za povrat i prikupljanje ili se obratite prodajnom mjestu na kojem ste kupili uređaj. To je zbrinjavanje besplatno za vas.

Mali električni uređaji (duljina ruba do 25 cm) mogu se besplatno vratiti trgovcima na malo s prodajnim prostorom za električnu i elektroničku opremu od najmanje 400 m<sup>2</sup> za mješovitu robu s ukupnom prodajnom površinom od najmanje 800 m<sup>2</sup>, koje nude električnu i elektroničku opremu najmanje nekoliko puta godišnje. Veći dotrajali uređaji mogu se besplatno vratiti odgovarajućem trgovcu pri kupnji novog uređaja istog tipa, koji u osnovi ispunjava iste funkcije kao i stari uređaj.

Prije zbrinjavanja uređaja izvadite sve baterije, akumulatore i svjetiljke koje se mogu izvaditi bez uništavanja i odgovarajuće ih zbrinite odvojeno od uređaja. Ističemo da ste sami odgovorni za brisanje osobnih podataka na uređaju koji se zbrinjava.

## 10. Jamstvo

---

Drago nam je što ste odlučili kupiti proizvod naše tvrtke i želimo vam puno zabave i veselja uz ovaj visokokvalitetni proizvod. Naša stroga kontrola proizvodnje osigurava visoku kvalitetu naših uređaja. U slučaju da ipak imate opravdanu reklamaciju, dajemo vam jamstvo u trajanju od

### 3 godine

od datuma kupnje prema sljedećim uvjetima:

Ovo jamstvo ne utječe na vaša zakonska jamstvena potraživanja kao potrošača prema prodavatelju uređaja. Ova prava nisu ograničena jamstvom proizvođača koje dajemo. Jamstvo koje dajemo vrijedi samo za privatnu upotrebu uređaja i ograničeno je na područje Republike Hrvatske.

### Jamstveni rok iznosi 3 godine od datuma kupnje.

**VIVESS** odlučuje kako će se ispuniti jamstvo. Daljnji su zahtjevi isključeni. Ako imate pitanja o proizvodima tvrtke **VIVESS**, obratite se izravno trgovini u kojoj ste kupili proizvod.

Da bi se jamstvo moglo ispuniti, zaposleniku u trgovini obavezno morate predložiti dokaz o kupnji, bilo u obliku originalne fakture ili računa koji ste dobili na blagajni trgovine. Nadalje, serijski broj na uređaju mora biti čitljiv. Nažalost, ne možemo pružiti besplatne usluge jamstva bez dokaza o kupnji. Preporučujemo da sačuvate originalnu ambalažu kako biste osigurali siguran transport uređaja u slučaju jamstvenog zahtjeva.

Popravke u jamstvenom roku smije vršiti isključivo tvrtka tsc technical customer solutions GmbH & Co. KG ili ugovorne radionice koje je tvrtka ovlastila. U slučaju popravaka koje obavljate sami ili u drugim radionicama, svi jamstveni zahtjevi postaju nevažeći i ne postoji pravo na naknadu.

### Jamstvo se gubi u sljedećim slučajevima:

- nestručno rukovanje
- mehaničko oštećenje uređaja izvana
- štete pri transportu za potrošne dijelove
- greške u rukovanju i nenamjenska upotreba
- postavljanje uređaja u vlažnim prostorijama ili vani
- štete nastale zbog više sile, rata, poplave, udara munje, prenapona i drugih razloga na koje VIVESS ne može utjecati
- prekomjerna upotreba, posebice ako namjena nije bila samo privatna

- nepridržavanje uputa za upotrebu i grešaka pri ugradnji
- ako uređaj nema tehnički kvar
- troškovi nastali pri transportu i prijevozu, te prilikom montaže i demontaže uređaja

Jamstvo ne uključuje nikakvu daljnju odgovornost s naše strane, posebice nikakvu odgovornost za štetu koja nije nastala na samom uređaju ili koja je uzrokovana kvarom uređaja prije popravka (npr. putni troškovi, troškovi rukovanja itd.). Međutim, to ne ograničava niti isključuje našu pravnu odgovornost, posebice u skladu sa Zakonom o odgovornosti za proizvode. Jamstvo koje ispunimo ne produžuju jamstveni rok od 3 godine od datuma kupnje, čak ni u pogledu zamijenjenih komponenti.

**Želimo vam puno zabave s novim uređajem i nadamo se da će i vaš sljedeći proizvod biti proizvod tvrtke VIVESS!**

**VAŽAN DOKUMENT! ČUVAJTE UZ RAČUN 3 GODINE!**



# VIVESS

REWE - Zentral GmbH • D-50603 Köln

[info-produkt@rewe-group.com](mailto:info-produkt@rewe-group.com)

HANDMIXER • NAN 8641288 • ~~XXXXXXXXXX~~