

# KAFFEE- MASCHINE

BEDIENUNGSANLEITUNG



**SK** KÁVOVAR | Návod na použitie

**CZ** KÁVOVAR | Návod k použití

**BG** КАФЕМАШИНА | Ръководство за употреба

**LT** KAVOS APARATAS | Naudojimo instrukcija

**HR** APARAT ZA KAVU | Upute za upotrebu

**VIVESS**

# Inhaltsverzeichnis

---

1. Übersicht.....	3
2. Wichtige Sicherheitshinweise.....	4
3. Bestimmungsgemäßer Gebrauch .....	8
4. Bedienelemente .....	9
5. Bedienungsanweisungen .....	10
6. Reinigung und Pflege.....	13
7. Aufbewahrung und Transport.....	14
8. Fehlerbehebung.....	15
9. Entsorgung.....	16
10. Garantie .....	17

# 1. Übersicht

## 1.1. Technische Daten

Modell	NAN 7884506
Netzeingang	220 - 240 V ~, 50 - 60 Hz
Leistungsaufnahme	900 W
Schutzklasse	Klasse I
Schutzart	IPX0
Wassertank	max. 1,5 Liter (12 Tassen)
Filter	88 x 115 mm (Größe 4)
Außenmaße	ca. 339 x 252 x 199 mm (H x B x T)
Gewicht	ca. 1,55 kg
Hergestellt für	REWE-Zentral GmbH, D-50603 Köln

## 1.2. Symbole

Wichtige Hinweise für Ihre Sicherheit sind besonders gekennzeichnet. Beachten Sie diese Hinweise unbedingt, um Unfälle und Sachschäden zu vermeiden.



**WARNUNG** - Warnt vor Gefahren für Ihre Gesundheit und zeigt mögliche Verletzungsrisiken auf.



**WARNUNG - Stromschlaggefahr!**



**WARNUNG - Brandgefahr!**



**WARNUNG - Verbrennungsgefahr!**



Nur für den Gebrauch in trockenen Innenräumen.



**Hinweis:** Hebt Tipps und Informationen hervor.



Bedienungsanleitung lesen.



## 2. Wichtige Sicherheitshinweise

---

### 2.1. Allgemeine Sicherheitshinweise

1. Lesen Sie diese Bedienungsanleitung vor dem ersten Gebrauch gründlich durch. Sie enthält wichtige Informationen für Ihre Sicherheit sowie zum Gebrauch und der Pflege des Gerätes. Heben Sie die Anleitung zum späteren Nachschlagen auf und geben Sie sie mit dem Gerät weiter.
2. Beachten Sie alle Warnungen auf dem Gerät und in dieser Bedienungsanleitung.
3. Benutzen Sie das Gerät nur für den vorgesehenen Zweck. Unsachgemäßer Gebrauch führt zu Gefährdungen. Wenn Sie das Gerät nicht bestimmungsgemäß verwenden oder falsch bedienen, wird für daraus resultierende Schäden keine Haftung übernommen.
4. Die Verwendung von Zubehör und Geräteteilen, die vom Hersteller nicht ausdrücklich empfohlen werden, kann Verletzungen oder Schäden verursachen und führt zum Verlust der Garantie.
5. Dieses Gerät kann von Kindern ab 8 Jahren und darüber benutzt werden, wenn sie beaufsichtigt werden oder bezüglich des sicheren Gebrauchs des Gerätes unterwiesen wurden und die daraus resultierenden Gefahren verstanden haben.
6. Reinigung und die Wartung durch den Benutzer dürfen nicht durch Kinder vorgenommen werden, es sei denn, sie sind 8 Jahre oder älter und werden beaufsichtigt.
7. Das Gerät und seine Anschlussleitung sind von Kindern jünger als 8 Jahre fernzuhalten.
8. Kinder dürfen nicht mit dem Gerät spielen.
9. Dieses Gerät kann von Personen mit eingeschränkten körperlichen, sensorischen oder geistigen Fähigkeiten oder mit mangelnder Erfahrung und mangelnden Kenntnissen benutzt werden, wenn sie beaufsichtigt oder bezüglich des sicheren Gebrauchs des

Gerätes unterwiesen wurden und die damit verbundenen Gefahren verstanden haben.

10. Dieses Gerät ist dazu bestimmt, im Haushalt und ähnlichen Anwendungen verwendet zu werden, wie beispielsweise:
  - in Küchen für Mitarbeiter in Läden, Büros und anderen gewerblichen Bereichen;
  - in landwirtschaftlichen Betrieben;
  - von Kunden in Hotels, Motels und weiteren ähnlichen Wohnumgebungen;
  - in Frühstückspensionen.
11. **WARNUNG - Stromschlaggefahr!** Es darf keine Flüssigkeit auf die Gerätesteckverbindung überlaufen. 
12. Für Anweisungen zur Reinigung von Oberflächen, welche mit Nahrungsmitteln in Berührung kommen, ziehen Sie bitte das Kapitel „Reinigung und Pflege“ zu Rate.
13. **WARNUNG!** Eine Fehlanwendung kann zu Verletzungen führen.
14. Die Oberfläche des Heizelements verfügt nach der Anwendung noch über Restwärme.
15. Stellen Sie sicher, dass das Gerät nicht unbemerkt in die Hände von Kindern gelangt!
16. Seien Sie besonders aufmerksam, wenn das Gerät in der Nähe oder von Kindern benutzt wird.
17. Lassen Sie das Gerät nicht unbeaufsichtigt, solange es eingeschaltet ist.
18. Halten Sie das Gerät von Hitze und Kälte, direkter Sonneneinstrahlung, Feuchtigkeit und scharfen Kanten fern.
19. Tauchen Sie das Gerät und Netzkabel mit Netzstecker nie in Wasser oder andere Flüssigkeiten. Halten Sie das Gerät nie unter fließendes Wasser.
20. Nehmen Sie das Gerät nicht mit feuchten Händen oder auf nassem Untergrund stehend in Betrieb.
21. **WARNUNG - Stromschlaggefahr!** Versuchen Sie nie selbst, das Gerät zu reparieren. Lassen Sie das Gerät im Falle von Störungen nur von einer qualifizierten Fachkraft reparieren. 

22. Wenn das Netzkabel oder das Gehäuse des Gerätes beschädigt oder wenn das Gerät heruntergefallen ist, darf dieses nicht benutzt werden, bevor es von einer Fachkraft überprüft worden ist.
23. Beachten Sie, dass das Gerät unter Strom steht, solange der Netzstecker mit einer Steckdose verbunden ist.
24. Das Gerät ist bei nicht vorhandener Aufsicht und vor dem Zusammenbau, dem Auseinandernehmen oder Reinigen stets vom Stromnetz zu trennen.
25. Benutzen Sie nur die mitgelieferten oder vom Hersteller empfohlenen Zubehörteile.
26. **WARNUNG - Brandgefahr!** Kleben Sie keine Fremdkörper an das Gerät und decken Sie das Gerät nicht mit anderen Gegenständen ab. 
27. Öffnen Sie das Gehäuse nicht. Stecken Sie keine Gegenstände in die Öffnungen. Halten Sie alle Öffnungen frei.
28. Stellen Sie keine Gegenstände mit offenen Flammen, z. B. Kerzen, oder mit Flüssigkeit gefüllte Gegenstände, z. B. Vasen, auf das Gerät.
29. **WARNUNG - Verbrühungsgefahr!** Wassertank nicht überfüllen.
30. Verwenden Sie keine beschädigte Glaskanne oder eine Glaskanne mit einem losen oder beschädigten Griff.
31. **WARNUNG - Verbrennungsgefahr!** Das Gehäuse, der Deckel und die Glaskanne werden während des Betriebs sehr heiß. Benutzen Sie nur die dafür vorgesehenen Griffe und Tasten. Öffnen Sie den Deckel nicht während des Brühvorgangs. Lehnen Sie sich während des Betriebs nicht über das Gerät. Oberhalb des Gerätes kann Hitze aufsteigen. Seien Sie vorsichtig, wenn Sie den Deckel öffnen, die Glaskanne herausnehmen oder den Glaskannen-Deckel öffnen. Der Dampf, der aus dem Deckel / der Glaskanne / den Öffnungen des Glaskannen-Deckels austritt, ist sehr heiß. 
32. Füllen Sie den Wassertank nie mit warmem oder heißem Wasser oder mit anderen Flüssigkeiten wie Milch. Verwenden Sie nur kaltes Trinkwasser.
33. Stellen Sie sicher, dass das Gerät ausgeschaltet ist, bevor Sie Wasser in den Wassertank füllen.
34. Öffnen Sie nicht den Deckel, während das Gerät in Betrieb ist.

35. Versuchen Sie nie, das Gerät zu benutzen, wenn sich kein Wasser im Wassertank befindet.
36. Das Gerät während des Betriebs und / oder wenn sich heiße Flüssigkeiten im Gerät befinden, nicht bewegen.
37. Lassen Sie die Glaskanne niemals leer auf der Warmhalteplatte stehen. Das Glas der Kanne könnte springen.

### 2.2. Elektrische Sicherheit

1. Überprüfen Sie, ob die Netzspannung mit den Angaben auf dem Typenschild des Gerätes übereinstimmt.
2. Achten Sie darauf, dass der Netzstecker immer gut zugänglich und erreichbar ist. Er dient als Trennvorrichtung. Nur der Netzstecker kann das Gerät vollständig vom Stromnetz trennen.
3. Verhindern Sie eine Beschädigung des Netzkabels durch Quetschen, Knicken oder Scheuern an scharfen Kanten und halten Sie es von heißen Oberflächen und offenen Flammen fern.
4. Achten Sie darauf, dass man das Gerät nicht am Netzkabel herunterziehen kann. Legen Sie das Netzkabel so, dass man nicht darüber stolpern kann.
5. Ziehen Sie den Netzstecker bei Nichtgebrauch, bei Gewitter, bei Störungen während des Betriebs, vor dem Befüllen und vor jeder Reinigung aus der Steckdose.
6. Ziehen Sie den Netzstecker nur am Netzstecker selbst, um das Gerät von der Stromversorgung zu trennen. Ziehen Sie nicht am Netzkabel.
7. Wenn die Netzanschlussleitung dieses Gerätes beschädigt wird, muss sie durch den Hersteller oder seinen Kundendienst oder eine ähnlich qualifizierte Person ersetzt werden, um Gefährdungen zu vermeiden.

### 2.3. Aufstellort

1. Stellen Sie das Gerät immer auf eine ebene, trockene, saubere, stabile und rutschfeste Oberfläche.
2. Verwenden Sie das Gerät nur in trockenen Innenräumen, niemals im Freien.
3. Halten Sie das Gerät von Hitzequellen, wie z. B. Heizkörpern, Öfen und anderen Hitze erzeugenden Geräten, fern. Stellen Sie das Gerät nicht auf Kochplatten (Gas-, Elektro-, Kohleherd usw.).

4. Das Gerät darf nicht mit leicht entzündlichem Material, z.B. Vorhängen, Textilien u.ä., in Berührung kommen oder damit zugedeckt werden. Achten Sie darauf, dass immer ein ausreichender Sicherheitsabstand zu entzündlichen Materialien eingehalten wird.
5. Halten Sie einen Mindestabstand von 10 cm um das Gerät ein, um für genügend Kühlung zu sorgen.
6. Stellen Sie das Gerät nicht in die Nähe von Elektro-Geräten, die starke Magnetfelder erzeugen (z. B. Motoren, Transformatoren).
7. Um Dampfschäden zu vermeiden, platzieren Sie das Gerät fern von Wänden bzw. Schränken. Verwenden Sie einen Untersetzer bei der Benutzung auf Holzmöbeln, um das Holz vor Schäden zu schützen.
8. Das Gerät darf während des Gebrauchs nicht in einem Schrank aufgestellt werden

### **3. Bestimmungsgemäßer Gebrauch**

---

1. Das Gerät ist ausschließlich zum Brühen von Kaffee vorgesehen. Versuchen Sie nicht, andere Flüssigkeiten mit dem Gerät zu brühen oder zu erhitzen.
2. Dieses Gerät ist nur für die Nutzung im Haushalt konzipiert. Es ist nicht für den kommerziellen Gebrauch geeignet.
3. Das Gerät ist nur zur Nutzung im Haushalt und in trockenen Innenräumen vorgesehen.
4. Verwenden Sie dieses Gerät nur in gemäßigttem Klima.
5. Verwenden Sie das Gerät nicht für andere Zwecke. Jegliche abweichende Verwendung kann zur Beschädigung des Gerätes und zu Sach- oder Personenschäden führen.
6. Der Hersteller übernimmt keine Haftung für Schäden oder Verletzungen, die durch nicht bestimmungsgemäßen Gebrauch oder Missachtung dieser Gebrauchsanweisung entstanden sind.

## 4. Bedienelemente

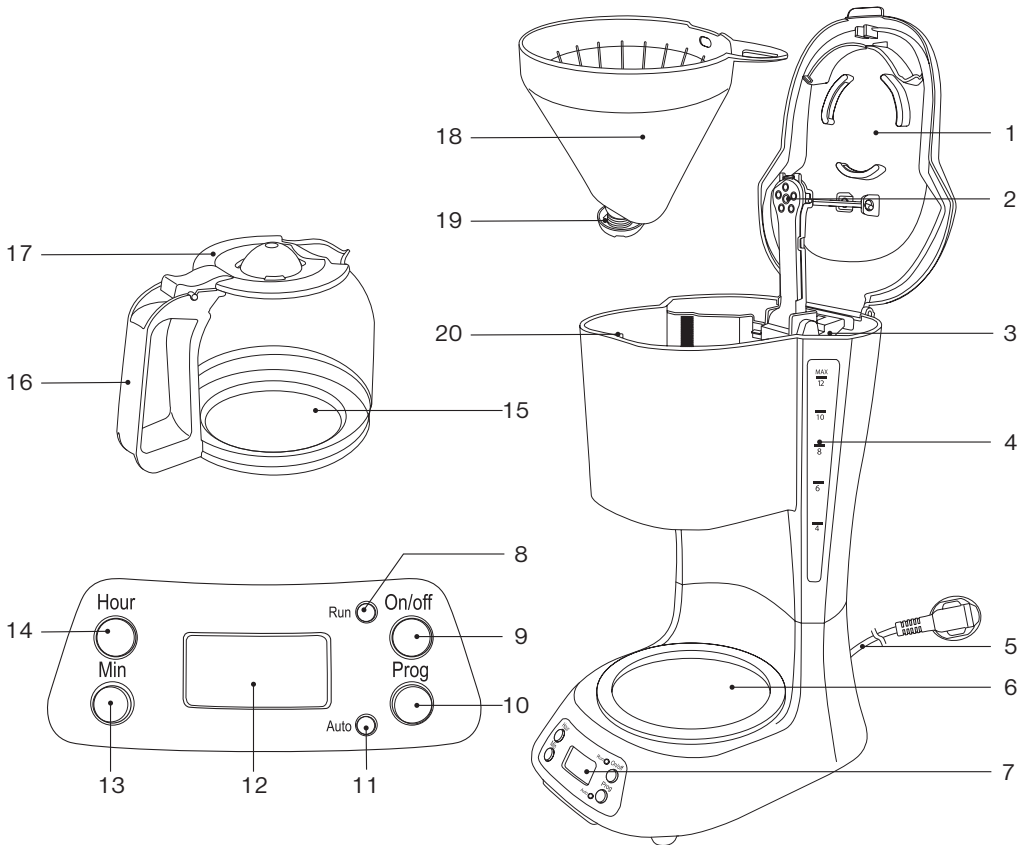

- |                                       |   |
|---------------------------------------|---|
| 1. Deckel                             | 11. Betriebskontrollleuchte <b>Auto</b> |
| 2. Wasserdüse                         | 12. LCD-Display                         |
| 3. Wassertank                         | 13. Taste <b>Min</b>                    |
| 4. Wasserstandsanzeige                | 14. Taste <b>Hour</b>                   |
| 5. Netzkabel mit Netzstecker          | 15. Glaskanne                           |
| 6. Warmhalteplatte für Glaskanne      | 16. Glaskannen-Griff                    |
| 7. Bedienfeld                         | 17. Glaskannen-Deckel                   |
| 8. Betriebskontrollleuchte <b>Run</b> | 18. Filterhalter                        |
| 9. Taste <b>On/off</b>                | 19. Tropfstopp-Ventil                   |
| 10. Taste <b>Prog</b>                 | 20. Filterfach                          |

## 5. Bedienungsanweisungen

### 5.1. Auspacken und Kontrolle

1. Entnehmen Sie das Gerät und Zubehör vorsichtig aus der Verpackung.
2. Überprüfen Sie den Verpackungsinhalt auf Vollständigkeit und Beschädigungen. Sollte der Verpackungsinhalt unvollständig oder sollten Beschädigungen feststellbar sein, nehmen Sie das Gerät nicht in Betrieb. Bringen Sie es umgehend zum Händler zurück.
3. Falls Sie Verpackungsmaterial entsorgen wollen, halten Sie sich an die gesetzlichen Bestimmungen.
4. Bewahren Sie das Verpackungsmaterial auf, wenn Sie das Gerät damit verpacken, verschicken oder anderweitig transportieren wollen. Lagern Sie es so, dass es kein Gefährdungspotenzial darstellt.



**WARNUNG - Erstickungsgefahr!** Das Verpackungsmaterial ist kein Spielzeug. An Plastiktüten, Folien und Styroporpartikeln können Kinder ersticken. Halten Sie daher Verpackungsmaterial immer von Kindern fern.

### 5.2. Erste Inbetriebnahme

1. Füllen Sie den Wassertank mit kaltem Wasser bis zur Markierung „MAX / 12“.
2. Führen Sie den Brühvorgang ohne gemahlene Kaffee durch, wie im Abschnitt „Bedienung“ beschrieben, um herstellungsbedingte Rückstände zu entfernen.
3. Das Gerät kann beim erstmaligen Einschalten einen leichten Geruch verströmen. Der Geruch bleibt eventuell während der ersten Brühvorgänge erhalten. Dies ist normal und stellt keinen Mangel oder Gefahr dar.
4. Wiederholen Sie den Vorgang ein- bis zweimal und lassen Sie das Gerät zwischendurch immer abkühlen.
5. Reinigen Sie das Gerät, wie im Kapitel „Reinigung und Pflege“ beschrieben.

### 5.3. Bedienung



**Hinweis:** Nehmen Sie das Gerät nie in Betrieb, wenn sich kein Wasser im Wassertank befindet.



**Hinweis:** Versichern Sie sich, dass der Wasserstand zwischen der Minimum- (4 Tassen) und Maximum-Kennzeichnung (12 Tassen) liegt.



**Hinweis:** Füllen Sie den Wassertank nur mit frischem, kaltem Wasser.

1. Öffnen Sie den Deckel und füllen Sie entsprechend der gewünschten Tassenzahl Wasser in den Wassertank. Überschreiten Sie nicht die Markierung „**MAX / 12**“ bzw. unterschreiten Sie nicht die Markierung „**4**“.
2. Setzen Sie den Filterhalter mit dem Tropfstopp-Ventil in das Filterfach ein. Stellen Sie sicher, dass der Filterhalter richtig in Position sitzt.
3. Legen Sie einen geeigneten Filter (Größe 1 x 4) in den Filterhalter und füllen Sie Kaffeepulver entsprechend der Wassermenge ein.
4. Schließen Sie den Deckel, so dass er einrastet. Setzen Sie dann die Glaskanne auf die Warmhalteplatte.
5. Verbinden Sie den Netzstecker mit einer geeigneten Steckdose. Das LCD-Display zeigt die Werkseinstellungszeitangabe „**12:00**“ an.
6. Drücken Sie die Taste **On/off**. Die Betriebskontrollleuchte **Run** leuchtet rot auf.
7. Das Gerät startet den Brühvorgang.

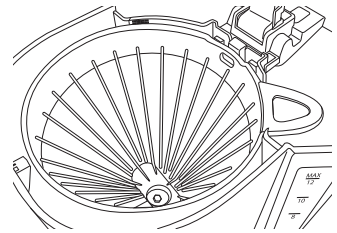

**Hinweis:** Um den Brühvorgang zu pausieren, drücken Sie die Taste **On/off**. Die Betriebskontrollleuchte **Run** erlischt. Um den Brühvorgang fortzusetzen, drücken Sie erneut die Taste **On/off**. Die Betriebskontrollleuchte **Run** leuchtet wieder rot auf.

8. Wenn der Brühvorgang beendet ist, erlischt die Betriebskontrollleuchte **Run**.
9. Warten Sie ca. eine Minute, bis das Kaffeetropfen stoppt. Nehmen Sie dann die Glaskanne von der Warmhalteplatte herunter.
10. Das Gerät verfügt über eine Warmhaltefunktion. Lassen Sie die Glaskanne auf der Warmhalteplatte stehen, um den Kaffee warm zu halten.
11. Das Gerät (inklusive Warmhalteplatte) schaltet sich nach 40 Minuten automatisch aus, wenn die Bedientasten nach der Beendigung des Brühvorgangs nicht betätigt werden.

12. Trennen Sie das Gerät von der Stromversorgung und lassen Sie es vollständig abkühlen.
13. Reinigen Sie das Gerät wie im Kapitel „Reinigung und Pflege“ beschrieben.

## 5.4. Zeiteinstellung und Timer-Funktion



**Hinweis:** Die Tasten **Prog**, **Hour** und **Min** können während des Brühvorgangs nicht bedient werden.

1. Verbinden Sie den Netzstecker mit einer geeigneten Steckdose. Das LCD-Display zeigt die Werkseinstellungszeitangabe „**12:00**“ an.
2. Drücken Sie die Taste **Prog**. Die Anzeige „**CLOCK**“ blinkt auf dem LCD-Display.
3. Drücken Sie wiederholt die Tasten **Hour** und **Min**, um die aktuelle Uhrzeit einzustellen (24-Stunden-Format).



**Hinweis:** Die eingestellte Zeitangabe wird auf die Werkseinstellungszeitangabe „**12:00**“ zurückgesetzt, wenn das Gerät mehr als 30 Sekunden von der Stromversorgung getrennt wird.

4. Drücken Sie erneut die Taste **Prog**. Die Anzeige „**TIMER**“ blinkt auf dem LCD-Display.
5. Drücken Sie wiederholt die Tasten **Hour** und **Min**, um die gewünschte Startzeit des Brühvorgangs einzustellen.
6. Drücken Sie zur Bestätigung die Taste **Prog**. Die Betriebskontrollleuchte **Auto** leuchtet grün auf und das LCD-Display zeigt die aktuelle Uhrzeit.



**Hinweis:** Zur Änderung der eingestellten Startzeit drücken Sie die Taste **Prog** dreimal, bis die Anzeige „**TIMER**“ auf dem LCD-Display blinkt. Drücken Sie wiederholt die Tasten **Hour** und **Min**, um die gewünschte Startzeit des Brühvorgangs einzustellen. Anschließend drücken Sie zur Bestätigung die Taste **Prog**.



**Hinweis:** Zum Abbrechen der Timer-Funktion vor Betriebsbeginn drücken Sie die Taste **On/off** entweder einmal, um den Brühvorgang sofort zu starten, oder zweimal, um das Gerät auszuschalten.

7. Sobald die eingestellte Startzeit erreicht wird, startet das Gerät automatisch den Brühvorgang. Die Betriebskontrollleuchte **Auto** erlischt und die Betriebskontrollleuchte **Run** leuchtet rot auf.

### 5.5. Tropfstopp-Funktion

Dieses Gerät verfügt über eine Tropfstopp-Funktion, welche verhindert, dass Kaffee aus dem Filterhalter tropft, wenn die Glaskanne während des Brühvorgangs kurzzeitig herausgenommen wird.

Das Gerät pausiert automatisch den Brühvorgang bzw. das Kaffeetropfen, wenn die Glaskanne von der Warmhalteplatte entfernt wird. Wenn die Glaskanne innerhalb von 30 Sekunden wieder auf die Warmhalteplatte gestellt, wird der Brühvorgang bzw. das Kaffeetropfen automatisch fortgesetzt.

### 5.6. Abschaltautomatik

Eine Abschaltung erfolgt, wenn der Brühvorgang beendet ist und die Bedientasten innerhalb von 40 Minuten nicht betätigt werden.

## 6. Reinigung und Pflege

---

### 6.1. Reinigung

1. Ziehen Sie vor jeder Reinigung den Netzstecker aus der Steckdose und lassen Sie das Gerät vollständig abkühlen.



#### **WARNUNG - Stromschlaggefahr!**

Tauchen Sie das Gerät niemals in Wasser oder andere Flüssigkeiten. Halten Sie das Gerät niemals unter fließendes Wasser.



**Hinweis:** Verwenden Sie zur Reinigung keinesfalls Lösungs- und Scheuermittel, harte Bürsten, metallische oder scharfe Gegenstände. Lösungsmittel sind gesundheitsschädlich und greifen die Kunststoffteile an, scheuernde Reiniger und Hilfsmittel zerkratzen die Oberfläche.

2. Reinigen Sie die Außenflächen des Gerätekörpers nach jeder Nutzung mit einem leicht angefeuchteten Tuch und trocknen Sie sie anschließend mit einem weichen, trockenen Tuch gut ab.

3. Reinigen Sie den Filterhalter, das Tropfstopp-Ventil sowie die Glaskanne mit einem weichen Schwamm in warmem, seifigem Wasser. Mit einem trockenen und weichen Tuch abtrocknen.



**Hinweis:** Achten Sie darauf, dass kein Wasser (z.B. am Ein-/Ausschalter) ins Geräteinnere und an den Sockel gelangt.

4. Lassen Sie alle Teile vollständig trocknen, bevor Sie das Gerät erneut verwenden, es aufbewahren oder transportieren.

## 6.2. Entkalken

1. Entkalken Sie das Gerät je nach Kalkgehalt im Wasser und Benutzungshäufigkeit in regelmäßigen Zeitabständen.
2. Verwenden Sie einen handelsüblichen Entkalker und befolgen Sie die Anweisungen auf der Verpackung.

Alternativ können Sie das Gerät mit einer Essiglösung entkalken:

1. Geben Sie 30 ml Weißweinessig in den Wassertank und füllen Sie diesen bis zur Markierung „**MAX / 12**“ mit Wasser auf.
2. Setzen Sie die Glaskanne auf die Warmhalteplatte. Stellen Sie sicher, dass sich der Filterhalter mit dem Tropfstopp-Ventil im Filterfach richtig in Position befindet.
3. Starten Sie den Brühvorgang.
4. Lassen Sie die Mischung 15 Minuten einwirken, nachdem sie vollständig durchgelaufen ist. Schütten Sie die Mischung anschließend weg.
5. Füllen Sie den Wassertank mit frischem, sauberem Wasser und wiederholen Sie den Brühvorgang.
6. Schütten Sie das Wasser weg, nachdem es durchgelaufen ist.
7. Wiederholen Sie den Vorgang mit klarem Wasser noch mindestens zweimal, um sämtliche Rückstände des Essigs zu entfernen.

## 7. Aufbewahrung und Transport

---

1. Reinigen Sie das Gerät wie im Kapitel „Reinigung und Pflege“ beschrieben.
2. Lagern Sie das Gerät immer in einem sauberen und trockenen Zustand an einem trockenen, sauberen und für Kinder unzugänglichen Ort, vorzugsweise in seiner Originalverpackung.
3. Stellen Sie sicher, dass das Gerät während des Transports nicht herunterfallen oder umfallen kann.

4. Schützen Sie das Gerät vor Schlägen und Vibrationen, vor allem beim Transport in Fahrzeugen.

## 8. Fehlerbehebung

---

Das Gerät funktioniert nicht:

1. Ist das Gerät an das Netz angeschlossen?  
Verbinden Sie das Gerät mit dem Stromnetz.
2. Hat die Sicherung der verwendeten Steckdose ausgelöst?  
Überprüfen Sie die Funktion der Steckdose mit einem anderen Gerät.

Beim Kochvorgang spritzt Wasser aus dem Gerät:

1. Ist das Gerät über die Markierung „**MAX / 12**“ hinaus befüllt?  
Schalten Sie das Gerät aus und gießen Sie das überschüssige Wasser aus.
2. Ist der Filterhalter richtig eingesetzt?  
Prüfen Sie, ob der Filterhalter fest im Gerät sitzt.

Es befinden sich weiße Flecken oder Rückstände im Gerät:

1. Hierbei handelt es sich um Kalkablagerungen.  
Entkalken Sie das Gerät wie im Abschnitt „Entkalken“ beschrieben.



**Hinweis:** Wenden Sie sich an den Service, wenn das Gerät nach dem Überprüfen der obigen Punkte immer noch nicht funktionieren sollte. Versuchen Sie auf keinen Fall selbst, das Gerät zu reparieren.

## 9. Entsorgung

Damit die menschliche Gesundheit und die Umwelt aufgrund unkontrollierter Müllentsorgung keinen Schaden nehmen, recyceln Sie das Produkt auf verantwortliche Weise, sodass eine nachhaltige Wiederverwendung stofflicher Ressourcen vorangetrieben wird. Durch die getrennte Sammlung und Verwertung von alten Elektrogeräten, Batterien und Akkumulatoren sollen negative Auswirkungen auf die Umwelt und die menschliche Gesundheit vermieden werden. Bitte vermeiden Sie die Entstehung von Abfällen aus alten Elektrogeräten und Batterien so weit wie möglich, z.B. indem Sie Batterien mit längerer Lebensdauer oder aufladbare Batterien bevorzugen. Bitte vermeiden Sie das Vermüllen des öffentlichen Raums, indem Sie Batterien oder batteriehaltige Elektro- und Elektronikgeräte nicht achtlos liegenlassen.



Das Symbol bedeutet, dass dieses Produkt nicht zusammen mit dem normalen Haushaltsmüll entsorgt werden darf. Bedienen Sie sich zur Rückgabe Ihres Altgeräts (Kantenlänge bis zu 25 cm) bitte der  Rückgabe- und Sammelsysteme oder wenden Sie sich an die Verkaufsstelle, bei der Sie das Produkt erworben haben. Diese Entsorgung ist für Sie kostenfrei. Kleine Elektroaltgeräte (Kantenlänge bis zu 25 cm) können bei Händlern mit einer Verkaufsfläche für Elektro- und Elektronikgeräte von mind. 400 m<sup>2</sup> oder Lebensmittelhändlern mit einer Gesamtverkaufsfläche von mind. 800 m<sup>2</sup>, die zumindest mehrmals im Jahr Elektro- und Elektronikgeräte anbieten, unentgeltlich zurückgegeben werden. Größere Altgeräte können beim Neukauf eines Geräts der gleichen Geräteart, das im Wesentlichen die gleichen Funktionen wie das neue Gerät erfüllt, bei einem entsprechenden Händler kostenfrei zurückgegeben werden. Entnehmen Sie vor der Entsorgung des Produkts sämtliche Batterien und Akkus sowie alle Lampen, die zerstörungsfrei entnommen werden können und entsorgen Sie diese fachgerecht getrennt zum Produkt. Wir weisen darauf hin, dass Sie für die Löschung personenbezogener Daten auf dem zu entsorgenden Produkt selbst verantwortlich sind.

## 10. Garantie

---

Wir freuen uns, dass Sie sich für den Erwerb eines Produktes unseres Hauses entschieden haben und wünschen Ihnen viel Spaß und Freude mit diesem hochwertigen Produkt. Unsere strenge Fertigungskontrolle gewährleistet die hohe Qualität unserer Geräte. Für den Fall, dass Sie dennoch eine berechtigte Beanstandung haben, gewähren wir eine Garantie für die Dauer von

### 3 Jahren

ab Kaufdatum zu den nachfolgenden Bedingungen:

Diese Garantie lässt Ihre gesetzlichen Gewährleistungsansprüche als Verbraucher gegenüber dem Verkäufer des Gerätes unberührt. Diese Rechte werden durch die von uns gewährte Herstellergarantie nicht eingeschränkt. Die von uns gewährte Garantie hat nur Gültigkeit für den privaten Gebrauch des Gerätes und beschränkt sich auf das Gebiet der Bundesrepublik Deutschland.

### Die Garantiedauer beträgt 3 Jahre ab Kaufdatum.

Es liegt im Ermessen von **VIVESS**, wie die Garantieleistung erfüllt wird. Weitere Ansprüche sind ausgeschlossen. Sollten Sie Fragen zu **VIVESS** Produkten haben, wenden Sie sich direkt an den Markt, in dem Sie das Produkt gekauft haben.

Zur Durchführung einer Garantieleistung benötigen wir unbedingt eine Kopie des Kaufbelegs. Weiterhin muss die Seriennummer am Gerät (Typenschild) lesbar sein. Ohne Kaufnachweis können wir leider keine kostenlosen Garantieleistungen erbringen. Wir empfehlen Ihnen, die Originalverpackung aufzubewahren, um im Garantiefall einen sicheren Transport des Gerätes zu gewährleisten.

Bitte wenden sie sich im Servicefall an die Firma PST - professional support technologies GmbH unter

Rufnummer: 02102 / 145 94 18  
E-Mailadresse: Vivess-Service@ps-tech.de  
Postadresse: Vivess-Service  
c/o PST - professional support technologies GmbH  
Velberter Str. 91  
42579 Heiligenhaus

Bitte rufen Sie die oben genannte Hotline an oder schreiben eine E-Mail. Schicken Sie nicht einfach das Gerät ein, ohne vorher mit PST - professional support technologies GmbH Kontakt aufgenommen zu haben.

Garantie-Reparaturen dürfen ausschließlich von der PST - professional support technologies GmbH oder einer von dieser autorisierten Vertragswerkstatt ausgeführt werden. Bei Reparaturen, die selbst oder von anderen Werkstätten ausgeführt werden, entfällt jeglicher Garantieanspruch und es besteht kein Anspruch auf Kostenerstattung.

**Kein Garantieanspruch besteht:**

- bei unsachgemäßer Behandlung
- bei mechanischer Beschädigung des Gerätes von außen
- bei Transportschäden für Verschleißteile
- bei Bedienungsfehlern und zweckfremder Benutzung
- bei Aufstellung des Gerätes in Feuchträumen oder im Freien
- bei Schäden, die auf höhere Gewalt, Krieg, Wasser, Blitzschlag, Überspannung und andere von **VIVESS** nicht zu verantwortende Gründe zurückzuführen sind
- bei übermäßiger Nutzung, insbesondere bei anderer als privater Nutzung
- bei Missachtung der Bedienungsanleitung und Installationsfehlern
- wenn das Gerät keinen technischen Defekt aufweist
- für Transport- und Fahrtkosten sowie durch Auf- und Abbau des Gerätes entstandene Kosten

Die Garantie umfasst keine weitergehende Haftung unsererseits, insbesondere keine Haftung für Schäden, die nicht am Gerät selbst entstanden sind oder die durch den Ausfall des Gerätes bis zur Instandsetzung entstehen (z. B. Wegekosten, Handlingkosten, etc.). Hierdurch wird jedoch unsere gesetzliche Haftung, insbesondere nach dem Produkthaftungsgesetz, nicht eingeschränkt oder ausgeschlossen.

Von uns erbrachte Garantieleistungen verlängern die Garantiefrist von 3 Jahren ab Kaufdatum nicht, auch nicht hinsichtlich eventuell ausgetauschter Komponenten.

**Wir wünschen Ihnen viel Spaß mit Ihrem neuen Gerät und hoffen, dass auch Ihr Nächstes wieder ein VIVESS Produkt sein wird.**

## Obsah

---

1. Prehľad .....	21
2. Dôležité bezpečnostné pokyny .....	22
3. Účel, na ktorý bol prístroj určený.....	26
4. Ovládacie prvky.....	27
5. Návod na použitie .....	28
6. Čistenie a údržba .....	31
7. Skladovanie a preprava .....	32
8. Riešenie problémov .....	32
9. Likvidácia .....	33
10. Záruka .....	33

# 1. Prehľad

## 1.1. Technické údaje

Model	NAN 7884506
Napájanie	220 - 240 V~, 50 - 60 Hz
Spotreba energie	900 W
Trieda ochrany	Trieda I
Trieda ochrany	IPX0
Zásobník na vodu	max. 1,5 litra (12 šálok)
Filter	88 x 115 mm (veľkosť 4)
Rozmery	pribl. 339 x 252 x 199 mm (V x Š x H)
Hmotnosť	pribl. 1,55 kg
Vyrobené pre:	REWE-Zentral GmbH, D-50603 Kolín nad Rýnom

## 1.2. Symboly

Dôležité bezpečnostné pokyny sú špeciálne označené. Tieto pokyny sa musia vždy dodržiavať, aby sa predišlo nehodám a škodám na majetku.



**VAROVANIE** – Varuje pred zdravotnými rizikami a upozorňuje na možné riziká poranenia.



**VAROVANIE** – Nebezpečenstvo úrazu elektrickým prúdom!



**VÝSTRAHA** – nebezpečenstvo požiaru!



**VAROVANIE** – nebezpečenstvo popálenín!



Tento produkt sa smie používať len v suchých vnútorných priestoroch.



**Poznámka:** Poskytuje rady a informácie.



Prečítajte si návod na použitie.

## 2. Dôležité bezpečnostné pokyny

---

### 2.1. Všeobecné bezpečnostné pokyny

1. Pred prvým použitím spotrebiča si dôkladne prečítajte tento návod na použitie. Obsahuje dôležité informácie týkajúce sa vašej bezpečnosti, ako aj používania a starostlivosti o spotrebič. Návod na použitie uschovajte na bezpečnom mieste na použitie v budúcnosti a odovzdajte ho spolu so spotrebičom.
2. Dbajte na všetky varovania na spotrebiči a v tomto návode na použitie.
3. Spotrebič používajte len na účely, na ktoré je určený. Nesprávne používanie môže spôsobiť nebezpečenstvo. Za škody spôsobené nesprávnym používaním alebo nesprávnou obsluhou spotrebiča nenesieme žiadnu zodpovednosť.
4. Používanie príslušenstva a súčastí spotrebiča, ktoré nie sú výslovne odporúčané výrobcom, môže mať za následok poranenia alebo škody a vedie k zániku záruky.
5. Toto zariadenie môžu používať deti vo veku 8 rokov a staršie, ak sú pod dozorom alebo boli poučené o bezpečnom používaní zariadenia a rozumejú prípadným nebezpečenstvám.
6. Čistenie a údržbu vykonávanú používateľom nesmú vykonávať deti, ak nie sú staršie ako 8 rokov a pod dozorom.
7. Zariadenie a jeho napájací kábel uchovávajte mimo dosahu detí mladších ako 8 rokov.
8. Deti sa so spotrebičom nesmú hrať.
9. Zariadenie môžu používať osoby s obmedzenými fyzickými, zmyslovými alebo duševnými schopnosťami alebo nedostatkom skúseností a znalostí, ak sú tieto osoby pod dohľadom alebo boli riadne poučené o bezpečnom používaní zariadenia a ak chápu možné riziká spojené s jeho používaním.
10. Tento spotrebič je určený na použitie v domácnosti a iné podobné použitie, ako napr:
  - v kuchyniach pre zamestnancov, v obchodoch, kanceláriách a podobných pracovných prostrediach;
  - v hospodárskych budovách;

- hosťami v hoteloch, motelloch a iných obytných zariadeniach;
- v penziónoch s raňajkami.

11. **VAROVANIE – Nebezpečenstvo úrazu elektrickým prúdom!** Zabráňte vyliatiu vody na konektor.



12. Pokyny na čistenie povrchov, ktoré prichádzajú do kontaktu s potravinami, nájdete v časti „Čistenie a starostlivosť“.

13. **VÝSTRAHA!** Nesprávne používanie zariadenia môže viesť k zraneniu.

14. Po použití je v ohrievacom prvku stále zvyškové teplo.

15. Dbajte na to, aby sa spotrebič nedostal do rúk detí bez vášho vedomia!

16. Buďte mimoriadne opatrní, keď sa spotrebič používa v blízkosti detí.

17. Spotrebič počas prevádzky nenechávajte bez dozoru.

18. Spotrebič nevystavujte extrémnemu teplu a chladu, priamemu slnečnému žiareniu, vlhkosti a ostrým hranám.

19. Zariadenie s napájacím káblom a zástrčkou nikdy neponárajte do vody alebo iných kvapalín. Zariadenie nedávajte pod tečúcu vodu.

20. Nedotýkajte sa spotrebiča mokrými rukami ani ho nepoužívajte na mokrej podlahe.

21. **VAROVANIE – Nebezpečenstvo úrazu elektrickým prúdom!** Nikdy sa nepokúšajte spotrebič opravovať sami. V prípade poruchy nechajte spotrebič opraviť len kvalifikovaným odborníkom.



22. Nepoužívajte spotrebič s poškodeným napájacím káblom alebo krytom, ak spotrebič spadol alebo bol poškodený, až kým ho neskontroluje kompetentná osoba.

23. Nebezpečenstvo úrazu elektrickým prúdom hrozí, kým je spotrebič pripojený k sieťovej zásuvke.

24. Keď je spotrebič ponechaný bez dozoru a pred jeho montážou, demontážou alebo čistením musí byť vždy odpojený od elektrickej siete.

25. Používajte len príslušenstvo dodané alebo odporúčané výrobcom.

26. **VÝSTRAHA – nebezpečenstvo požiaru!** Do zariadenia nestrkajte žiadne predmety a nezakrývajte ho inými predmetmi.



27. Neotvárajte kryt. Do otvorov nekladajte žiadne predmety. Všetky otvory musia zostať voľné.
28. Na spotrebič neumiestňujte zdroje otvoreného plameňa, ako sú zapálené sviečky, ani predmety naplnené tekutinou, ako sú vázy.
29. **VAROVANIE – NEBEZPEČENSTVO OBARENIA!** Zásobník na vodu nenapĺňajte nadmerne.
30. Nepoužívajte sklenenú karafu, ak je jej telo poškodené alebo ak je uvoľnená alebo poškodená rukoväť.
31. **VAROVANIE – nebezpečenstvo popálenín!** Telo, veko a sklenená karafa sa počas prevádzky veľmi zahrievajú. Dbajte na to, aby ste sa dotýkali iba rukovätí a tlačidiel, ktoré sú na to určené. Počas procesu prípravy neotvárajte veko. Nenakláňajte sa nad zariadenie, keď je v prevádzke. Vzduch nad zariadením je veľmi horúci. Pri otváraní veka, vyberaní sklenenej karafy alebo otváraní veka sklenenej karafy postupujte mimoriadne opatrne. Para vychádzajúca z veka/sklenenej karafy/otvorov veka sklenenej karafy je veľmi horúca.
32. Nikdy nenapĺňajte zásobník na vodu teplou alebo horúcou vodou ani inými tekutinami, napríklad mliekom. Používajte len studenú pitnú vodu.
33. Pred naplnením zásobníka na vodu vodou sa uistite, že je spotrebič vypnutý.
34. Neotvárajte veko, keď je spotrebič v prevádzke.
35. Nikdy sa nepokúšajte používať spotrebič, keď je zásobník na vodu prázdny.
36. Zariadenie nepremiestňujte počas prevádzky, ani keď v ňom sú horúce kvapaliny.
37. Nikdy nenechávajte prázdnu sklenenú karafu na varnej platni. Sklo karafy by mohlo prasknúť.



## 2.2. Elektrická bezpečnosť

1. Skontrolujte, či sieťové napätie zodpovedá technickým údajom uvedeným na výrobnom štítku spotrebiča.
2. Uistite sa, že sieťová zástrčka je vždy ľahko prístupná a v dosahu. Služi ako odpojovacie zariadenie. Spotrebič sa môže úplne odpojiť od elektrickej siete len vytiahnutím sieťovej zástrčky.

3. Napájací kábel musí byť chránený pred zovretím, zalomením alebo trením o ostré hrany a musí byť uložený mimo horúcich povrchov a otvoreného plameňa.
4. Dbajte na to, aby sa spotrebič nedal stiahnuť za napájací kábel. Napájací kábel by mal byť starostlivo umiestnený, aby sa zabránilo nebezpečenstvu zakopnutia.
5. Spotrebič vždy odpojte od sieťovej zásuvky, keď ho nepoužívate, počas búrky, v prípade poruchy počas prevádzky, pred plnením a čistením.
6. Pri odpojení spotrebiča zo zásuvky vždy vyťahujte sieťovú zástrčku zo zásuvky. Neťahajte za kábel.
7. Ak je napájací kábel spotrebiča poškodený, musí ho vymeniť výrobca alebo jeho zákaznícky servis, prípadne kompetentná osoba, aby sa predišlo nebezpečenstvu.

### 2.3. Miesto umiestnenia

1. Spotrebič vždy umiestnite na rovný, suchý, čistý, stabilný a nešmyklavý povrch.
2. Spotrebič sa smie používať len v suchých vnútorných priestoroch a nie je určený na použitie vo vonkajšom prostredí.
3. Spotrebič musí byť umiestnený mimo zdrojov tepla, ako sú radiátory, kachle a iné spotrebiče, ktoré produkujú teplo. Spotrebič nikdy neumiestňujte na horúcu platňu (plynovú, elektrickú, sporák na uhlie atď.).
4. Spotrebič neumiestňujte do blízkosti vysoko horľavých materiálov, ako sú záclony, textilie a pod., a nezakrývajte ho nimi. Vždy dodržiavajte dostatočnú bezpečnú vzdialenosť od horľavých materiálov.
5. Medzi spotrebičom a inými predmetmi ponechajte minimálne 10 cm vzdialenosť, aby sa zabezpečilo dostatočné chladenie.
6. Spotrebič neumiestňujte do blízkosti elektrických zariadení, ktoré vytvárajú silné magnetické polia (napr. motory, transformátory).
7. Zariadenie neumiestňujte do blízkosti stien alebo pod police, aby ste predišli poškodeniu spôsobenému parou. Ak máte drevený nábytok, dajte pod zariadenie odkvapkávaciu podložku, aby ste chránili drevený povrch pred poškodením.
8. Počas používania nesmie byť prístroj položený v skrinke.

### 3. Účel, na ktorý bol prístroj určený

---

1. Spotrebič je určený výlučne na prípravu kávy. Spotrebič sa nesmie používať na varenie alebo ohrievanie iných tekutín.
2. Tento spotrebič je určený len na použitie v domácnosti. Nie je určený na komerčné použitie.
3. Spotrebič je určený len na použitie v domácnostiach a v suchých vnútorných priestoroch.
4. Tento spotrebič by sa mal používať len v miernom podnebí.
5. Spotrebič sa nesmie používať na iné účely. Akékoľvek iné použitie môže spôsobiť poškodenie spotrebiča, ako aj škody na majetku alebo poranenie osôb.
6. Výrobca nenesie žiadnu zodpovednosť za škody alebo poranenia spôsobené nesprávnym používaním alebo nedodržaním tohto návodu na použitie.

## 4. Ovládacie prvky

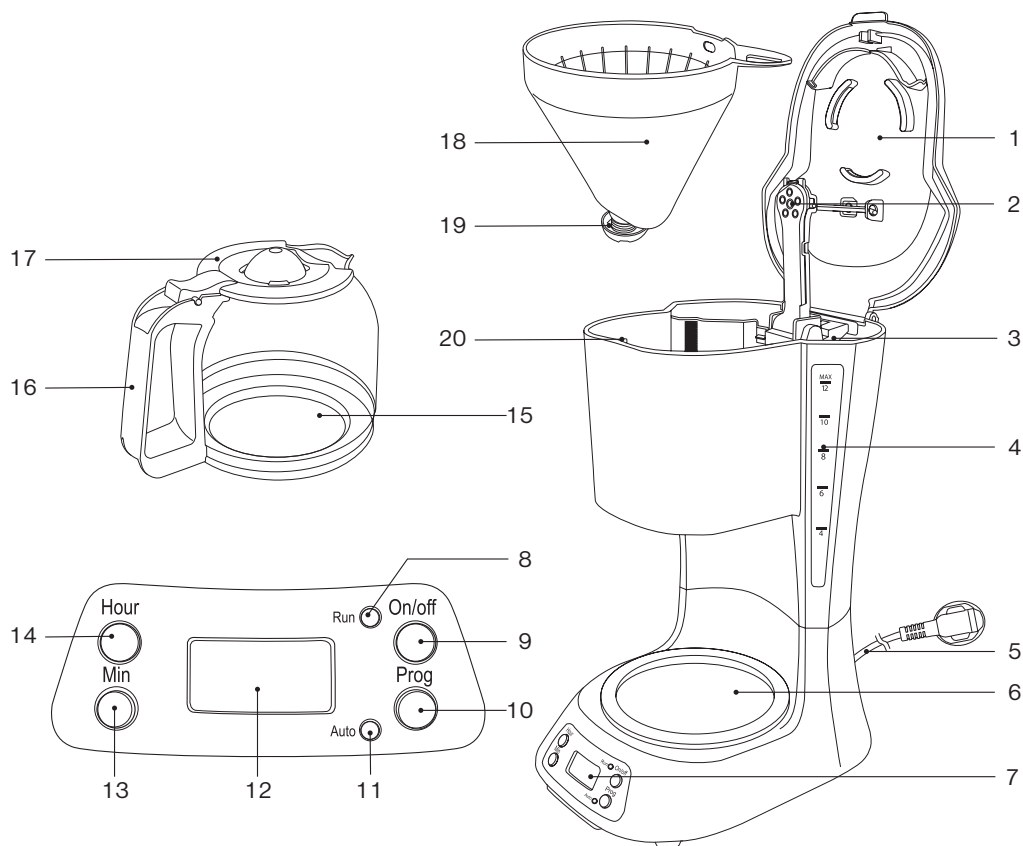

- |                                     |                                       |
|-------------------------------------|---------------------------------------|
| 1. Veko                             | 11. Stavová kontrolka LED <b>Auto</b> |
| 2. Vodná tryska                     | 12. Displej LED                       |
| 3. Zásobník na vodu                 | 13. Tlačidlo <b>Min</b>               |
| 4. Indikátor hladiny vody           | 14. Tlačidlo <b>Hour</b>              |
| 5. Napájací kábel so zástrčkou      | 15. Sklenená karafa                   |
| 6. Varná platňa pre sklenenú karafu | 16. Rukoväť sklenenej karafy          |
| 7. Ovládaci panel                   | 17. Veko sklenenej karafy             |
| 8. Stavová kontrolka LED <b>Run</b> | 18. Držiak filtra                     |
| 9. Tlačidlo <b>On/off</b>           | 19. Ventil proti kvapkaniu            |
| 10. Tlačidlo <b>Prog</b>            | 20. Zásobník na filter                |

## 5. Návod na použitie

### 5.1. Vybalenie a kontrola

1. Opatrne vyberte spotrebič a príslušenstvo z obalu.
2. Skontrolujte, či je obsah balenia kompletný a či nevykazuje známky poškodenia. Ak chýbajú niektoré súčasti alebo príslušenstvo alebo ak sa zistili akékoľvek známky poškodenia, spotrebič nepoužívajte. Bezodkladne ho prineste späť predajcovi.
3. Všetok obalový materiál je potrebné zlikvidovať v súlade so zákonnými ustanoveniami.
4. Obalový materiál nevyhadzujte, pretože sa môže neskôr použiť na balenie, prepravu alebo iný spôsob prepravy spotrebiča. Spotrebič sa musí skladovať takým spôsobom, ktorý vylučuje akékoľvek potenciálne nebezpečenstvo.



**VAROVANIE – Nebezpečenstvo udusenía!** Obalový materiál nie je hračka. Deti sa môžu udusiť plastovými vreckami, fóliami a časticami polystyrénu. Obalový materiál vždy uchovávajte mimo dosahu detí.

### 5.2. Začíname

1. Naplňte zásobník na vodu studenou vodou až po označenie „**MAX / 12**“.
2. Postup prípravy kávy vykonajte bez mletej kávy, ako je popísané v časti „Prevádzka“, aby ste odstránili zvyšky z výroby.
3. Spotrebič môže pri prvom použití vydávať mierny zápach. Zápach môže byť cítiť ešte počas niekoľkých prvých postupov prípravy kávy. Je to normálne a nemalo by sa to považovať za chybu alebo nebezpečenstvo.
4. Opakujte postup jeden alebo dva razy a medzi opakovaniami nechajte zariadenie dostatočne vychladnúť.
5. Spotrebič vyčistite podľa popisu v časti „Čistenie a starostlivosť“.

### 5.3. Obsluha



**Poznámka:** Spotrebič nikdy nepoužívajte, keď v zásobníku na vodu nie je voda.



**Poznámka:** Uistite sa, že hladina vody je medzi označením minimálnej (4 šálky) a maximálnej hladiny (12 šálok).



**Poznámka:** Zásobník na vodu plňte len studenou, čerstvou vodou.

1. Otvorte veko a naplňte zásobník na vodu vodou na toľko šálok kávy, koľko potrebujete. Hladina vody nesmie prekročiť označenie „**MAX / 12**“ alebo klesnúť pod označenie „**4**“.
2. Vložte držiak filtra s ventilom proti kvapkaniu do zásobníka na filter. Uistite sa, že je držiak filtra pevne zasunutý na svojom mieste.
3. Do držiaka filtra vložte vhodný filter (veľkosť 1 x 4) a naplňte ho mletou kávou podľa množstva vody.
4. Zatvorte veko, aby zapadlo na svoje miesto. Potom položte sklenenú karafu na varnú platňu.
5. Zástrčku napájania zapojte do vhodnej sieťovej zásuvky. Na displeji LCD sa zobrazí čas nastavený z výroby „**12:00**“.
6. Stlačte tlačidlo **On/off**. Stavová kontrolka LED **Run** sa rozsvieti na červeno.
7. Spotrebič spustí proces prípravy kávy.

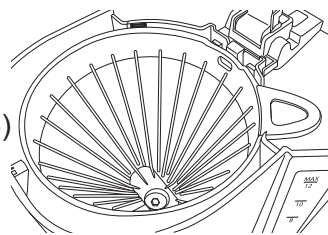

**Poznámka:** Ak chcete proces prípravy kávy pozastaviť, stlačte tlačidlo **On/off**. Stavová kontrolka LED **Run** zhasne. Ak chcete obnoviť proces prípravy kávy, znova stlačte tlačidlo **On/off**. Stavová kontrolka LED **Run** sa opäť rozsvieti na červeno.

8. Po dokončení procesu prípravy kávy stavová kontrolka LED **Run** zhasne.
9. Počkejte približne minútu, kým káva prestane kvapkať. Potom vyberte sklenenú karafu z varnej platne.
10. Spotrebič má aj funkciu udržiavania teploty. Nechajte sklenenú karafu na varnej platni, aby sa káva udržala teplá.
11. Spotrebič a varná platňa sa automaticky vypnú po 40 minútach, keď po dokončení procesu prípravy kávy nestlačíte žiadne ovládacie tlačidlo.
12. Odpojte zariadenie z elektrickej siete a nechajte ho úplne vychladnúť.
13. Spotrebič vyčistite podľa popisu v časti „Čistenie a starostlivosť“.

## 5.4. Nastavenie času a funkcia časovača



**Poznámka:** Tlačidlá **Prog**, **Hour** and **Min** nie je možné používať počas procesu prípravy kávy.

1. Zástrčku napájania zapojte do vhodnej sieťovej zásuvky. Na displeji LCD sa zobrazí čas nastavený z výroby „**12:00**“.
2. Stlačte tlačidlo **Prog**. Na displeji LCD sa zobrazí blikajúci indikátor „**CLOCK**“.
3. Opakovaným stláčaním tlačidiel **Hour** a **Min** nastavte aktuálny čas (24-hodinový formát).



**Poznámka:** Ak sa spotrebič odpojí od napájania na viac ako 30 sekúnd, nastavenie času sa obnoví na výrobné nastavenie „**12:00**“.

4. Stlačte tlačidlo **Prog** znova. Na displeji LCD sa zobrazí blikajúci indikátor „**TIMER**“.
5. Opakovaným stláčaním tlačidiel **Hour** a **Min** nastavte požadovaný čas začiatku prípravy kávy.
6. Stlačte tlačidlo **Prog** na potvrdenie. Stavová kontrolka LED **Auto** sa rozsvieti na zeleno a na displeji LCD sa zobrazí aktuálny čas.



**Poznámka:** Ak chcete zmeniť nastavenie času začiatku prípravy kávy, stlačte trikrát tlačidlo **Prog**, až kým sa na displeji LCD nezobrazí blikajúci indikátor „**TIMER**“. Opakovaným stláčaním tlačidiel **Hour** a **Min** nastavte požadovaný čas začiatku prípravy kávy. Potom stlačte tlačidlo **Prog** na potvrdenie.



**Poznámka:** Ak chcete zrušiť funkciu časovača pred začatím prípravy kávy, jedenkrát stlačte tlačidlo **On/off**, aby sa príprava kávy začala okamžite, alebo dvakrát, aby sa spotrebič vypol.

7. Hneď ako sa dosiahne nastavený čas spustenia, spotrebič automaticky spustí proces prípravy kávy. Stavová kontrolka LED **Auto** zhasne a stavová kontrolka LED **Run** sa rozsvieti na červeno.

## 5.5. Funkcia proti kvapkaniu

Tento spotrebič je vybavený funkciou proti kvapkaniu, ktorá zabraňuje kvapkaniu kávy z držiaka filtra, keď sa sklenená karafa na chvíľu vyberie počas procesu prípravy kávy.

Spotrebič automaticky pozastaví proces prípravy kávy alebo kvapkanie kávy, keď sa sklenená karafa odstráni z varnej platne. Vložením sklenenej karafy späť na varnú platňu do 30 sekúnd sa automaticky obnoví proces prípravy kávy alebo kvapkanie kávy.

## 5.6. Automatické vypnutie

Spotrebič sa automaticky vypne, keď sa proces prípravy kávy skončí a do 40 minút nestlačíte žiadne ovládacie tlačidlo.

## 6. Čistenie a údržba

### 6.1. Čistenie

1. Pred čistením vždy odpojte spotrebič od sieťovej zásuvky a nechajte ho úplne vychladnúť.



#### **VAROVANIE – Nebezpečenstvo úrazu elektrickým prúdom!**

Zariadenie nikdy neponárajte do vody ani iných kvapalín.  
Zariadenie nedávajte pod tečúcu vodu.



**Poznámka:** Na čistenie nikdy nepoužívajte rozpúšťadlá, abrazívne prostriedky, tvrdé kefy, kovové alebo ostré predmety. Rozpúšťadlá sú zdraviu škodlivé a narúšajú plastové časti, zatiaľ čo abrazívne čistiace prostriedky a pomôcky poškriabu povrch.

2. Po každom použití očistite vonkajšie povrchy tela mierne navlhčenou tkaninou a potom ich dôkladne utrite do sucha mäkkou suchou tkaninou.
3. Držiak filtra, ventil proti kvapkaniu a sklenenú karafu čistite mäkkou špongiou a teplou mydlovou vodou. Utrite dosucha suchou, mäkkou tkaninou.



**Poznámka:** Zabezpečte, aby sa do zariadenia a podstavca nedostala žiadna voda (napríklad cez vypínač).

4. Pred ďalším používaním spotrebiča, jeho skladovaním alebo prepravou nechajte všetky súčasti úplne vyschnúť.

## 6.2. Odstránenie vodného kameňa

1. Vyčistite zariadenie od usadenín vodného kameňa vždy, keď si všimnete vo vode uvoľnený vodný kameň, a tiež v pravidelných intervaloch.
2. Na tento účel použite komerčne dostupný prostriedok na odstraňovanie vodného kameňa a postupujte podľa pokynov na balení.

Roztok octu tiež účinne odstraňuje usadeniny vodného kameňa:

1. Do zásobníka na vodu nalejte 30 ml bieleho vínneho octu a naplňte ho vodou až po označenie „**MAX / 12**“.
2. Sklenenú karafu položte na varnú platňu. Uistite sa, že držiak filtra s ventilom proti kvapkaniu je správne nasadený v zásobníku na filter.
3. Spustíte proces prípravy kávy.
4. Po úplnom prekvapkaní zmesi ju nechajte 15 minút stáť. Potom zmes zlikvidujte.
5. Naplňte zásobník na vodu čistou, čerstvou vodou a proces prípravy kávy zopakujte.
6. Po prekvapkaní vodu zlikvidujte.
7. Proces opakujte s čistou vodou ešte aspoň dvakrát, aby ste odstránili všetky zvyšky octu.

## 7. Skladovanie a preprava

---

1. Spotrebič vyčistite podľa popisu v časti „Čistenie a starostlivosť“.
2. Spotrebič skladujte vždy v čistom a suchom stave, najlepšie v pôvodnom obale, na suchom a čistom mieste a mimo dosahu detí.
3. Dbajte na to, aby sa spotrebič počas prepravy nemohol prevrátiť alebo spadnúť.
4. Spotrebič musí byť chránený pred nárazmi a vibráciami, najmä počas cestnej prepravy.

## 8. Riešenie problémov

---

Spotrebič nefunguje:

1. Je spotrebič pripojený k elektrickej sieti?  
Zapojte spotrebič do sieťovej zásuvky.
2. Má zásuvka prepálenú poistku?  
Skontrolujte zásuvku pripojením iného zariadenia.

Pri varení zo spotrebiča strieka voda:

1. Presahuje hladina vody označenie „**MAX / 12**“?  
Vypnite spotrebič a prebytočnú vodu vylejte.
2. Je filter správne vložený?  
Skontrolujte, či je držiak filtra pevne zasunutý v spotrebiči.

V spotrebiči sú biele škvrny alebo zvyšky:

1. Ide o usadeniny vodného kameňa.  
Spotrebič zbavte vodného kameňa, ako je popísané v časti „Odstránenie vodného kameňa“.



**Poznámka:** Ak spotrebič po kontrole vyššie uvedených bodov stále nefunguje, obráťte sa na miestneho predajcu. Nikdy sa nepokúšajte spotrebič opravovať svojpomocne.

## 9. Likvidácia

---



Nižšie je uvedený správny spôsob likvidácie produktu:  
Tento štítok znamená, že tento produkt sa v rámci EÚ nesmie likvidovať spolu s bežným odpadom z domácností. Ak chcete svoje zariadenie recyklovať, použite systémy na zber použitých spotrebičov alebo sa obráťte na predajcu, u ktorého ste produkt zakúpili.

## 10. Záruka

---

Teší nás, že ste sa rozhodli zakúpiť tento produkt od našej spoločnosti a dúfame, že z tohto vysoko kvalitného produktu budete mať radosť. Vysokú kvalitu svojich produktov zabezpečujeme prísnou výrobnou kontrolou. Ak sa však stane, že by ste chceli uplatniť oprávnenú reklamáciu, poskytujeme záruku na obdobie

### **3 roky**

od dátumu nákupu, pri súčasnom splnení nasledujúcich podmienok:

Táto záruka nemení zákonné ustanovenia o reklamáciách, na ktoré máte ako zákazník nárok voči predajcovi tohto zariadenia. Tieto práva nie sú našou zárukou výrobcu dotknuté. Záruka, ktorú poskytujeme, platí len na súkromné používanie zariadenia a je obmedzená na územie Spolkovej republiky Nemecko.

### Záručným obdobím sú 3 roky od dátumu nákupu.

Záručné plnenie je závislé od uváženia spoločnosti **VIVESS**. Iné nároky sú vylúčené. Ak máte akékoľvek otázky, týkajúce sa produktov spoločnosti **VIVESS**, obráťte sa priamo na svojho miestneho predajcu, od ktorého ste produkt zakúpili.

Kvôli riadnemu vykonaniu tejto záručnej služby si náš servisný partner vyžaduje doklad o nákupe, buď formou originálu potvrdenia o zaplatení, alebo originálu pokladničného dokladu, ktorý vytlačil predávajúci. Aj sériové číslo na zariadení musí byť čitateľné. Bez predloženia dokladu o zakúpení, žiaľ, nemôžeme vykonávať záručné služby bezplatne. Odporúčame, aby ste si uchovali originálny obal na zabezpečenie bezpečnej prepravy zariadenia pre prípad záručnej reklamácie.

### Záruka sa bude považovať za neplatnú:

- v prípade nesprávneho používania
- v prípade mechanického poškodenia zariadenia vplyvom vonkajších síl
- v prípade poškodenia pri preprave, ktoré sa prejavuje odermi niektorých častí
- v prípade chýb pri používaní a zlého zaobchádzania
- v prípade umiestnenia zariadenia vo vlhkom priestore alebo v exteriéri
- v prípade poškodení, ktoré spôsobilo násilie, vojnové udalosti, povodeň, blesk, prepätie v sieti a iné príčiny mimo oblasti zodpovednosti spoločnosti **VIVESS**.
- v prípade intenzívneho používania, obzvlášť v prípade používania pre širšiu verejnosť
- v prípade nedodržania návodu na používanie a chýb pri inštalácii
- v prípade, že zariadenie nemá technickú poruchu
- za náklady na prepravu a cestovné, rovnako aj náklady potrebné na inštaláciu a rozbalenie zariadenia

Záruka nezahŕňa žiadnu následnú zodpovednosť na našej strane, obzvlášť žiadnu zodpovednosť za poškodenia samotného zariadenia, ani za škody spôsobené absenciou zariadenia počas opravy (napr. náklady na dopravu, manipulačné náklady atď.). Týmto však nie je obmedzená ani vylúčená povinnosť záruky, ktorá nám vyplýva zo zákona, zvlášť v súvislosti so zákonom na ochranu spotrebiteľa.

Žiadne záručné služby, ktoré budeme poskytovať, nepresiahnu záručné obdobie 3 rokov od dátumu nákupu, to sa týka aj komponentov, ktoré mohli byť medzitým vymenené.

**Želáme Vám, aby ste sa dlho tešili zo svojho nového zariadenia a dúfame, že pri ďalšom nákupe si tiež kúpite výrobok od spoločnosti VIVESS.**

## Obsah

---

1. Přehled.....	37
2. Důležité bezpečnostní pokyny .....	38
3. Správné používání .....	42
4. Popis .....	43
5. Pokyny k obsluze .....	44
6. Čištění a údržba .....	47
7. Skladování a přeprava .....	48
8. Řešení potíží .....	48
9. Likvidace .....	49
10. Záruka .....	49

# 1. Přehled

## 1.1. Technické parametry

Model	NAN 7884506
Napájení	220–240 V~, 50–60 Hz
Spotřeba energie	900 W
Třída ochrany	Třída I
Třída ochrany	IPX0
Nádržka na vodu	max. 1,5 litru (12 šáleků)
Filtr	88 × 115 mm (velikost 4)
Rozměry	Přibl. 339 × 252 × 199 mm (V × Š × H)
Hmotnost	cca 1,55 kg
Vyrobena pro:	REWE-Zentral GmbH, 50603 Kolín nad Rýnem, Německo

## 1.2. Symboly

Důležité bezpečnostní pokyny mají speciální označení. Tyto pokyny je nutné vždy dodržovat, abyste zabránili nehodám a poškození majetku.



**VAROVÁNÍ** – varuje před zdravotními riziky a upozorňuje na možná nebezpečí úrazu.



**VAROVÁNÍ** – nebezpečí úrazu elektrickým proudem!



**VAROVÁNÍ** – nebezpečí požáru!



**VAROVÁNÍ** – nebezpečí popálení!



Tento výrobek se smí používat pouze v suchých interiérových prostorech.



**Poznámka:** Uvádí tipy a informace.





Přečtěte si návod k obsluze.

## 2. Důležité bezpečnostní pokyny

---

### 2.1. Všeobecné bezpečnostní pokyny

1. Před prvním použitím spotřebiče si pečlivě přečtěte tento návod k obsluze. Obsahuje informace důležité pro vaši bezpečnost i informace ohledně používání a údržby zařízení. Návod k obsluze uschovejte na bezpečném místě pro budoucí použití a předávejte jej spolu se spotřebičem.
2. Věnujte pozornost všem varováním na spotřebiči a v tomto návodu k obsluze.
3. Spotřebič používejte pouze k určenému účelu. Nesprávné použití může způsobit nebezpečí. Za jakékoli poškození způsobené nesprávným používáním nebo nevhodným ovládním spotřebiče nenese společnost žádnou odpovědnost.
4. Používání příslušenství nebo součástí spotřebiče, které výrobce výslovně nedoporučil, může vést ke zranění nebo škodám a k ukončení platnosti záruky.
5. Tento spotřebič mohou používat děti ve věku 8 let a starší, pokud jsou pod dozorem nebo pokud byly poučeny o bezpečném používání spotřebiče a porozuměly nebezpečím s ním spojeným.
6. Čištění a údržbu prováděnou uživatelem nesmějí provádět děti, pokud nejsou starší 8 let a pod dozorem.
7. Uchovávejte spotřebič a jeho napájecí kabel mimo dosah dětí mladších 8 let.
8. Děti si se spotřebičem nesmějí hrát.
9. Tento spotřebič smí používat osoby s omezenými fyzickými, smyslovými nebo duševními schopnostmi nebo nedostatkem zkušeností a znalostí, pokud jsou pod dohledem nebo pokud byly poučeny o bezpečném používání spotřebiče a porozuměly nebezpečím spojeným s jeho používáním.

10. Tento spotřebič je určen k používání v domácnostech a k jinému podobnému používání, například:
- v kuchyňkách zaměstnanců, v obchodech, kancelářích a na podobných pracovištích,
  - na zemědělských farmách,
  - využívání hosty v hotelech, motelech nebo jiných ubytovacích zařízeních,
  - v penzionech.
11. **VAROVÁNÍ – nebezpečí úrazu elektrickým proudem!**  Chraňte konektor před kontaktem s kapalinami.
12. Pokyny k čištění ploch, které přicházejí do kontaktu s potravinami, lze nalézt v části „Čištění a údržba“.
13. **VAROVÁNÍ!** Nesprávné použití spotřebiče může potenciálně vést ke zranění.
14. Po použití může být na povrchu topného tělesa stále zbytkové teplo.
15. Zajistěte, aby se spotřebič nemohl bez vašeho vědomí dostat do rukou dětem.
16. Dbejte mimořádné opatrnosti, když se spotřebič používá v blízkosti dětí.
17. Je-li spotřebič zapnutý, neponechávejte jej bez dozoru.
18. Nevystavujte spotřebič extrémnímu horku ani chladu, přímému slunečnímu záření, vlhku ani ostrým hranám.
19. Spotřebič ani napájecí kabel se síťovou zástrčkou nikdo neponořujte do vody ani jiných kapalin. Spotřebič nikdy nedávejte pod tekoucí vodu.
20. Nedotýkejte se spotřebiče mokřýma rukama a nemanipulujte s ním na mokré podlaze.
21. **VAROVÁNÍ – nebezpečí úrazu elektrickým proudem!**  Nikdy se nepokoušejte opravit spotřebič sami. V případě poruchy nechte spotřebič opravit pouze kvalifikovanými odborníky.
22. Nevádějte do provozu spotřebič, který má poškozený kabel nebo kryt, ani spotřebič, který spadl nebo je poškozený. Před spuštěním spotřebiče je nutné jej nechat zkontrolovat kompetentní osobou.
23. Po celou dobu, kdy je spotřebič zapojen do síťové zásuvky, hrozí nebezpečí úrazu elektrickým proudem.

24. Před ponecháním spotřebiče bez dozoru, před sestavením, rozebráním a čištěním je nutné spotřebič vždy odpojit od síťového napájení.
25. Používejte výhradně příslušenství dodané nebo doporučené výrobcem.
26. **VAROVÁNÍ – nebezpečí požáru!** Neuchycujte ke spotřebiči žádné předměty a ani spotřebič jinými předměty nezakrývejte. 
27. Neotevírejte kryt. Nevkládejte do otvorů žádné předměty. Žádný z otvorů nesmí být ničím blokován.
28. Nepokládejte na spotřebič zdroje otevřeného ohně, jako jsou zapálené svíčky, ani předměty naplněné kapalinami, jako jsou vázy.
29. **VAROVÁNÍ – Nebezpečí opaření!** Nepřepĺňujte nádržku na vodu.
30. Nepoužívejte skleněnou konvičku, pokud je poškozená nebo pokud je její držadlo uvolněné či poškozené.
31. **VAROVÁNÍ – nebezpečí popálení!** Kryt, víko a skleněná konvička jsou za provozu velmi horké. Dotýkejte se jen příslušných rukojetí a tlačítek. Neotvírejte víko během přípravy kávy. Nenaklánějte se nad spotřebič v provozu. Vzduch nad spotřebičem je velmi horký. Při otvírání víka, vyjímání skleněné konvičky nebo otvírání víka konvičky postupujte s extrémní opatrností. Pára vycházející z víka / skleněné konvičky / otvorů ve víku skleněné konvičky je velmi horká. 
32. Nikdy neplňte nádržku na vodu teplou nebo horkou vodou či jinými kapalinami, jako je například mléko. Používejte pouze studenou pitnou vodu.
33. Před naplněním nádržky vodou zkontrolujte, že je spotřebič vypnutý.
34. Neotvírejte víko, když je spotřebič spuštěný.
35. Nikdy se nepokoušejte spotřebič používat s prázdnou nádržkou na vodu.
36. Nepřemisťujte spotřebič za provozu a ani v případě, že v něm je horká kapalina.
37. Nikdy nenechávejte prázdnou skleněnou konvičku na horké plotně. Sklo konvičky by mohlo prasknout.

## 2.2. Elektrická bezpečnost

1. Zkontrolujte, zda síťové napětí odpovídá technickým údajům uvedeným na typovém štítku spotřebiče.
2. Zajistěte, aby síťová zástrčka byla vždy snadno přístupná a v dosahu. Slouží jako odpojovací zařízení. Spotřebič je od síťového napájení zcela odpojen až po vytažení síťové zástrčky ze zásuvky.
3. Napájecí kabel je nutné chránit před skřípnutím, zamotáním a třením o ostré hrany. Musí být také mimo dosah horkých povrchů a otevřeného ohně.
4. Zajistěte, aby spotřebič nebylo možné za napájecí kabel stáhnout. Napájecí kabel je nutné pečlivě umístit tak, aby se zabránilo nebezpečí zakopnutí o něj.
5. Spotřebič vždy odpojíte od síťové zásuvky v následujících případech: když jej nepoužíváte, během bouřek, v případě poruchy během provozu, před plněním a čištěním.
6. Při odpojování spotřebiče ze síťové zásuvky vždy táhněte za síťovou zástrčku. Netahejte za kabel.
7. Pokud je napájecí kabel spotřebiče poškozený, musí ho vyměnit výrobce, jeho zákaznický servis či kompetentní osoba, aby se předešlo vzniku nebezpečí.

## 2.3. Umístění

1. Spotřebič vždy umístěte na rovný, suchý, čistý, stabilní a neklouzavý povrch.
2. Spotřebič je nutné používat pouze v suchém prostředí v interiéru. Spotřebič není určen pro venkovní používání.
3. Spotřebič je nutné udržovat mimo dosah zdrojů tepla, jako jsou topná tělesa, vařiče nebo jiné spotřebiče, které vydávají teplo. Spotřebič nikdy nepokládejte na plotýnku (plynovou či elektrickou, na kamna atd.).
4. Nepokládejte spotřebič v blízkosti vysoce hořlavých materiálů, jako jsou záclony, textil atd., a nezakrývejte jej s nimi. Vždy udržujte dostatečnou bezpečnou vzdálenost od hořlavých materiálů.

5. Mezi spotřebičem a dalšími předměty ponechte minimálně 10 cm prostoru, abyste umožnili dostatečné chlazení.
6. Neumísťujte spotřebič do blízkosti elektrických zařízení, která generují silná magnetická pole (např. motory nebo transformátory).
7. Neumísťujte spotřebič do blízkosti zdí ani pod kuchyňkou skříňku, abyste zabránili poškození způsobenému párou. Máte-li dřevěný nábytek, vložte pod spotřebič odkapávací podložku, abyste ochránili dřevěný povrch před poškozením.
8. Příklad nesmí být během používání umístěn ve skříni.

### **3. Správné používání**

---

1. Spotřebič je určen výhradně k přípravě kávy. Spotřebič nesmí být používán k vaření ani ohřevu jiných kapalin.
2. Tento spotřebič je určen pouze pro používání v domácnosti. Není určen ke komerčnímu využívání.
3. Spotřebič je určen pouze pro používání v domácnosti v suchém interiérovém prostoru.
4. Tento spotřebič je nutné provozovat pouze v mírném klimatu.
5. Spotřebič se nesmí používat k žádnému jinému účelu. Jakékoli jiné použití může způsobit poškození spotřebiče a také poškození majetku nebo zranění osob.
6. Výrobce nenese žádnou odpovědnost za poškození a zranění způsobená nesprávným používáním nebo nedodržováním tohoto návodu k obsluze.

## 4. Popis

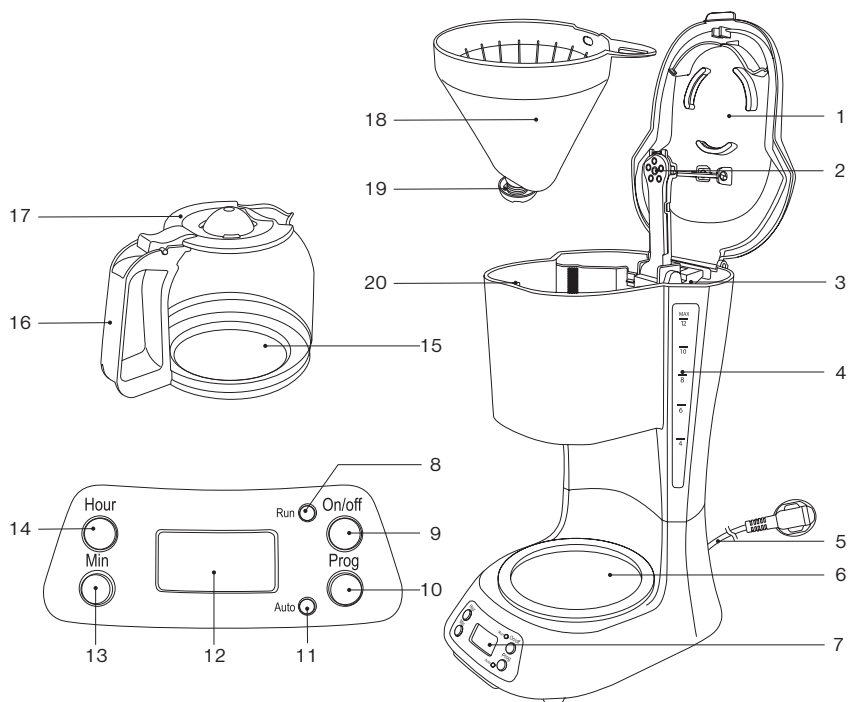

- |  |                                       |
|--|---------------------------------------|
| 1. Víko                                | 11. Stavový indikátor LED <b>Auto</b> |
| 2. Vodní tryska                        | 12. LCD displej                       |
| 3. Nádržka na vodu                     | 13. Tlačítko <b>Min</b>               |
| 4. Ukazatel úrovně vody                | 14. Tlačítko <b>Hour</b>              |
| 5. Napájecí kabel se zástrčkou         | 15. Skleněná konvička                 |
| 6. Horká plotna pro skleněnou konvičku | 16. Rukojeť skleněné konvičky         |
| 7. Ovládací panel                      | 17. Víko skleněné konvičky            |
| 8. Stavový indikátor LED <b>Run</b>    | 18. Držák filtru                      |
| 9. <b>On/off</b>                       | 19. Ventil ochrany proti odkapávání   |
| 10. Tlačítko <b>Prog</b>               | 20. Filtrační zásobník                |

## 5. Pokyny k obsluze

### 5.1. Vybalení a kontrola

1. Opatrně vyjměte spotřebič a příslušenství z obalových materiálů.
2. Zkontrolujte, zda je obsah balení kompletní a zda nevykazuje známky poškození. Pokud nějaká součást nebo příslušenství chybí nebo pokud jste si všimli poškození, neuvádějte spotřebič do provozu. Bez jakéhokoli prodlení jej zanechte zpět prodejci.
3. Veškeré obalové materiály musejí být zlikvidovány v souladu se zákonnými předpisy.
4. Obalový materiál nelikvidujte, protože jej lze použít k pozdějšímu zabalení, zaslání nebo jiné přepravě spotřebiče. Spotřebič musí být skladován takovým způsobem, který vylučuje jakákoli potenciální rizika.



**VAROVÁNÍ – nebezpečí udušení!** Obalový materiál není hračka. Děti by se mohly zadusit plastovými sáčky, fóliemi a polystyrenovými částicemi. Obalový materiál uchovávejte vždy mimo dosah dětí.

### 5.2. Začínáme

1. Naplňte nádržku studenou vodou až po označení „**MAX / 12**“.
2. Proveďte postup vaření kávy bez mleté kávy, jak je popsáno v oddílu „Obsluha“, abyste odstranili rezidua z výroby.
3. Spotřebič může při prvním použití vydávat mírný zápach. Během několika prvních použití může být pach ještě znatelný. To je normální a nemělo by to být považováno za vadu nebo nebezpečí.
4. Jednou nebo dvakrát celý proces zopakujte a mezi jednotlivými spuštěními nechte spotřebič po dostatečnou dobu vychladnout.
5. Vyčistěte spotřebič dle popisu v části „Čištění a údržba“.

### 5.3. Obsluha



**Poznámka:** Nikdy spotřebič nepoužívejte, pokud je nádržka na vodu prázdná.



**Poznámka:** Ujistěte se, že hladina vody je mezi označením minima (4 šálky) a maxima (12 šáleků).



**Poznámka:** Nádržku na vodu plňte pouze čerstvou studenou vodou.

1. Otevřete víko a nalijte do nádržky vodu na počet šáleků kávy, které si přejete připravit. Hladina vody nesmí překročit označení „**MAX / 12**“ ani sahat pod označení „**4**“.
2. Vložte držák filtru s ventilem proti odkapávání do filtračního zásobníku. Ujistěte se, že držák filtru je pevně usazen na místě.
3. Do držáku filtru vložte vhodný filtr (velikost 1 × 4) a doplňte mletou kávu podle množství vody.
4. Zavřete víko, až zapadne na své místo. Poté položte na plotnu skleněnou konvičku.
5. Připojte síťovou zástrčku do vhodné síťové zásuvky. LCD displej zobrazuje čas nastavený ve výrobě „**12:00**“.
6. Stiskněte tlačítko **On/off**. Indikátor LED **Run** se rozsvítí červeně.
7. Spotřebič zahájí proces vaření.

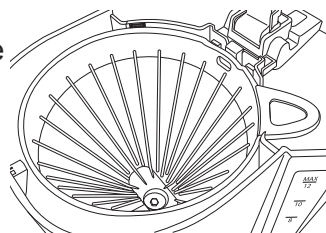

**Poznámka:** Chcete-li proces vaření pozastavit, stiskněte tlačítko **On/off**. Indikátor LED **Run** zhasne. Chcete-li v procesu vaření pokračovat, stiskněte tlačítko **On/off** znovu. Indikátor LED **Run** se opět rozsvítí červeně.

8. Po skončení procesu vaření indikátor LED **Run** zhasne.
9. Vyčkejte asi minutu, než káva přestane kapat. Poté sejměte skleněnou konvičku z plotny.
10. Spotřebič má také funkci udržování teploty. Nechte skleněnou konvičku na plotně, pokud chcete udržet kávu teplou.
11. Spotřebič a plotna se po 40 minutách automaticky vypnou, když po dokončení procesu vaření nestisknete žádná ovládací tlačítka.
12. Odpojte spotřebič od síťového napájení a nechte jej zcela vychladnout.
13. Vyčistěte spotřebič dle popisu v části „Čištění a údržba“.

## 5.4. Nastavení času a funkce časovače



**Poznámka:** Tlačítka **Prog**, **Hour** a **Min** nelze používat během vaření.

1. Připojte síťovou zástrčku do vhodné síťové zásuvky. LCD displej zobrazuje čas nastavený ve výrobě „**12:00**“.
2. Stiskněte tlačítko **Prog**. Na LCD displeji se zobrazí blikající indikátor „**CLOCK**“.
3. Opakovaným stisknutím tlačítek **Hour** a **Min** nastavte aktuální čas (24hodinový formát).



**Poznámka:** V případě, že bude spotřebič odpojený od zdroje napájení déle než 30 sekund, nastavení času se resetuje na výrobní nastavení „**12:00**“.

4. Stiskněte tlačítko **Prog** znovu. Na LCD displeji se zobrazí blikající indikátor „**TIMER**“.
5. Opakovaným stisknutím tlačítek **Hour** a **Min** nastavte požadovaný čas zahájení přípravy kávy.
6. Potvrďte stisknutím tlačítka **Prog**. Stavový indikátor **Auto** se rozsvítí zeleně a na displeji LCD se zobrazí aktuální čas.



**Poznámka:** Chcete-li čas zahájení změnit, stiskněte třikrát tlačítko **Prog**, dokud se na LCD displeji nezobrazí blikající indikátor „**TIMER**“. Opakovaným stisknutím tlačítek **Hour** a **Min** nastavte požadovaný čas zahájení přípravy kávy. Poté potvrďte tlačítkem **Prog**.



**Poznámka:** Chcete-li funkci časovače zrušit před začátkem vaření, stiskněte jednou tlačítko **On/off**, čímž spustíte vaření ihned, nebo dvakrát, pokud chcete spotřebič vypnout.

7. Po dosažení nastaveného času spotřebič automaticky spustí proces vaření. Stavový indikátor LED **Auto** zhasne a stavový indikátor LED **Run** se rozsvítí červeně.

## 5.5. Funkce ochrany proti vytékání

Tento spotřebič má funkci ochrany proti odkapávání, která zabraňuje odkapávání kávy z držáku filtru, když je skleněná konvička krátce odstraněna během procesu vaření.

Spotřebič automaticky pozastaví proces vaření nebo překapání kávy, když je skleněná konvička sejmuta z plotny. V případě vrácení skleněné konvičky zpět na plotnu do 30 sekund se proces vaření nebo překapávání kávy obnoví automaticky.

## 5.6. Automatické vypnutí

Spotřebič se automaticky vypne po ukončení procesu vaření, pokud se během 40 minut nestisknou žádná ovládací tlačítka.

# 6. Čištění a údržba

## 6.1. Čištění

1. Spotřebič před čištěním vždy odpojte od síťové zásuvky a nechte jej zcela vychladnout.



### **VAROVÁNÍ – nebezpečí úrazu elektrickým proudem!**

Spotřebič nikdy neponořujte do vody ani jiných kapalin. Spotřebič nikdy nedávejte pod tekoucí vodu.



**Poznámka:** K čištění nikdy nepoužívejte rozpouštědla, abrazivní prostředky, tvrdé kartáče, kovové ani ostré předměty. Rozpouštědla škodí zdraví a mohou narušit plastové díly. Abrazivní čisticí prostředky a pomůcky mohou poškrábat povrch.

2. Po každém použití očistěte vnější povrchy mírně vlhkým hadříkem a poté důkladně osušte měkkým suchým hadříkem.
3. Držák filtru, ventil proti odkapávání a skleněnou konvičku očistěte měkkou houbou s teplou mýdlovou vodou. Otřete jej dosucha suchým a měkkým hadříkem.



**Poznámka:** Zajistěte, aby se do vnitřku spotřebiče a základny nedostala voda (např. skrz vypínač).

4. Před opětovným použitím spotřebiče, jeho skladováním nebo přepravou nechte všechny součásti zcela vyschnout.

## 6.2. Odstraňování vodního kamene

1. Spotřebič vyčistěte od usazenin vodního kamene v případě, že si ve vodě všimnete vodního kamene, nebo v pravidelných intervalech.
2. K tomuto účelu použijte běžně dostupný odstraňovač vodního kamene a postupujte podle pokynů na obalu.

Octový roztok nebo citronová šťáva také účinně odstraňují usazeniny vodního kamene:

1. Nalijte 30 ml octa z bílého vína do nádržky na vodu a doplňte ji vodou až po označení „MAX / 12“.
2. Položte na plotnu skleněnou konvičku. Zkontrolujte, že je držák filtru s ventilem proti odkapávání řádně nasazený do filtračního zásobníku.
3. Spusťte proces vaření.
4. Po úplném přefiltrování směsi ji nechte 15 minut působit. Poté směs zlikvidujte.
5. Naplňte nádobku čistou čerstvou vodou a proces vaření zopakujte.
6. Po přefiltrování vodu zlikvidujte.
7. Opakujte postup s čistou vodou alespoň dvakrát, abyste odstranili veškeré zbytky octa.

## 7. Skladování a přeprava

---

1. Vyčistěte spotřebič dle popisu v části „Čištění a údržba“.
2. Spotřebič vždy skladujte (nejlépe v jeho původním obalu) v čistém a suchém stavu na čistém a suchém místě mimo dosah dětí.
3. Zajistěte, aby se spotřebič nemohl během přepravy převrhnout nebo spadnout.
4. Je nutné zabránit vystavení spotřebiče nárazům a vibracím, zejména během silniční přepravy.

## 8. Řešení potíží

---

Spotřebič nefunguje:

1. Je spotřebič připojen k síťovému napájení?  
Zapojte spotřebič do síťové zásuvky.
2. Není zásuvka připojena k vyhořelé pojistce?  
Zkontrolujte zásuvku tak, že k ní připojíte jiný spotřebič.

Při vaření voda vystřikuje ze spotřebiče:

1. Sahá voda nad označení „**MAX / 12**“?  
Vypněte spotřebič a nadbytečnou vodu vylijte.
2. Je správně vložený filtr?  
Zkontrolujte, zda je držák filtru správně nasazený ve spotřebiči.

Ve spotřebiči jsou bílé skvrny nebo rezidua.

1. Jedná se o usazeniny vodního kamene.  
Odstraňte ze spotřebiče vodní kámen postupem v oddílu „Odstranění vodního kamene“.



**Poznámka:** Pokud ani po kontrole výše uvedených bodů spotřebič nefunguje, obraťte se na svého místního prodejce. Spotřebič se nikdy nepokoušejte opravit sami.

## 9. Likvidace

---



Postup správné likvidace tohoto výrobku:

Tento štítek označuje, že tento výrobek nesmí být v EU likvidován s běžným domácím odpadem. Chcete-li použitý spotřebič vrátit, použijte systém pro vracení a sběr nebo kontaktujte prodejce, u kterého byl produkt zakoupen.

## 10. Záruka

---

Je nám potěšením, že jste se rozhodli zakoupit produkt naší společnosti, a doufáme, že se vám používání našeho vysoce kvalitního produktu bude líbit. Vysoká kvalita našich výrobků je zajištěna přísnou kontrolou naší výroby. V případě, že si přejete podat odůvodněnou reklamaci, poskytujeme záruku na dobu

### 3 roky

ode dne zakoupení za následujících podmínek:

Tato záruka nemá vliv na vaše zákonná záruční práva jako spotřebitele vůči prodávajícímu spotřebiče. Tato práva nejsou dotčena naší zárukou výrobce. Záruka, kterou poskytujeme, platí pouze pro soukromé použití spotřebiče a je omezena na území Spolkové republiky Německo.

## Záruční doba je 3 roky od data nákupu.

Plnění záruky je na uvážení společností **VIVESS**. Ostatní nároky jsou vyloučeny. Máte-li jakékoli dotazy ohledně produktů společnosti **VIVESS**, kontaktujte přímo místního prodejce, od kterého jste produkt zakoupili.

Za účelem realizace záručního servisu náš servisní partner vyžaduje doklad o koupi, a to buď originální doklad, nebo hotovostní doklad vytištěný prodávajícím. Sériové číslo spotřebiče musí být také čitelné. Bohužel nejsme schopni bezplatně provádět záruční služby bez jakéhokoliv dokladu o koupi. Aby byla zajištěna bezpečná přeprava spotřebiče v případě záruční reklamace, doporučujeme, abyste si ponechali originální obal.

## Záruka se považuje za neplatnou:

- v případě nesprávného použití
- v případě mechanického poškození spotřebiče působením vnějších sil
- v případě poškození spotřebních dílů při přepravě
- v případě chyb obsluhy a zneužití
- při umístění spotřebiče ve vlhkém prostředí nebo venku
- v případě škod způsobených silou, válkou, vodou, bleskem, přepětím a z jiných důvodů mimo odpovědnost společnosti **VIVESS**.
- v případě nadměrného používání, zejména v případě jiného než soukromého užívání
- v případě nedodržení návodu k použití a chyb instalace
- pokud spotřebič nemá technickou závadu
- ve vztahu k přepravním a cestovním nákladům a nákladům vzniklým při instalaci a demontáži spotřebiče

Záruka nezahrnuje žádnou následnou odpovědnost z naší strany, zejména žádnou odpovědnost za škody na samotném spotřebiči nebo škody vzniklé ztrátou spotřebiče až do doby opravy (např. cestovní náklady, manipulační náklady atd.). To však neomezuje ani nevylučuje naši záruku ze zákona, zejména podle zákona o odpovědnosti za výrobek.

Jakékoli záruční služby, které poskytujeme, neprodlužují záruční dobu 3 let od data nákupu, a to ani pokud jde o případné vyměněné součásti.

**Přejeme vám mnoho radosti s vaším novým spotřebičem a doufáme, že vaším dalším zakoupeným produktem bude opět produkt VIVESS.**

## Съдържание

---

1. Преглед .....	53
2. Важни указания за безопасност .....	54
3. Предназначение .....	58
4. Елементи за управление .....	59
5. Инструкции за експлоатация .....	60
6. Почистване и поддръжка .....	63
7. Съхранение и транспорт.....	65
8. Отстраняване на неизправности.....	65
9. Изхвърляне .....	66
10. Гаранция .....	66

# 1. Преглед

## 1.1. Технически данни

Модел	NAN 7884506
Електрозахранване	220 - 240 V~, 50 - 60 Hz
Консумация на енергия	900 W
Клас на защита	Клас I
Клас на защита	IPX0
Резервоар за вода	макс. 1,5 литра (12 чаши)
Филтър	88 x 115 mm (размер 4)
Размери	прибл. 339 x 252 x 199 mm (В x Ш x Д)
Тегло	прибл. 1,55 кг
Произведено за:	REWE-Zentral GmbH, D-50603 Кьолн

## 1.2. Символи

Важните указания за безопасност са обозначени специално. Тези указания трябва винаги да се спазват, за да се предотвратят наранявания и повреждане на собственост.



**ПРЕДУПРЕЖДЕНИЕ** – Предупреждава за рискове за здравето и посочва възможни рискове от нараняване.



**ПРЕДУПРЕЖДЕНИЕ** – Риск от токов удар!



**ПРЕДУПРЕЖДЕНИЕ** - Риск от пожар!



**ПРЕДУПРЕЖДЕНИЕ** - Риск от изгаряне!



Този продукт трябва да се използва само на закрито.



**Забележка:** Предоставя съвети и информация.





Прочетете ръководството с инструкции.

## 2. Важни указания за безопасност

---

### 2.1. Общи указания за безопасност

1. Прочетете внимателно това ръководство с инструкции, преди да използвате уреда за пръв път. То съдържа важна информация за Вашата безопасност, както и за експлоатацията и поддръжката на уреда. Запазете ръководството с инструкции за бъдеща справка и го дръжте в комплект с уреда при предаване на друг.
2. Обърнете внимание на всички предупреждения върху уреда и в това ръководство.
3. Използвайте уреда само по предназначение. Неправилната употреба може да причини опасности. Не се носи отговорност за повреди, причинени от неподходяща употреба или неправилно боравене с уреда.
4. Използването на аксесоари или части на уреда, които не са изрично препоръчани от производителя, може да доведе до наранявания или повреди и прави гаранцията невалидна.
5. Уредът може да се използва от деца на възраст над 8 години, ако са под наблюдение или са били инструктирани как да го използват безопасно, както и ако разбират свързаните с него опасности.
6. Почистване и потребителска поддръжка не трябва да се извършват от деца, освен ако не са на възраст 8 години и по-големи и са под наблюдение.
7. Дръжте уреда и захранващия кабел далеч от деца на възраст под 8 години.
8. Не позволявайте на деца да играят с уреда.
9. Този уред може да се използва от лица с ограничени физически, сетивни или умствени способности или такива без опит и познания, само когато са под наблюдение или са инструктирани как да използват уреда по безопасен начин, и ако разбират свързаните с него опасности.

10. Този уред е предназначен за домашна употреба и други подобни приложения, като например:
  - в кухни за служители, в магазини, офиси и друга подобна работна среда;
  - във ферми;
  - от гости в хотели, мотели и други жилищни съоръжения;
  - в настаняване, предлагащо закуска.
11. **ПРЕДУПРЕЖДЕНИЕ – Риск от токов удар!** Избягвайте разливането на течност върху конектора. 
12. Упътване за начина на почистване на повърхностите, които влизат в контакт с храна, се намира в раздел “Почистване и поддръжка”.
13. **ПРЕДУПРЕЖДЕНИЕ!** Неправилната употреба на уреда може доведе до нараняване.
14. След употреба по повърхността на нагревателя има остатъчна топлина.
15. Вземете необходимите предпазни мерки, за да не се озове уредът в детски ръце без Ваше знание!
16. Увеличете вниманието, когато уредът се използва в близост до деца.
17. Не оставяйте уреда без наблюдение, когато е включен.
18. Не излагайте уреда на екстремна топлина или студ, директна слънчева светлина, влага и остри ръбове.
19. Никога не потапяйте уреда и захранващия кабел с щепсела във вода или други течности. Никога не дръжте уреда под течаща вода.
20. Не докосвайте уреда с мокри или влажни ръце и не го използвайте на мокър или влажен под.
21. **ПРЕДУПРЕЖДЕНИЕ – Риск от токов удар!** Никога не се опитвайте да ремонтирате уреда сами. Ако се появи неизправност, занесете уреда на поправка само от квалифицирани експерти. 
22. Не използвайте уреда, ако захранващият кабел или корпусът са повредени или ако уредът е паднал или е бил повреден, докато не бъде проверен от компетентен специалист.

23. Рискът от електрически шок съществува докато уредът е включен в захранващата мрежа.
24. Уредът винаги трябва да се изключва от захранващата мрежа, когато се оставя без надзор, както и преди сглобяване, разглобяване или почистване.
25. Използвайте само доставените или препоръчани от производителя аксесоари.
26. **ПРЕДУПРЕЖДЕНИЕ - Риск от пожар!** Не залепвайте нищо върху уреда и на го покривайте.
27. Не отваряйте корпуса. Не поставяйте никакви предмети в отворите. Всички отвори трябва да се поддържат свободни и без запушвания.
28. Не поставяйте върху уреда източници на открит пламък като запалени свещи, нито пълни с течности предмети, например вази.
29. **ПРЕДУПРЕЖДЕНИЕ – Риск от попарване!** Не препълвайте резервоара за вода повече от посоченото.
30. Не използвайте стъклена кана, ако е повредена или ако дръжката е разхлабена или счупена.
31. **ПРЕДУПРЕЖДЕНИЕ - Риск от изгаряне!** Корпусът, капакът и стъклената кана стават много горещи по време на работа. Докосвайте единствено дръжките и предвидените бутони. Не отваряйте капака по време на процеса на варене. Не се облягайте върху уреда по време на употреба. Въздухът над уреда е много горещ. Подхождайте с изключително внимание, когато отваряте капака, изваждате стъклената кана или отваряте нейния капак. Парата, която излиза от капака / стъклената кана / отворите на стъклената кана е много гореща.
32. Никога не пълнете резервоара за вода с топла или гореща вода или с други течности като например мляко. Използвайте само студена питейна вода.
33. Уверете се, че уредът е изключен, преди да напълните резервоара за вода.
34. Не отваряйте капака докато уредът работи.



35. Никога не се опитвайте да използвате уреда с празен резервоар за вода.
36. Не местете уреда, докато работи и/или когато в него има горещи течности.
37. Никога не оставяйте празна стъклена кана върху нагорещената плоча. Стъклото на каната може да се напука.

## **2.2. Електрическа безопасност**

1. Проверете дали захранващото напрежение отговаря на представените технически данни на табелката на уреда.
2. Уверете се, че щепселът е винаги лесно достъпен. Той служи за изключване от захранването. Този уред се изключва напълно от електрозахранването само при изваждане на щепсела от контакта.
3. Захранващият кабел трябва да се пази от смачкване, огъване или протриване по остри ръбове и трябва да се държи далеч от горещи повърхности и открит огън.
4. Уверете се, че уредът не може да бъде съборен при дърпане на захранващия кабел. Захранващият кабел трябва да се постави внимателно така, че да не представлява опасност от спъване.
5. Винаги изключвайте уреда от контакта на захранването, когато не го използвате, по време на гръмотевични бури, в случай на неизправност по време на работа и преди напълване и почистване.
6. При изключване на уреда от захранването винаги издърпвайте щепсела от контакта. Не дърпайте за кабела.
7. Ако захранващият кабел на уреда е повреден, той трябва да бъде сменен от производителя или негов сервиз или от компетентен специалист, за да бъде избегната евентуална опасност.

## **2.3. Място на поставяне**

1. Винаги използвайте уреда на равна, суха, чиста и стабилна повърхност, която не се хлъзга.
2. Уредът трябва да се използва само в сухи помещения на закрито и не е предназначен за употреба на открито.

3. Уредът трябва да се държи далеч от източници на топлина като радиатори, печки или други уреди, които излъчват топлина. Не поставяйте уреда върху котлон (газов, електрически, на жар др.).
4. Не поставяйте уреда в близост до леснозапалими материали, като пердета, текстил и др., и не го покривайте с подобни материали. Винаги поставяйте на безопасно разстояние от запалими материали.
5. Оставете поне 10 cm разстояние между уреда и други предмети, за да се позволи достатъчно охлаждане.
6. Не поставяйте уреда в близост до електрически устройства, които създават силни магнитни полета (напр. двигатели, трансформатори).
7. Не поставяйте уреда близо до стени или под шкафове, за да избегнете повреди от горещата пара. Ако поставяте уреда върху дървени мебели, поставете под него подложка за оттичане на вода, за да защитите дървените повърхности от повреда.
8. По време на употребата уредът не трябва да е поставен в шкаф.

### **3. Предназначение**

---

1. Този уред е предназначен единствено за варене на кафе. Уредът не трябва да се използва за варене или загряване на други течности.
2. Уредът е проектиран единствено за домашна употреба. Той не е предназначен за търговско приложение.
3. Този уред е предназначен за използване само в домакинства и в сухи затворени помещения.
4. С този уред трябва да се работи само при умерени климатични условия.
5. Уредът не трябва да се използва за други цели. Всякаква друга употреба може да повреди уреда, както и друга собственост или да предизвика наранявания.
6. Производителят не носи отговорност за повреди и наранявания, причинени от неправилна употреба или неспазване на инструкциите в това ръководство.

## 4. Елементи за управление

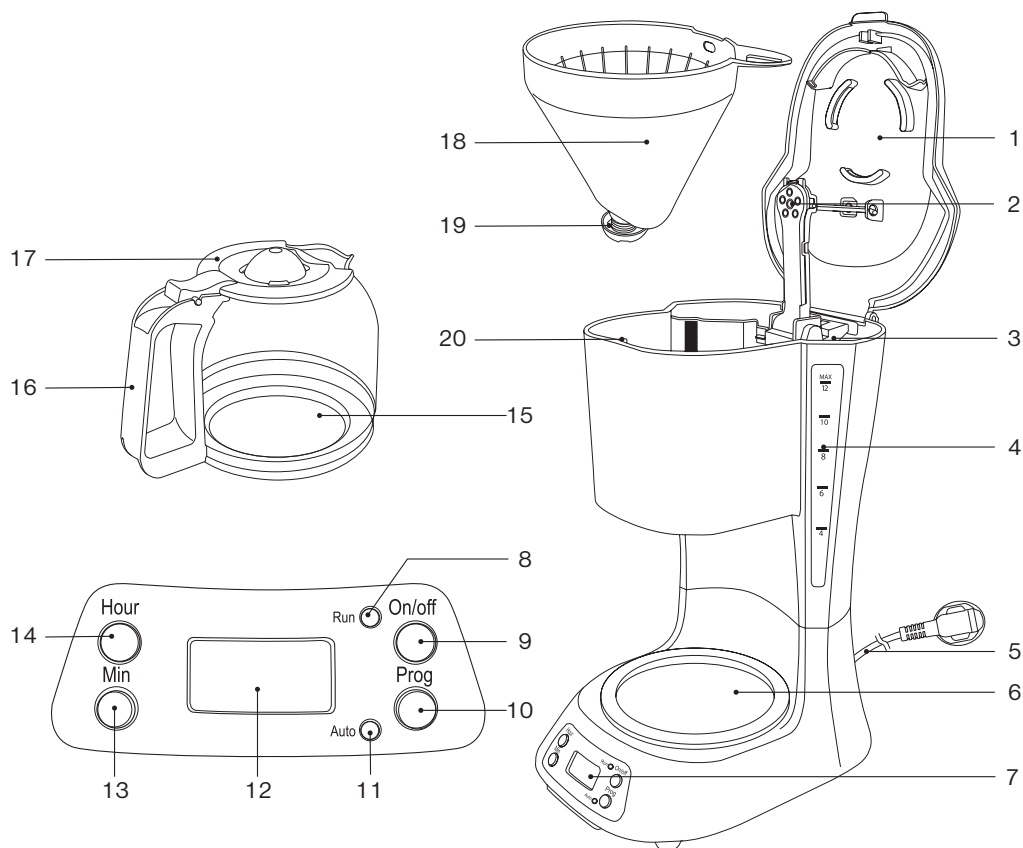

1. Капак
2. Чучур за вода
3. Резервоар за вода
4. Индикатор за нивото на водата
5. Захранващ кабел с щепсел
6. Нагревателна плоча за стъклената кана
7. Контролен панел
8. **Run** LED индикатор “Работи”
9. **On/off** бутон за вкл./изкл.
10. **Prog** бутон за програма
11. **Auto** LED индикатор “Автоматично”
12. LCD дисплей
13. **Min** бутон за минути
14. **Hour** бутон за часове
15. Стъклена кана
16. Дръжка на стъклената кана
17. Капак на стъклената кана
18. Държач на филтъра
19. Противокапков клапан
20. Отделение за филтъра

## 5. Инструкции за експлоатация

---

### 5.1. Разопаковане и проверка

1. Внимателно извадете уреда и аксесоарите от опаковката.
2. Проверете дали цялото съдържание на опаковката е налично и дали има признаци на повреда. Ако липсват части или аксесоари или ако се забележат следи от повреждане, не използвайте уреда. Върнете го възможно най-скоро на търговеца, от когото сте го закупили.
3. Всички опаковъчни материали трябва да се изхвърлят в съответствие със законовите изисквания.
4. Не изхвърляйте опаковката, ако може да се използва за съхранение, изпращане или друг вид транспортиране на уреда на по-късен етап. Уредът трябва да се съхранява по начин, който изключва потенциална опасност.



**ПРЕДУПРЕЖДЕНИЕ – Риск от задушаване!** Опаковъчният материал не е играчка! Децата могат да се задавят с найлоновите пликове, фолия и полистиренови частици. Винаги дръжте опаковъчните материали далеч от деца.

### 5.2. Започване на работа

1. Напълнете резервоара със студена вода до обозначението за максимално ниво “**MAX / 12**”.
2. Без да добавяте смляно кафе, извършете процедурата за варене, както е описано в раздел “Работа”, за да премахнете производствените остатъци.
3. При първото използване на уреда може да се излъчи лека миризма. Миризмата може все още да се усеща при първите няколко цикъла на варене. Това е нормално и не се счита за дефект или опасност.
4. Повторете процеса още веднъж или два пъти, като винаги изчаквате достатъчно време за охлаждане на уреда, преди да го включите отново.
5. Почистете уреда, както е описано в раздел “Почистване и поддръжка”.

## 5.3. Работа



**Забележка:** Не работете с уреда, когато в резервоара няма вода.



**Забележка:** Уверете се, че нивото на водата е между обозначенията за минимум (4 чаши) и максимум (12 чаши).



**Забележка:** Пълнете резервоара за вода само със студена прясна вода.

- Отворете капака и напълнете резервоара с достатъчно вода за желаня брой чаши. Нивото на водата не трябва да надвишава обозначението “**MAX / 12**” или да пада под обозначението “**4**”.
- Поставете държача на филтъра с противокапковия клапан в отделението за филтъра. Уверете се, че държачът на филтъра е плътно поставен на мястото си.
- Поставете подходящ филтър (размер 1 x 4) в държача и напълнете смляно кафе в подходящо количество за броя чаши, за които е налята вода в резервоара.
- Затворете капака, докато чуете щракване. След това поставете стъклената кана върху нагревателната плоча.
- Включете щепсела в подходящ електрически контакт. LCD дисплеят показва фабрично зададения час “**12:00**”.
- Натиснете бутона **On/off**. LED индикаторът **Run** светва в червено.
- Уредът започва процеса на варене.

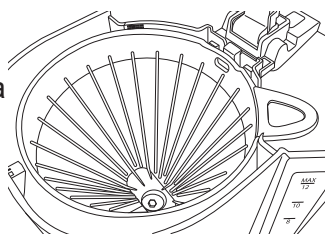

**Забележка:** За да прекъснете варенето, натиснете бутона **On/off**. LED индикаторът **Run** изгасва. За да започнете отново процеса на варене, натиснете бутона за **On/off** отново. LED индикаторът **Run** отново светва в червено.

- Когато приготвянето на кафе приключи, LED индикаторът **Run** изгасва.
- Изчакайте около минута, докато кафето спре да капе. След това свалете стъклената кана от нагревателната плоча.

10. Уредът има също и функция за поддържане на топлина. Оставете стъклената кана върху нагревателната плоча, за да поддържате кафето топло.
11. Уредът и нагревателната плоча ще се изключат автоматично 40 минути след приключване на варенето, освен ако междуременно не бъде натиснат бутон за управление.
12. Изключете уреда от контакта и го оставете да се охлади напълно.
13. Почистете уреда, както е описано в раздел “Почистване и поддръжка”.

#### 5.4. Задаване на час и функция за таймер



**Забележка:** Бутоните за програма, час и минути **Prog**, **Hour** и **Min** не могат да се използват по време на процеса на варене.

1. Включете щепсела в подходящ електрически контакт. LCD дисплеят показва фабрично зададения час “**12:00**”.
2. Натиснете бутона **Prog**. Мигащият индикатор “**CLOCK**” се появява на LCD дисплея.
3. Натиснете неколккратно бутоните **Hour** и **Min**, за да зададете текущия час (в 24-часов формат).



**Забележка:** Ако уредът бъде изключен от захранването за повече от 30 секунди, настройката на часа ще бъде върната към фабричната настройка “**12:00**”.

4. Натиснете бутона **Prog** още веднъж. Мигащият индикатор “**TIMER**” се появява на LCD дисплея.
5. Натиснете неколккратно бутоните **Hour** и **Min**, за да изберете желанния час за започване на приготвянето на кафе.
6. Натиснете бутона **Prog**, за да потвърдите. Светлинният LED индикатор за автоматичен режим **Auto** светва в зелено, а LCD дисплеят показва текущия час.



**Забележка:** За да промените настроенния час на започване, натиснете бутона **Prog** три пъти, докато се появи индикатора “**TIMER**” на LCD дисплея. Натиснете неколккратно бутоните **Hour** и **Min**, за да изберете желанния час за започване на приготвянето на кафе. След това натиснете бутона **Prog**, за да потвърдите.



**Забележка:** За да отмените функцията на таймера преди започване на процеса на варене, натиснете бутона за **On/off** веднъж, за да започнете варенето веднага, или два пъти, за да изключите уреда.

7. След достигане на зададения начален час, уредът автоматично ще започне процеса на варене. LED индикаторът за автоматичен режим **Auto** изгасва, а LED светлината **Run** светва в червено.

## 5.5. Противокапкова функция

Този уред има противокапкова функция, която предотвратява изкапването на кафе от държача на филтъра, когато стъклената кана се извади бързо по време на процеса на варене.

Уредът автоматично прекъсва процеса на варене или изкапването на кафето, когато стъклената кана се свали от нагревателната плоча. Поставянето на стъклената кана отново върху плочата до 30 секунди след това автоматично включва отново процеса на варене или изкапването на кафето.

## 5.6. Автоматично изключване

Уредът се изключва автоматично, когато процесът на варене приключи и не бъдат натиснати бутони за управление до 40 минути.

## 6. Почистване и поддръжка

---

### 6.1. Почистване

1. Винаги изключвайте уреда от контакта и го оставяйте да се охлади напълно преди почистване.



### **ПРЕДУПРЕЖДЕНИЕ – Риск от токов удар!**

Никога не потапяйте уреда във вода или други течности. Никога не дръжте уреда под течаща вода.



**Забележка:** Никога не използвайте за почистване разтворители, абразиви, твърди четки, метални или остри предмети. Разтворителите са вредни за здравето и могат да разядат пластмасовите части, а абразивните средства за почистване и препарати надраскват повърхностите.

2. След всяка употреба почиствайте външните повърхности на корпуса с леко навлажнена кърпа и след това го подсушете добре с мека, суха кърпа.
3. Почистете държача на филтъра, противокапковия клапан и стъклената кана с мека гъба и топла сапунена вода. Подсушете със суха кърпа.



**Забележка:** Уверете се, че в уреда и в основата не е попаднала вода (напр. през бутана за включване/изключване).

4. Оставете всички части да изсъхнат напълно преди повторно използване, съхраняване или транспортиране на уреда.

## 6.2. Отстраняване на котления камък

1. Почиствайте уреда от отлаганията на котлен камък редовно и когато забележите, че във водата плуват парченца котлен камък.
2. Използвайте препарат за отстраняване на котлен камък, който се продава в търговската мрежа, и следвайте инструкциите на опаковката.

Разтворът на оцет също ефективно отстранява напластяванията от котлен камък:

1. Налейте в резервоара за вода 30 мл бял винен оцет и го допълнете с вода до обозначението за максимално ниво "MAX / 12".
2. Поставете стъклената кана върху нагревателната плоча. Уверете се, че държачът на филтъра с противокапковия клапан е правилно поставен в отделението за филтъра.
3. Започнете процеса на варене.
4. След като прецеждането на сместа е приключило напълно, оставете я за 15 минути, за да подейства. След това изхвърлете сместа.
5. Напълнете резервоара за вода с чиста прясна вода и повторете процеса на варене.
6. Изхвърлете водата след като се прецеди.
7. Повторете процедурата поне още два пъти с чиста вода, за да премахнете всички остатъци от оцет.

## 7. Съхранение и транспорт

---

1. Почистете уреда, както е описано в раздел “Почистване и поддръжка”.
2. Съхранявайте уреда за предпочитане в оригиналната му опаковка и винаги в чисто и сухо състояние на сухо и чисто място извън достъп на деца.
3. Уверете се, че уредът не може да се наклони или падне по време на транспортиране.
4. Пазете уреда от удари и вибрации, особено по време на пътно транспортиране.

## 8. Отстраняване на неизправности

---

Уредът не работи:

1. Включен ли е уредът в захранването?  
Включете щепсела в контакт.
2. Контактът има ли свален предпазител?  
Проверете контакта, като включите друг уред.

От уреда пръска вода по време на кипене:

1. Нивото на водата превишава ли обозначението за максимално ниво “**MAX / 12**”?  
Изключете уреда и излейте излишната вода.
2. Филтърът правилно ли е поставен?  
Проверете дали държачът на филтъра е плътно поставен в уреда.

По уреда има бели петна или остатъци:

1. Това са наслагвания от варовик (котлен камък).  
Премахнете варовика както е описано в раздел “Отстраняване на котления камък”.



**Забележка:** Свържете се с местния представител, ако след проверка на горните точки, уредът продължава да не работи. Никога не се опитвайте да ремонтирате уреда самостоятелно.

## 9. Изхвърляне



Тук е посочен начинът, по който можете да изхвърлите продукта правилно.

Този етикет показва, че продуктът не трябва да се изхвърля с обикновените домакински отпадъци в ЕС. За да върнете отпадъчния уред, използвайте системите за събиране и връщане или се свържете с доставчика, от който сте закупили уреда.

## 10. Гаранция

Радваме се, че сте решили да закупите продукт от нашата компания и се надяваме, че ще се наслаждавате на високото му качество. Високото качество на нашите продукти се гарантира от стриктния контрол на производството. Въпреки това, в случа, че желаете да подадете разумна рекламация, предлагаме гаранция за период от

### 3 години

от датата на покупката, която е предмет на следните условия:

Тази гаранция не оказва влияние върху стандартните гаранционни ,рекламации, които можете да предявите пред доставчика на уреда. Тези права не се засягат от гаранцията ни на производител. Гаранцията е валидна само при използване на уреда у дома и се ограничава за територията на Федерална република Германия.

### Срокът на гаранцията е 3 години от датата на покупката.

Отговорни за изпълнение на гаранцията са **VIVESS**. Изключват се други искове. Ако имате други въпроси относно продуктите на **VIVESS**, се свържете директно с местния доставчик, от който сте закупили продукта.

За да извърши гаранционно обслужване, нашият сервизен партньор изисква доказателство за покупката, като оригиналната касова бележка или касовата бележка от магазина. Освен това трябва да се вижда и серийния номер на уреда. За съжаление не можем да осигурим безплатно гаранционно обслужване без доказателство за покупката. Препоръчваме да запазите оригиналната опаковка, за да осигурите безопасно транспортиране на уреда в случай на гаранционен иск.

**Гаранцията ще се счита за невалидна:**

- В случай на неправилна употреба
- В случай на механични повреди на уреда от външни източници
- В случай на повреда или износване на частите при транспортиране
- В случай на грешки при работата и неправилно използване
- При поставяне на уреда върху влажни зони или навън
- В случай на повреди, дължащи се на форсмажорни обстоятелства, война, неправилно осветление, твърде високо захранване и други причини, които не попадат под отговорността на VIVESS
- При твърде честа употреба, особено в случай на употреба за комерсиални цели
- В случай на пренебрегване на потребителските инструкции и грешки при монтажа
- Ако уредът няма технически дефект
- За разходи за транспорт и пътуване, както и разходи, причинени от монтирането и демонтирането на уреда

Гаранцията не включва никакви последващи отговорности от наша страна, в частност отговорност за повреди в самия уред или породени от загуба на уреда до времето на ремонта (т.е. разходи за пътуване, боравене и др.). Въпреки това, това не ограничава и не изключва стандартната гаранция, в съответствие със закона за отговорност за продуктите.

Предлаганото от нас гаранционно обслужване не удължава гаранцията от 3 години от датата на покупката, нито позволява възможност за смяна на компоненти.

**Пожелаваме ви много радост при използването на новия уред и се надяваме отново да закупите продукт на VIVESS.**

## Turinys

---

1. Apžvalga .....	69
2. Svarbi saugos instrukcija .....	70
3. Paskirtis.....	73
4. Kontrolės priemonės .....	74
5. Naudotojo instrukcija.....	75
6. Valymas ir priežiūra .....	78
7. Laikymas ir transportavimas .....	79
8. Trikčių nustatymas ir šalinimas .....	79
9. Išmetimas.....	80
10. Garantija.....	80

# 1. Apžvalga

## 1.1. Techniniai duomenys

Modelis	NAN 7884506
Maitinimo tiekimas	220–240 V~, 50–60 Hz
Energijos sąnaudos	900 W
apsaugos klasė	Klasė I
apsaugos klasė	IPX0
Vandens talpykla	maks. 1,5 litrų (12 puodelių)
Filtras	88 x 115 mm (4 dydis)
Matmenys	apie 339 x 252 x 199 mm (A x P x G)
Svoris	apie 1,55 kg
Pagaminta įmonei:	REWE-Zentral GmbH, D-50603 Kelnas

## 1.2. Simboliai

Svarbios saugos instrukcijos yra specialiai pažymėtos. Šių nurodymų būtina visada laikytis, kad išvengtumėte nelaimingų atsitikimų ir žalos turtui.



**ĮSPĖJIMAS** – įspėja apie pavojų sveikatai ir nurodo galimą sužalojimo riziką.



**ĮSPĖJIMAS** – elektros smūgio pavojus!



**ĮSPĖJIMAS** - gaisro pavojus!



**ĮSPĖJIMAS** - nudegimų pavojus!



Šį prietaisą galima naudoti tik sausose patalpose.



**Pastaba.** Pateikiami patarimai ir informacija.





Perskaitykite naudojimo instrukciją.

## 2. Svarbi saugos instrukcija

### 2.1. Bendrosios saugos instrukcijos

1. Prieš pirmą kartą naudodami prietaisą, atidžiai perskaitykite šią naudojimo instrukciją. Joje pateikta svarbios informacijos jūsų saugumui, taip pat apie prietaiso naudojimą ir priežiūrą. Laikykite naudojimo instrukciją saugioje vietoje, kad galėtumėte ją peržiūrėti ateityje ir perduokite ją kartu su prietaisu.
2. Atkreipkite dėmesį į visus įspėjimus, pateiktus ant prietaiso ir šioje naudojimo instrukcijoje.
3. Prietaisą naudokite tik pagal paskirtį. Netinkamas naudojimas gali kelti pavojų. Neprisiimame jokios atsakomybės už žalą, atsiradusią dėl netinkamo prietaiso naudojimo ar veikimo.
4. Naudojant priedus ir prietaiso dalis, kurių gamintojas nerekomenduoja naudoti, galite susižaloti ar sugadinti prietaisą ir panaikinti garantiją.
5. Prietaisą gali naudoti vaikai nuo 8 metų ir vyresni, jei jie buvo prižiūrimi ar mokomi, kaip saugiai naudoti prietaisą, ir supranta su tuo susijusius pavojus.
6. Prietaiso valyti ir prižiūrėti vaikai negali, nebent jie yra vyresni nei 8 metų ir yra prižiūrimi.
7. Prietaisą ir jo maitinimo laidą laikykite vaikams iki 8 metų nepasiekiamoje vietoje.
8. Stebėkite, kad su šiuo prietaisu nežaistų vaikai.
9. Šiuo prietaisu gali naudotis asmenys, turintys ribotų fizinių, jutiminių ar protinių galimybių arba neturintys patirties ir žinių, jei jie yra prižiūrimi ar apmokyti, kaip saugiai naudoti prietaisą, ir jeigu jie supranta su tuo susijusius pavojus.
10. Šis prietaisas skirtas tik buitiniam ir panašiam naudojimui:
  - darbuotojų virtuvėse, parduotuvėse, biuruose ir panašioje darbo aplinkoje;
  - sodybose;
  - viešbučiuose, moteliuose ir kitose gyvenamosiose patalpose;
  - nakvynės patalpose su pusryčiais.
11. **ĮSPĖJIMAS – elektros smūgio pavojus!** Venkite jungties užliejimo.



12. Nurodymus, kaip valyti paviršius, kurie liečiasi su maistu, rasite skyriuje „Valymas ir priežiūra“.
13. **ĮSPĖJIMAS!** Netinkamai naudojant prietaisą galima susižeisti.
14. Panaudojus, kaitinimo elemento paviršius vis dar yra karštas.
15. Pasirūpinkite, kad prietaisas nepatektų į vaikų rankas jums to nežinant!
16. Būkite ypač atsargūs, prietaisą naudodami netoli vaikų.
17. Nepalikite veikiančio prietaiso be priežiūros.
18. Saugokite prietaisą nuo ypatingo karščio ir šalčio, tiesioginių saulės spindulių, drėgmės ir aštrių briaunų.
19. Niekada nemerkite prietaiso ir maitinimo laido su kištuku į vandenį ar kitus skysčius. Niekada nelaikykite prietaiso po tekančiu vandeniu.
20. Nelieskite prietaiso drėgnomis rankomis ir nenaudokite jo ant šlapio pagrindo.
21. **ĮSPĖJIMAS – elektros smūgio pavojus!** Netaisykite prietaiso patys. Gedimų atveju prietaisą remontuoti gali tik kvalifikuoti specialistai. 
22. Nenaudokite prietaiso su pažeistu maitinimo laidu arba korpusu, jei prietaisas buvo numestas ar sugadintas, kol kompetentingas asmuo jo nepatikrino.
23. Elektros smūgio pavojus egzistuoja tol, kol prietaisas prijungtas prie elektros lizdo.
24. Prietaisas visada turi būti atjungtas nuo elektros tinklo, kai paliekamas be priežiūros ir prieš surenkant, išrenkant ar valant.
25. Naudokite tik gamintojo pateiktus arba rekomenduotus priedus.
26. **ĮSPĖJIMAS - gaisro pavojus!** Nieko nekljuokite ant prietaiso ir neuždenkite jo kitais daiktais. 
27. Neatidarykite korpuso. Nedėkite jokių daiktų į angas. Angos negali būti užblokuotos.
28. Nedėkite ant prietaiso atviros liepsnos šaltinių, tokių kaip uždegtos žvakės, ar skysčiu užpildytų daiktų, pavyzdžiui, vazų.
29. **ĮSPĖJIMAS. Nusiplikymo pavojus!** Neperpildykite vandens talpyklos.

30. Nenaudokite stiklinio indo, jei korpusas pažeistas arba jei rankena atsilaisvinusi ar sulūžusi.
31. **ĮSPĖJIMAS - nudegimų pavojus!** Korpusas, dangtis arba vandens indas veikimo metu labai įkaista. Būkite atsargūs ir stebėkite, kad liestumėte tik rankenas ir įmontuotus mygtukus.  Virimo metu neatidarinkite dangčio. Darbo metu nesilenkite virš prietaiso. Virš prietaiso esantis oras yra labai karštas. Būkite itin atsargus, kai atidarote dangtį, ištraukiate stiklinį indą arba atidarote stiklinio indo dangtį. Iš po dangčio / iš stiklinio indo / pro stiklinio indo dangčio angas besiveržiantis garas yra itin karštas.
32. Niekada nepilkite į vandens rezervuarą šilto ar karšto vandens ar kitų skysčių, pvz., pieno. Naudokite tik šaltą geriamąjį vandenį.
33. Prieš pripildydami vandens rezervuarą vandeniu, įsitikinkite, kad prietaisas yra išjungtas.
34. Neatidarykite dangčio, kol prietaisas veikia.
35. Niekada nebandykite naudoti prietaiso, kai vandens talpykla yra tuščia.
36. Nejudinkite prietaiso veikimo metu ir (arba) kol jame yra karštų skysčių.
37. Tuščio stiklinio indo niekada nepalikite katvietėje. Stiklinis indas gali įskilti.

## 2.2. Elektros sauga

1. Patikrinkite, ar tinklo įtampa atitinka technines detales, pateiktas prietaiso lentelėje.
2. Maitinimo kištukas turi būti lengvai pasiekiamas. Jis gali būti naudojamas kaip atjungimo įtaisas. Prietaisą galima visiškai atjungti nuo maitinimo tinklo tik ištraukus maitinimo kištuką.
3. Maitinimo laidas turi būti apsaugotas nuo gniuždymo, susisukimo ar trynimosi į aštrius kraštus, taip pat jis turi būti atokiau nuo karštų paviršių ir atviros liepsnos.
4. Prietaiso negalima traukti už maitinimo laido. Maitinimo laidas turi būti įdėtas atsargiai, kad nekeltų užkliuvimo pavojaus.
5. Atjunkite prietaisą nuo elektros lizdo, kai jo nenaudojate, perkūnijos metu, jei sutrinka veikimas, prieš pildant ir valant.

6. Atjungdami prietaisą nuo elektros tinklo, ištraukite kištuką iš elektros lizdo. Netraukite už laido.
7. Sugedus maitinimo laidui, jį turi pakeisti gamintojas, jo aptarnavimo skyrius ar kitas kvalifikuotas asmuo, kad būtų išvengta pavojaus.

### 2.3. Įrengimo vieta

1. Prietaisą pastatykite ant lygaus, sauso, švaraus, stabilaus ir neslystančio paviršiaus.
2. Prietaisas turi būti naudojamas tik sausose patalpose ir nėra skirtas naudoti lauke.
3. Prietaisą reikia laikyti atokiau nuo šilumos šaltinių, tokių kaip radiatoriai, viryklės ir kiti šilumą gaminantys prietaisai. Nestatykite prietaiso ant kaitvietės (dujinės, elektrinės, anglių viryklės ir pan.).
4. Nestatykite prietaiso šalia degių medžiagų, tokių kaip užuolaidos, tekstilės gaminiai ir pan., ir neuždenkite jomis. Visada laikykitės pakankamo saugaus atstumo nuo degių medžiagų.
5. Palikite mažiausiai 10 cm atstumą tarp prietaiso ir kitų objektų, kad užtikrintumėte pakankamą aušinimą.
6. Nestatykite prietaiso šalia elektros prietaisų, kurie sukuria stiprius magnetinius laukus (pvz., variklių, transformatorių).
7. Nestatykite prietaiso šalia sienų ar po spintelėmis, kad nepažeistumėte jų garais. Jei turite medinius baldus, po prietaisu padėkite lašelinį kilimėlį, kad apsaugotumėte medinį paviršių nuo pažeidimų.
8. Naudojimo metu prietaiso negalima dėti į spintelę.

### 3. Paskirtis

---

1. Prietaisas skirtas tik kavai plikyti. Prietaiso negalima naudoti kitų skysčių virimui ar kaitinimui.
2. Šis prietaisas skirtas tik buitiniam naudojimui. Jis nėra skirtas komerciniam naudojimui.
3. Prietaisas skirtas naudoti tik namų ūkiuose ir sausose patalpose.
4. Šis prietaisas turi būti naudojamas tik vidutinio klimato sąlygomis.
5. Prietaiso negalima naudoti jokiems kitiems tikslams. Bet koks kitas naudojimas gali sugadinti prietaisą, turtą ar sužaloti naudotoją.
6. Gamintojas neatsako už žalą ar sužalojimus, atsiradusius dėl netinkamo naudojimo ar šios naudojimo instrukcijos nesilaikymo.

## 4. Kontrolės priemonės

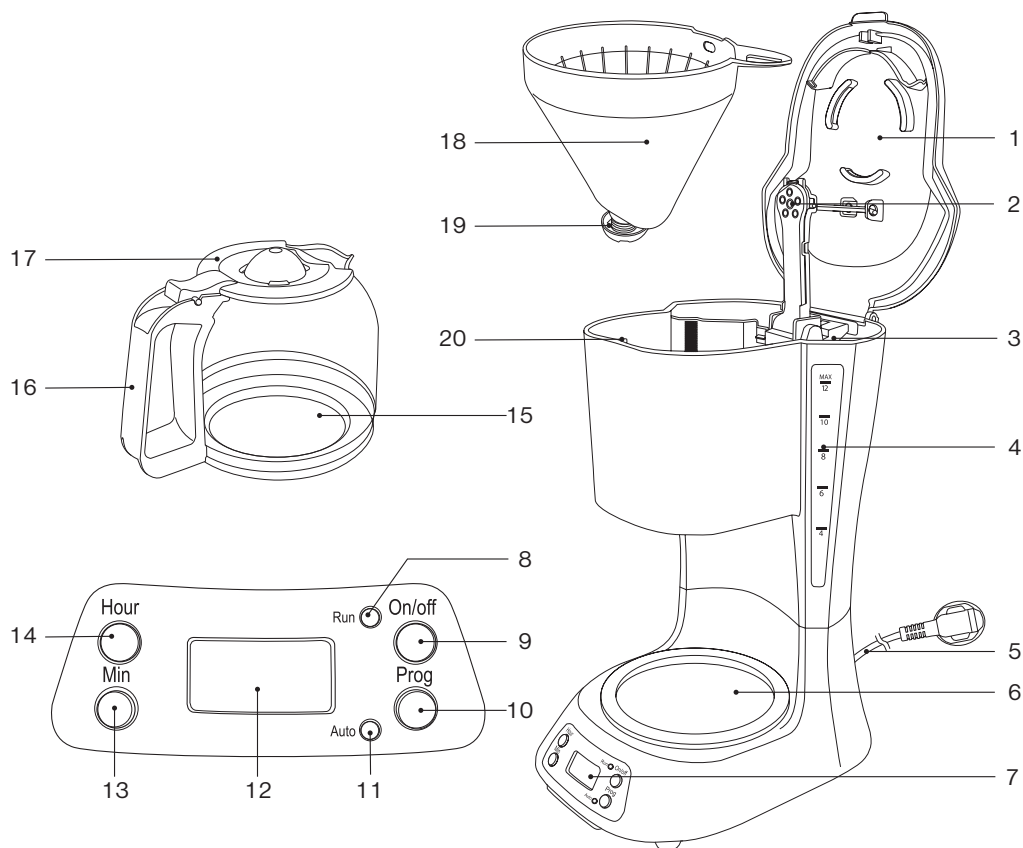

- |  |                               |
|--|-------------------------------|
| 1. Dangtis                               | 11. <b>Auto</b> būsenos LED   |
| 2. Vandens purkštukas                    | 12. Skystųjų kristalų ekranas |
| 3. Vandens talpykla                      | 13. <b>Min</b> mygtukas       |
| 4. Vandens lygio indikatorius            | 14. <b>Hour</b> mygtukas      |
| 5. Maitinimo laidas su maitinimo kištuku | 15. Stiklinis indas           |
| 6. Kaitvietė stikliniam indui            | 16. Stiklinio indo rankena    |
| 7. Valdymo skydelis                      | 17. Stiklinio indo dangtis    |
| 8. <b>Run</b> būsenos LED                | 18. Filtro laikiklis          |
| 9. <b>On/off</b> mygtukas                | 19. Vožtuvas nuo lašėjimo     |
| 10. <b>Prog</b> mygtukas                 | 20. Filtro dėklas             |

## 5. Naudotojo instrukcija

### 5.1. Išpakavimas ir tikrinimas

1. Atsargiai išimkite prietaisą ir priedus iš pakuotės.
2. Patikrinkite, ar pakuotės turinys yra pilnas ir ar nėra pažeidimo požymių. Jei trūksta dalių ar priedų arba aptikote pažeidimo požymių, prietaiso nenaudokite. Nedelsdami grąžinkite jį pardavėjui.
3. Visos pakavimo medžiagos turi būti pašalintos laikantis įstatymų nuostatų.
4. Neišmeskite pakavimo medžiagos, nes ji gali būti naudojama pakuoti, išsiųsti ar kitaip transportuoti prietaisą vėliau. Prietaisas turi būti laikomas taip, kad būtų išvengta galimo pavojaus.



**ĮSPĖJIMAS – pavojus užspringti!** Pakavimo medžiaga nėra žaislas. Vaikai gali užspringti nuo plastikinių maišelių, folijos ir polistireno dalelių. Pakavimo medžiagą visada laikykite atokiau nuo vaikų.

### 5.2. Darbo pradžia

1. Pripildykite vandens talpyklą šaltu vandeniu iki žymos „**MAX / 12**“.
2. Norėdami pašalinti po gamybos likusius nešvarumus, plikymo procedūrą atlikite be maltos kavos, kaip aprašyta skyriuje „Veikimas“.
3. Pirmą kartą naudojant prietaisą gali sklisti silpnas kvapas. Kvapas vis tiek gali būti juntamas per pirmąsias plikymo operacijas. Tai yra normalu ir neturėtų būti laikoma defektu ar pavojumi.
4. Kartokite procesą vieną ar du kartus ir visada duokite prietaisui pakankamai laiko atvėsti.
5. Išvalykite prietaisą, kaip aprašyta skyriuje „Valymas ir priežiūra“.

### 5.3. Naudojimas



**Pastaba.** Niekada nenaudokite prietaiso, kai vandens rezervuare nėra vandens.



**Pastaba.** Įsitikinkite, kad vandens lygis yra tarp minimalios (4 puodelių) ir maksimalios (12 puodelių) žymų.



**Pastaba.** Vandens talpyklą pildykite tik šiltu šviežiu vandeniu..

1. Atidarykite dangtį ir pripildykite vandens talpyklą tokiu vandens kiekiu, kurio pakaktų užpildyti norimą kavos puodelių skaičių. Vandens lygis neturi viršyti žymos „**MAX / 12**“ ar būti žemiau žymos „**4**“.
2. Įdėkite filtro laikiklį su vožtuvu vožtuvu nuo lašėjimo į filtro dėklą. Įsitikinkite, kad filtro laikiklis tvirtai pritvirtintas.
3. Įdėkite tinkamą filtrą (1 x 4 dydis) į filtro laikiklį ir pripildykite maltos kavos pagal vandens kiekį.
4. Uždarykite dangtį taip, kad jis užsifiksuotų. Tada uždėkite stiklinį indą ant kaitvietės.
5. Įkiškite maitinimo kištuką į tinkamą elektros lizdą. Skystųjų kristalų ekrane bus rodomas gamykloje nustatytas laikas „**12:00**“.
6. Spauskite mygtuką **On/off**. Būsenos **LEDRun** pradės šviesti raudonai.
7. Prietaisas pradės plikymo procesą.

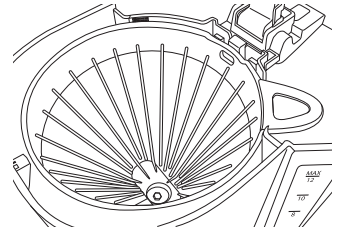

**Pastaba.** Norėdami pristabdyti plikymo procesą, spauskite mygtuką **On/off**. Būsenos **LED Run** išsijungs. Norėdami tęsti plikymo procesą, vėl paspauskite mygtuką **On/off**. Būsenos **LED Run** vėl įsižiebs raudonai.

8. Pasibaigus plikymo procesui būsenos **LEDRun** išsijungs.
9. Palaukite maždaug minutę, kol kava nustos varvėti. Tada išimkite stiklinį indą iš kaitvietės.
10. Prietaisas taip pat turi šilumą palaikančią funkciją. Kad kava išliktų šilta, stiklinį indą laikykite ant kaitvietės.
11. Prietaisas ir kaitvietė automatiškai išsijungia po 40 minučių, kai nepasibaigus plikymo procesui nepaspaudžiami jokie valdymo mygtukai.
12. Atjunkite prietaisą nuo elektros tinklo ir leiskite jam visiškai atvėsti.
13. Išvalykite prietaisą, kaip aprašyta skyriuje „Valymas ir priežiūra“.

#### 5.4. Laiko nustatymas ir laikmačio funkcija



**Pastaba.** Mygtukai **Prog**, **Hour** ir **Min** plikant kavą neveikia.

1. Įkiškite maitinimo kištuką į tinkamą elektros lizdą. Skystųjų kristalų ekrane bus rodomas gamykloje nustatytas laikas „**12:00**“.
2. Spauskite mygtuką **Prog**. Skystųjų kristalų ekrane pasirodo mirksintis indikatorius „**CLOCK**“.

3. Pakartotinai spauskite mygtukus **Hour** ir **Min**, kad nustatytumėte dabartinį laiką (24 valandų formatu).



**Pastaba.** Jei prietaisas bus atjungtas nuo maitinimo šaltinio ilgiau nei 30 sekundžių, laiko nustatymas bus grąžintas į gamyklinį nustatymą „**12:00**“.

4. Vėl spauskite mygtuką **Prog**. Skystųjų kristalų ekrane pasirodo mirksintis „**TIMER**“.
5. Pakartotinai spauskite mygtukus **Hour** ir **Min**, kad nustatytumėte, kada norite pradėti plikymo procesą.
6. Spauskite mygtuką **Prog**, kad patvirtintumėte. Būsenos LED **Auto** įsižiebia žaliai, o skystųjų kristalų ekrane rodomas dabartinis laikas.



**Pastaba.** Norėdami pakeisti pradžios laiko nustatymą, tris kartus spauskite mygtuką **Prog**, kol skystųjų kristalų ekrane pasirodys mirksintis indikatorius „**TIMER**“. Pakartotinai spauskite mygtukus **Hour** ir **Min**, kad nustatytumėte, kada norite pradėti plikymo procesą. Tada paspauskite mygtuką **Prog**, kad patvirtintumėte.



**Pastaba.** Norėdami atšaukti laikmačio funkciją prieš prasidedant plikymo procesui, spauskite mygtuką **On/off** vieną kartą, kad iš karto pradėtumėte plikymo procesą arba du kartus, kad išjungtumėte prietaisą.

7. Kai tik pasibaigs nustatytas pradžios laikas, prietaisas automatiškai pradės plikymo procesą. Būsenos LED **Auto** išsijungs, o būsenos LED **Run** pradės šviesti raudonai.

## 5.5. Apsaugos nuo lašėjimo funkcija

Šis prietaisas turi apsaugos nuo lašėjimo funkciją, neleidžiančią kavai lašėti iš filtro laikiklio, kai plikymo proceso metu trumpam išimamas stiklinis indas. Prietaisas automatiškai pristabdo plikymo procesą arba kavos lašėjimą, kai stiklinis indas išimamas iš kaitvietės. Įdėjus stiklinį indą atgal ant kaitvietės per 30 sekundžių, automatiškai atnaujinamas plikymo procesas arba kavos lašėjimas.

## 5.6. Automatinis išjungimas

Prietaisas automatiškai išsijungia, kai plikymo procesas baigiamas ir per 40 minučių nepaspaudžiami jokie valdymo mygtukai.

## 6. Valymas ir priežiūra

### 6.1. Valymas

1. Prieš valydami prietaisą, atjunkite jį nuo elektros lizdo ir palikite visiškai atvėsti.



#### **ĮSPĖJIMAS – elektros smūgio pavojus!**

Niekada nemerkite prietaiso į vandenį ar į kitus skysčius. Niekada nelaikykite prietaiso po tekančiu vandeniu.



**Pastaba.** Valymui nenaudokite tirpiklių, abrazyvinių medžiagų, kietų šepetėlių, metalinių ar aštrių daiktų. Tirpikliai kenkia sveikatai ir gadina plastikines dalis, o abrazyviniai valikliai ir pagalbinės priemonės braižo paviršių.

2. Po kiekvieno naudojimo išorinius korpuso paviršius nuvalykite šiek tiek drėgna šluoste, o po to kruopščiai nuvalykite minkšta, sausa šluoste.
3. Šiltame, muiluotame vandenyje minkšta kempinėle nuvalykite filtro laikiklį, vožtuvą nuo lašėjimo ir stiklinį indą. Nusausinkite sausu, švelniu audiniu.



**Pastaba.** Įsitikinkite, kad į prietaiso ir pagrindo vidų nepatenka vanduo (pvz., Per įjungimo/išjungimo jungiklį).

4. Leiskite visoms dalims visiškai išdžiūti, prieš vėl naudojant prietaisą, jį laikant ar transportuojant.

### 6.2. Kalkių nuosėdų šalinimas

1. Reguliariai valykite prietaisą nuo kalkių nuosėdų, kai pastebite, kad vandenyje yra nuosėdų.
2. Šiuo tikslu naudokite parduodamą kalkių šalinimo priemonę ir vadovaukitės pakuotės instrukcijomis.

Actas taip pat veiksmingai pašalina kalkių nuosėdas:

1. Į vandens rezervuarą įpilkite 30 ml baltojo vyno acto ir užpildykite vandeniu iki žymos „**MAX / 12**“.
2. Padėkite stiklinį indą ant kaitvietės. Įsitikinkite, kad filtro laikiklis su vožtuvu nuo lašėjimo tinkamai įstatytas į filtro dėklą.
3. Pradėkite plikymo procesą.
4. Po to, kai mišinys visiškai įsigeria, palikite jį veikti 15 minučių, kad įsisotintų. Tada išmeskite mišinį.

5. Užpildykite vandens rezervuarą švariu, šviežiu vandeniu ir pakartokite virimo procesą.
6. Išvarvėjusį vandenį išpilkite.
7. Pakartokite procesą švariu vandeniu dar bent du kartus, kad pašalintumėte visas acto likučius.

## 7. Laikymas ir transportavimas

---

1. Išvalykite prietaisą, kaip aprašyta skyriuje „Valymas ir priežiūra“.
2. Prietaisą geriausia laikyti originalioje pakuotėje sausą ir švarų sausoje, švarioje ir vaikams nepasiekiamoje vietoje.
3. Transportavimo metu prietaisas negali apvirsti ar nukristi.
4. Prietaisas turi būti apsaugotas nuo smūgių ir vibracijos, ypač vežant keliais.

## 8. Trikčių nustatymas ir šalinimas

---

Prietaisas neveikia:

1. Ar prietaisas prijungtas prie elektros tinklo?  
Ijunkite prietaisą į elektros lizdą.
2. Ar lizdo saugiklis yra sudegęs?  
Patikrinkite lizdą prijungdami kitą prietaisą.

Verdant iš prietaiso išsilieja vanduo:

1. Ar vandens lygis viršija žymą „**MAX / 12**“?  
Išjunkite prietaisą ir išpilkite vandens perteklių.
2. Ar tinkamai įstatytas filtras?  
Patikrinkite, ar filtro laikiklis tvirtai pritvirtintas prietaise.

Prietaise yra baltų dėmių ar likučių:

1. Tai kalkių nuosėdos.  
Būtinai pašalinkite kalkių nuosėdas, kaip aprašyta skyriuje „Kalkių šalinimas“.



**Pastaba.** Jei patikrinus aukščiau išvardytus punktus prietaisas vis dar neveikia, susisiekite su vietiniu pardavėju. Netaisykite prietaiso patys.

## 9. Išmetimas



Toliau nurodyta, kaip teisingai išmesti šį gaminį.

Ši žyma nurodo, kad šio gaminio negalima išmesti su įprastomis buitinėmis atliekomis ES. Norėdami grąžinti naudotą prietaisą, naudokite grąžinimo ir surinkimo sistemas arba susisieki su pardavėju, iš kurio prekė buvo nupirkta.

## 10. Garantija

Džiaugiamės, kad nusprendėte įsigyti produktą iš mūsų įmonės ir tikimės, kad jums patiks naudotis mūsų aukštos kokybės produktu. Aukštą mūsų gaminių kokybę užtikrina griežta gamybos kontrolė. Tačiau tuo atveju, jei norite pateikti pagrįstą pretenziją, suteikiame garantiją toliau nurodytam laikotarpiui

### 3 metus

nuo pirkimo datos, laikantis šių sąlygų:

Ši garantija neturi įtakos jūsų, kaip vartotojo, įstatymų nustatytiems garantiniams reikalavimams prietaiso pardavėjui. Šioms teisėms mūsų gamintojo garantija neturi įtakos. Mūsų suteikta garantija galioja tik asmeniniam prietaiso naudojimui ir yra taikoma tik Vokietijos Federacinės Respublikos teritorijai.

### Garantinis laikotarpis yra 3 metai nuo pirkimo datos.

**VIVESS** savo nuožiūra gali vykdyti garantinį aptarnavimą. Kitos pretenzijos neįtraukiamos. Jei turite klausimų apie **VIVESS** produktus, kreipkitės tiesiogiai į vietinį pardavėją.

Kad galėtumėte atlikti garantinę priežiūrą, mūsų aptarnavimo partneris reikalauja pirkimo įrodymo, kaip originalaus kvito arba pardavėjo atspausdinto grynųjų pinigų kvito. Prietaiso serijos numeris taip pat turi būti įskaitomas. Deja, negalime nemokamai atlikti garantinių paslaugų be jokių pirkimo įrodymų. Rekomenduojame pasilikti originalią pakuotę, kad būtų užtikrintas saugus prietaiso gabenimas esant garantijai.

### Garantija laikoma negaliojančia:

- netinkamo naudojimo atveju
- jei prietaisas mechaniškai pažeidžiamas išorinio poveikio
- besidėvinčias dalis sugadinus transportuojant

- veikimo klaidų ir netinkamo naudojimo atveju
- pastačius prietaisą į šlapią vietą arba lauke
- dėl žalos, atsiradusios dėl jėgos, karo, vandens, žaibo, per didelės įtampos ir kitų priežasčių, nepatenkančių į **VIVESS** atsakomybę
- per didelio naudojimo atveju, ypač ne asmeninio naudojimo atveju
- jei nepaisoma vartotojo instrukcijų ir diegimo klaidų
- jei prietaisas neturi techninių defektų
- transporto ir kelionės išlaidoms, taip pat išlaidoms, patirtoms įrengiant ir išmontuojant prietaisą

Garantija neapima jokios vėlesnės mūsų atsakomybės, ypač jokios atsakomybės už žalą pačiam prietaisui ar patirtą dėl prietaiso praradimo iki remonto laiko (pvz., kelionės išlaidų, tvarkymo išlaidų ir pan.). Tačiau tai neapriboja ir nepanaikina mūsų įstatymų numatytos garantijos, ypač pagal Atsakomybės už produktą įstatymą.

Bet kokios mūsų teikiamos garantinės paslaugos nepratęsia 3 metų garantijos termino nuo pirkimo datos, taip pat ir dėl galimai pakeistų komponentų.

**Linkime daug džiaugsmo naudojant naują prietaisą ir tikimės, kad kitas bus dar vienas VIVESS produktas.**

## Sadržaj

---

1. Pregled.....	83
2. Važne sigurnosne upute.....	84
3. Namijenjena uporaba.....	88
4. Upravljački elementi.....	89
5. Upute za upotrebu.....	90
6. Čišćenje i njega.....	93
7. Skladištenje i transport.....	94
8. Rješavanje problema.....	94
9. Odlaganje.....	95
10. Jamstvo.....	95

# 1. Pregled

## 1.1. Tehnički podaci

Model	NAN 7884506
Ulazni napon	220–240 V ~, 50–60 Hz
Potrošnja energije	900 W
Razred zaštite	Razred I
Vrsta zaštite	IPX0
Spremnik za vodu	maks. 1,5 litara (12 vrećica)
Filtar	88 x 115 mm (veličina 4)
Vanjske dimenzije	pribl. 339 x 252 x 199 mm (V x Š x D)
Težina	pribl. 1,55 kg
Proizvedeno za	REWE-Zentral GmbH, D-50603 Köln

## 1.2. Simboli

Važne informacije za vašu sigurnost posebno su označene. Obavezno se pridržavajte ovih uputa kako biste izbjegli nezgode i materijalnu štetu.



**UPOZORENJE** – Upozorava na opasnosti po vaše zdravlje i ukazuje na moguću opasnost od ozljeda.



**UPOZORENJE** – Opasnost od strujnog udara!



**UPOZORENJE** – Opasnost od požara!



**UPOZORENJE** – Opasnost od opekлина!



Samo za upotrebu u suhim zatvorenim prostorima.



**Napomena:** Ističe savjete i informacije.



Pročitajte upute za upotrebu.



## 2. Važne sigurnosne upute

---

### 2.1. Opće sigurnosne upute

1. Prije prve uporabe uređaja pažljivo pročitajte ove upute za upotrebu. U njima se nalaze važne informacije za vašu sigurnost kao i za upotrebu i održavanje uređaja. Sačuvajte upute za buduću uporabu i prosljedite ih s uređajem.
2. Pridržavajte se svih upozorenja na uređaju i u ovim uputama za upotrebu.
3. Uređajem se koristite samo za predviđenu svrhu. Nepravilna uporaba dovodi do opasnosti. Ako uređaj ne koristite u skladu s namjenom ili njime neispravno rukujete, nećemo prihvatiti nikakvu odgovornost za štetu koja nastane.
4. Uporaba dodataka i dijelova uređaja koje proizvođač nije izričito preporučio može uzrokovati ozljede ili štetu i poništiti jamstvo.
5. Uređaj smiju koristiti djeca od 8 godina i starija kada su pod nadzorom ili ako su upoznata s uputama o sigurnom korištenju uređaja kao i s potencijalnim opasnostima.
6. Čišćenje i korisnikovo održavanje ne smiju obavljati djeca, osim ako nisu starija od 8 godina i pod nadzorom.
7. Uređaj i priključni kabel valja držati podalje od djece mlađe od 8 godina.
8. Djeca se ne smiju igrati uređajem.
9. Uređaj smiju koristiti osobe s ograničenim psihičkim, osjetilnim ili mentalnim sposobnostima ili osobe bez iskustva i/ili znanja kada su pod nadzorom ili ako su upoznati s uputama o sigurnom korištenju uređaja kao i s potencijalnim opasnostima.
10. Ovaj je uređaj namijenjen uporabi u kućanstvu i sličnim primjenama kao što su:
  - kuhinje za zaposlenike u trgovinama, uredima i drugim industrijskim područjima;
  - poljoprivredni pogoni;
  - gosti u hotelima, motelima i drugim sličnim stambenim okruženjima;
  - prenoćištima s noćenjem i doručkom.
11. **UPOZORENJE – Opasnost od strujnog udara!** Tekućina se ne smije prelijevati na utičnicu uređaja.



12. Upute za čišćenje površina koje dolaze u dodir s namirnicama potražite u poglavlju „Čišćenje i njega“.
13. **UPOZORENJE!** Zloupotreba može dovesti do ozljeda.
14. Površina grijaćeg elementa još uvijek ima zaostalu toplinu nakon uporabe.
15. Osigurajte da uređaj ne dospije neprimijećeno u dječje ruke!
16. Budite posebno oprezni kada se uređaj koristi u blizini ili od strane djece.
17. Ne ostavljajte uređaj bez nadzora dok je uključen.
18. Držite uređaj podalje od topline i hladnoće, izravne sunčeve svjetlosti, vlage i oštih rubova.
19. Nikada ne uranjajte uređaj ili mrežni kabel s mrežnim utikačem u vodu ili druge tekućine. Nikada ne držite uređaj pod tekućom vodom.
20. Uređajem nemojte rukovati vlažnim rukama ili kada stojite na mokroj podlozi.
21. **UPOZORENJE – Opasnost od strujnog udara!** Uređaj nemojte pokušavati sami popraviti. U slučaju smetnji neka vaš uređaj poprave kvalificirani stručnjaci. 
22. Ako je mrežni kabel ili kućište uređaja oštećeno ili ako je uređaj pao, ne smije se upotrebljavati dok ga ne provjeri kvalificirana osoba.
23. Imajte na umu da je uređaj pod naponom sve dok je mrežni utikač uključen u utičnicu.
24. Uređaj se uvijek mora isključiti iz napajanja kada nije pod nadzorom te prije sastavljanja, rasklapanja i čišćenja.
25. Koristite samo isporučeni pribor ili onaj koji preporučuje proizvođač.
26. **UPOZORENJE – Opasnost od požara!** Ne lijepite nikakve strane predmete na uređaj i ne prekrivajte uređaj drugim predmetima. 
27. Ne otvarajte kućište. Ne stavljajte nikakve predmete u otvore. Neka svi otvori budu slobodni.
28. Na uređaj ne stavljajte predmete s otvorenim plamenom, npr. svijeće ili predmete napunjeni tekućinom, npr. vaze.

29. **UPOZORENJE – Opasnost od opekline!** Nemojte prepuniti spremnik za vodu.
30. Ne koristite oštećeni stakleni vrč ili stakleni vrč s labavom ili oštećenom ručkom.
31. **UPOZORENJE – Opasnost od opekline!** Kućište, poklopac i stakleni vrč postat će jako vrući tijekom uporabe. Koristite samo predviđene ručke i tipke. Nemojte otvarati poklopac tijekom kuhanja. Nemojte se naginjati nad uređaj tijekom rada. Toplina se može podići iznad uređaja. Budite oprezni kada otvarate poklopac, vadite stakleni vrč ili otvarate poklopac staklenog vrča. Para koja izlazi iz poklopca/staklenog vrča/otvora poklopca staklenog vrča vrlo je vruća.
32. Nikada ne puniti spremnik za vodu toplom ili vrućom vodom ili drugim tekućinama poput mlijeka. Koristite samo hladnu pitku vodu.
33. Prije punjenja spremnika za vodu vodom provjerite je li uređaj isključen.
34. Ne otvarajte poklopac dok uređaj radi.
35. Nikada ne pokušavajte koristiti uređaj ako u spremniku za vodu nema vode.
36. Nemojte pomicati uređaj tijekom rada i/ili kada u uređaju ima vruće tekućine.
37. Nikada ne ostavljajte stakleni vrč prazan na ploči za grijanje. Staklo vrča moglo bi puknuti.



## 2.2. Električna sigurnost

1. Provjerite odgovara li mrežni napon podacima na tipskoj pločici uređaja.
2. Provjerite je li mrežni utikač uvijek lako dostupan i slobodan. Služi kao uređaj za odvajanje od napajanja. Samo se izvlačenjem mrežnog utikača uređaj može potpuno isključiti iz električne mreže.
3. Spriječite oštećenje mrežnog kabela gnječenjem, savijanjem ili trljanjem o oštre rubove i držite ga podalje od vrućih površina i otvorenog plamena.

4. Uvjerite se da povlačenjem mrežnog kabela ne možete povući uređaj prema dolje. Položite mrežni kabel tako da se o njega ne može nitko spotaknuti.
5. Izvucite mrežni utikač iz utičnice kada se ne koristi, tijekom grmljavine, u slučaju kvarova tijekom rada, prije punjenja i prije čišćenja.
6. Povucite mrežni utikač samo za sam mrežni utikač kako biste isključili uređaj iz napajanja. Nemojte povlačiti mrežni kabel.
7. Ukoliko je mrežni kabel uređaja oštećen, proizvođač ili njegova služba za kupce ili slična kvalificirana osoba mora ga zamijeniti kako bi se izbjegla opasnost.

### **2.3. Mjesto postavljanja**

1. Uvijek postavite uređaj na ravnu, suhu, čistu, stabilnu i površinu koja ne klizi.
2. Uređaj koristite samo u suhim zatvorenim prostorijama, nikako na otvorenom.
3. Držite uređaj dalje od izvora topline kao što su radijatori, peći i drugi uređaji za proizvodnju topline. Uređaj nemojte postavljati na ploče za kuhanje (plinske, električne, ploče štednjaka na ugljen itd.).
4. Uređaj ne smije doći u dodir ili se prekriti lako zapaljivim materijalima, npr. zavjesama, tkaninom itd. Pazite da se uvijek održava dovoljna sigurnosna udaljenost od zapaljivih materijala.
5. Održavajte minimalni razmak od 10 cm oko uređaja kako biste osigurali dovoljno hlađenje.
6. Nemojte postavljati uređaj blizu električnih uređaja koji generiraju jaka magnetska polja (npr. motori, transformatori).
7. Kako biste izbjegli oštećenje od pare, postavite uređaj dalje od zidova ili ormara. Koristite podložak kada koristite uređaj na drvenom namještaju kako biste zaštitili drvo od oštećenja.
8. Uređaj se tijekom uporabe ne smije stavljati u ormar.

### 3. Namijenjena uporaba

---

1. Uređaj je namijenjen samo za kuhanje kave. Nemojte pokušavati kuhati ili zagrijavati druge tekućine s uređajem.
2. Ovaj je uređaj namijenjen isključivo uporabi u kućanstvu. Uređaj nije namijenjen komercijalnoj uporabi.
3. Uređaj je namijenjen samo za korištenje u kućanstvu i u suhim zatvorenim prostorima.
4. Koristite ovaj uređaj samo u umjerenj klimi.
5. Uređaj nemojte koristiti u druge svrhe. Svaka druga uporaba može dovesti do oštećenja uređaja i imovine ili ozljeda.
6. Proizvođač ne preuzima nikakvu odgovornost za štetu ili ozljede uzrokovane nepravilnom uporabom ili nepoštivanjem ovih uputa za upotrebu.

## 4. Upravljački elementi

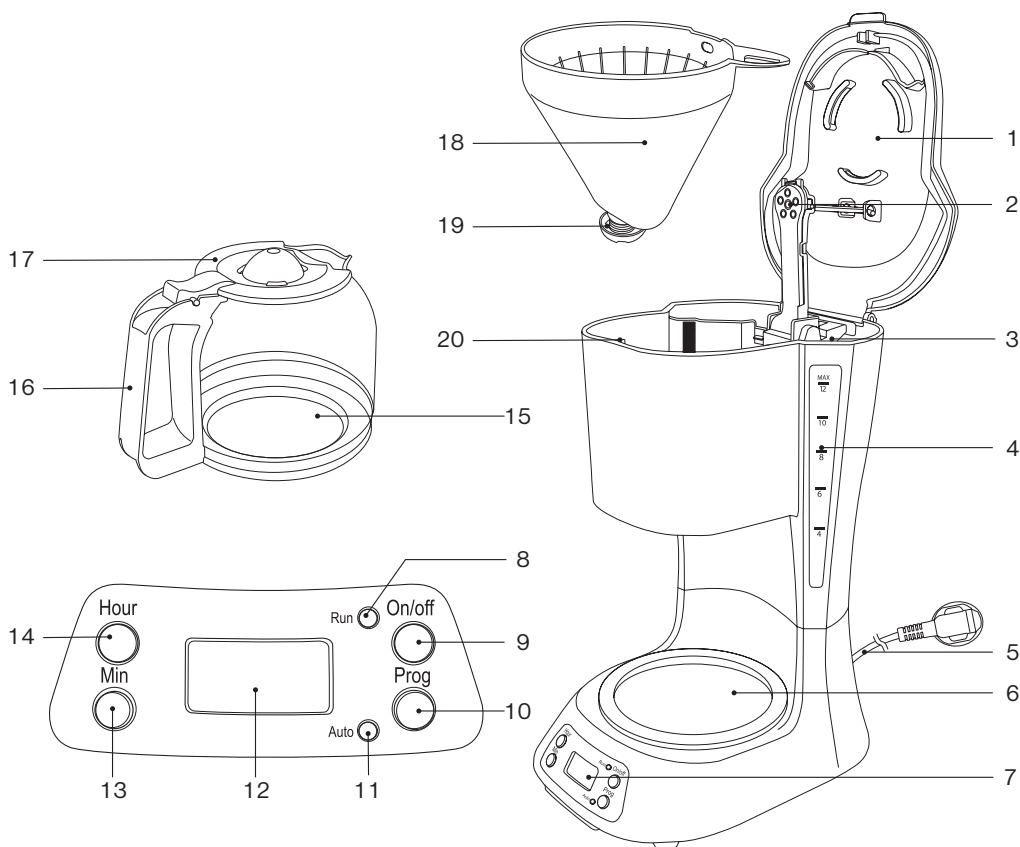

- |                                      |  |
|--------------------------------------|--|
| 1. Poklopac                          | 11. Kontrolna lampica rada <b>Auto</b> |
| 2. Mlaznica za vodu                  | 12. LCD zaslon                         |
| 3. Spremnik za vodu                  | 13. Tipka <b>Min</b>                   |
| 4. Prikaz razine vode                | 14. Tipka <b>Hour</b>                  |
| 5. Mrežni kabel s mrežnim utikačem   | 15. Stakleni vrč                       |
| 6. Ploča za grijanje za stakleni vrč | 16. Drška staklenog vrča               |
| 7. Upravljačko polje                 | 17. Poklopac staklenog vrča            |
| 8. Kontrolna lampica rada <b>Run</b> | 18. Držać filtra                       |
| 9. Tipka <b>On/off</b>               | 19. Ventil protiv kapanja              |
| 10. Tipka <b>Prog</b>                | 20. Odjeljak filtra                    |

## 5. Upute za upotrebu

### 5.1. Otvaranje pakiranja i pregled uređaja

1. Pažljivo izvadite uređaj i pribor iz pakiranja.
2. Provjerite je li isporuka cjelovita te postoji li oštećenje sadržaja. Ako je sadržaj pakiranja nepotpun ili ako se otkrije oštećenje, nemojte koristiti uređaj. Odmah ga vratite prodavaču.
3. Ako želite zbrinuti materijal pakiranja, pridržavajte se zakonskih odredbi.
4. Sačuvajte materijal za pakiranje ako s njim želite zapakirati, poslati ili transportirati uređaj na bilo koji drugi način. Čuvajte ga tako da ne predstavlja opasnost.



**UPOZORENJE – Opasnost od gušenja!** Ambalažni materijal nije igračka. Djeca se mogu ugušiti plastičnim vrećicama, folijama i česticama polistirena. Stoga ambalažni materijal uvijek držite podalje od djece.

### 5.2. Prvo puštanje u rad

1. Napunite spremnik za vodu hladnom vodom do oznake „**MAX / 12**“.
2. Provedite postupak kuhanja bez mljevene kave kao što je opisano u odjeljku „Rukovanje uređajem“ kako biste uklonili sve ostatke preostale od proizvodnje.
3. Uređaj može ispuštati blagi miris kada se prvi put uključi. Miris se može zadržati tijekom prvih nekoliko kuhanja. To je normalno i ne predstavlja kvar ili opasnost.
4. Ponovite postupak jednom ili dvaput, a između toga uvijek ostavite uređaj da se ohladi.
5. Očistite uređaj kako je opisano u poglavlju „Čišćenje i njega“.

### 5.3. Rukovanje uređajem



**Napomena:** Nikada nemojte koristiti uređaj ako u spremniku za vodu nema vode.



**Napomena:** Provjerite je li razina vode između minimalne (4 šalice) i maksimalne oznake (12 šalica).



**Napomena:** Spremnik za vodu punite samo svježom, hladnom vodom.

1. Otvorite poklopac i napunite spremnik za vodu vodom za željeni broj šalica. Nemojte puniti preko oznaku „**MAX / 12**“ ili ispod oznake „**4**“.
2. Umetnite držač filtra s ventilom protiv kapanja u odjeljak filtra. Provjerite je li držač filtra ispravno postavljen.
3. Stavite odgovarajući filter (veličine 1 x 4) u držač filtra i dodajte kavu u prahu u skladu s količinom vode.
4. Zatvorite poklopac tako da uskoči na svoje mjesto. Potom stavite stakleni vrč na ploču za grijanje.
5. Spojite mrežni utikač u prikladnu utičnicu. Na LCD zaslonu prikazuje se tvornička postavka „**12:00**“.
6. Pritisnite tipku **On/off**. Kontrolna lampica rada **Run** svijetli crveno.
7. Uređaj započinje s kuhanjem.

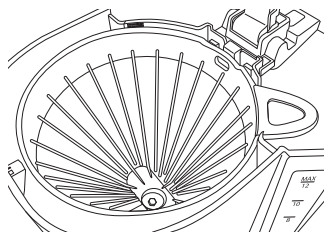

**Napomena:** Za pauziranje kuhanja pritisnite tipku **On/off**. Kontrolna lampica rada **Run** isključuje se. Za nastavak kuhanja ponovno pritisnite tipku **On/off**. Kontrolna lampica rada **Run** ponovno svijetli crveno.

8. Kada je kuhanje završeno, kontrolna lampica rada **Run** isključuje se.
9. Pričekajte otprilike minutu dok kava ne prestane kapati. Zatim uklonite stakleni vrč s ploče za grijanje.
10. Uređaj ima funkciju održavanja topline. Ostavite stakleni vrč na ploči za grijanje kako bi kava ostala topla.
11. Uređaj (uključujući ploču za grijanje) automatski se isključuje nakon 40 minuta ako se ne pritisnu upravljačke tipke nakon završetka kuhanja.
12. Isključite uređaj iz napajanja i ostavite ga da se potpuno ohladi.
13. Očistite uređaj kako je opisano u poglavlju „Čišćenje i njega“.

## 5.4. Podešavanje vremena i funkcija tajmera



**Napomena:** Tipke **Prog**, **Hour** i **Min** ne mogu se koristiti tijekom kuhanja.

1. Spojite mrežni utikač u prikladnu utičnicu. Na LCD zaslonu prikazuje se tvornička postavka „**12:00**“.
2. Pritisnite tipku **Prog**. Indikator „**CLOCK**“ treperi na LCD zaslonu.
3. Više puta pritisnite tipke **Hour** i **Min** kako biste postavili trenutno vrijeme (24-satni format).



**Napomena:** Postavljeno vrijeme vraća se na tvorničku postavku „**12:00**“ ako se uređaj isključi iz napajanja na dulje od 30 sekundi.

4. Ponovno pritisnite tipku **Prog**. Indikator „**TIMER**“ treperi na LCD zaslonu.
5. Više puta pritisnite tipke **Hour** i **Min** kako biste postavili željeno vrijeme početka kuhanja.
6. Pritisnite tipku **Prog** za potvrdu. Kontrolna lampica rada **Auto** zasvijetli zeleno i na LCD zaslonu prikazat će se trenutno vrijeme.



**Napomena:** Za promjenu postavljenog vremena početka, pritisnite tipku **Prog** tri puta dok na LCD zaslonu ne počne treperiti „**TIMER**“. Više puta pritisnite tipke **Hour** i **Min** kako biste postavili željeno vrijeme početka kuhanja. Potom pritisnite tipku **Prog** za potvrdu.



**Napomena:** Za poništavanje funkcije tajmera prije početka rada, pritisnite tipku **On/off** jednom kako biste odmah pokrenuli proces kuhanja ili dvaput kako biste isključili uređaj.

7. Čim se dosegne postavljeno vrijeme početka, uređaj automatski započinje proces kuhanja. Isključuje kontrolna lampica rada **Auto**, a kontrolna lampica rada **Run** svijetli crveno.

## 5.5. Funkcija zaustavljanja kapanja

Ovaj je uređaj opremljen funkcijom protiv kapanja koja sprječava kapanje kave iz držača filtra ako se stakleni vrč nakratko ukloni tijekom kuhanja. Uređaj automatski pauzira proces kuhanja i kapanje kave kada se stakleni vrč ukloni s ploče za grijanje. Ako se stakleni vrč vrati na ploču za grijanje unutar 30 sekundi, proces kuhanja i kapanje kave automatski će se nastaviti.

## 5.6. Automatsko isključivanje

Uređaj se isključuje kada proces kuhanja završi, a upravljačke se tipke ne pritisnu unutar 40 minuta.

## 6. Čišćenje i njega

### 6.1. Čišćenje

1. Prije čišćenja uvijek izvucite mrežni utikač iz utičnice i pustite da se uređaj posve ohladi.



#### **UPOZORENJE – Opasnost od strujnog udara!**

Uređaj nikada nemojte uranjati u vodu ili u druge tekućine. Uređaj nikada nemojte držati pod tekućom vodom.



**Napomena:** Za čišćenje nipošto nemojte koristiti otapala i abrazivna sredstva, tvrde četke, metalne ili oštre predmete. Otapala su štetna po zdravlje i nagrízaju plastične dijelove, abrazivna sredstva za čišćenje i alati grebu površinu.

2. Nakon svake uporabe, vanjske površine kućišta uređaja očistite blago navlaženom krpom, a zatim dobro osušite mekom, suhom krpom.
3. Očistite držač filtra, ventil protiv kapanja i stakleni vrč mekom spužvom u toploj sapunici. Osušite suhom i mekom krpom.



**Napomena:** Pazite da voda (npr. na prekidaču za uključivanje/ isključivanje) ne dospije u unutrašnjost uređaja i utičnicu.

4. Pustite da se svi dijelovi potpuno osuše prije ponovne uporabe uređaja, pohranjivanja ili transporta.

### 6.2. Uklanjanje kamenca

1. Ovisno o sadržaju kamenca u vodi i učestalosti uporabe, u redovitim intervalima čistite uređaj od kamenca.
2. Koristite komercijalno dostupno sredstvo za uklanjanje kamenca i slijedite upute na pakiranju.

Alternativno, možete ukloniti kamenac iz uređaja otopinom octa:

1. Stavite 30 ml bijelog vinskog octa u spremnik za vodu i napunite ga vodom do oznake „**MAX / 12**“.
2. Stavite stakleni vrč na ploču za grijanje. Uvjerite se da je držač filtra s ventilom protiv kapanja u ispravnom položaju u odjeljku filtra.

3. Započnite postupak kuhanja.
4. Ostavite smjesu 15 minuta nakon što je potpuno prošla kroz uređaj. Zatim smjesu bacite.
5. Napunite spremnik za vodu svježom, čistom vodom i ponovite postupak kuhanja.
6. Bacite vodu nakon što iscure.
7. Ponovite postupak s čistom vodom barem još dva puta kako biste uklonili sve ostatke octa.

## 7. Skladištenje i transport

---

1. Očistite uređaj kako je opisano u poglavlju „Čišćenje i njega“.
2. Uređaj uvijek čuvajte u čistom i suhom stanju na suhom i čistom mjestu podalje od dohvata djece, po mogućnosti u originalnom pakiranju.
3. Uvjerite se da uređaj ne može pasti niti se prevrnuti tijekom transporta.
4. Zaštitite uređaj od udaraca i vibracija, posebno prilikom transporta u vozilima.

## 8. Rješavanje problema

---

Uređaj ne funkcionira:

1. Je li uređaj priključen na električnu mrežu?  
Uređaj priključite na električnu mrežu.
2. Je li pregorio osigurač korištene utičnice?  
Provjerite funkciju utičnice drugim uređajem.

Voda prska iz uređaja tijekom kuhanja:

1. Je li uređaj napunjen preko oznake „**MAX / 12**“?  
Isključite uređaj i izlijte višak vode.
2. Je li držač filtra pravilno umetnut?  
Provjerite je li držač filtra čvrsto postavljen u uređaj.

Postoje bijele mrlje ili ostaci unutar uređaja:

1. To su naslage vapnenca.  
Uklonite kamenac iz uređaja kao što je opisano u odjeljku „Uklanjanje kamenca“.



**Napomena:** Kontaktirajte servis ako uređaj i dalje ne radi nakon provjere gore navedenih točaka. Nikada ne pokušavajte sami popraviti uređaj.

## 9. Odlaganje

---



Ispravno odlaganje ovog proizvoda:

Ova oznaka označava da se elektronički uređaji ne smiju odlagati s uobičajenim kućnim otpadom u EU. Rabite sustave povrata i prikupljanja u svojoj zajednici ili se obratite prodavaču kod kojeg je proizvod kupljen.

## 10. Jamstvo

---

Drago nam je što ste odlučili kupiti proizvod naše tvrtke i želimo vam puno zabave i veselja uz ovaj visokokvalitetni proizvod. Naša stroga kontrola proizvodnje osigurava visoku kvalitetu naših uređaja. U slučaju da ipak imate opravdanu reklamaciju, dajemo vam jamstvo u trajanju od 3 godine od datuma kupnje prema sljedećim uvjetima:

Ovo jamstvo ne utječe na vaša zakonska jamstvena potraživanja kao potrošača prema prodavatelju uređaja. Ova prava nisu ograničena jamstvom proizvođača koje dajemo.

Jamstvo koje dajemo vrijedi samo za privatnu upotrebu uređaja i ograničeno je na područje Republike Hrvatske.

**Jamstveni rok iznosi 3 godine od datuma kupnje.**

**VIVESS** odlučuje kako će se ispuniti jamstvo.

Daljnji su zahtjevi isključeni. Ako imate pitanja o proizvodima tvrtke **VIVESS**, obratite se izravno trgovini u kojoj ste kupili proizvod.

Da bi se jamstvo moglo ispuniti, zaposleniku u trgovini obavezno morate predložiti dokaz o kupnji, bilo u obliku originalne fakture ili računa koji ste dobili na blagajni trgovine. Nadalje, serijski broj na uređaju mora biti čitljiv. Nažalost, ne možemo pružiti besplatne usluge jamstva bez dokaza o kupnji. Preporučujemo da sačuvate originalnu ambalažu kako biste osigurali siguran transport uređaja u slučaju jamstvenog zahtjeva.

Popravke u jamstvenom roku smije vršiti isključivo tvrtka tsc technical customer solutions GmbH & Co. KG ili ugovorne radionice koje je tvrtka ovlasila. U slučaju popravaka koje obavljate sami ili u drugim radionicama, svi jamstveni zahtjevi postaju nevažeći i ne postoji pravo na naknadu.

### **Jamstvo se gubi u sljedećim slučajevima:**

- nestručno rukovanje
- mehaničko oštećenje uređaja izvana
- štete pri transportu za potrošne dijelove
- greške u rukovanju i nenamjenska upotreba
- postavljanje uređaja u vlažnim prostorijama ili vani
- štete nastale zbog više sile, rata, poplave, udara munje, Prenapona i drugih razloga na koje **VIVESS** ne može utjecati
- prekomjerna upotreba, posebice ako namjena nije bila samo privatna
- nepridržavanje uputa za upotrebu i grešaka pri ugradnji
- ako uređaj nema tehnički kvar
- troškovi nastali pri transportu i prijevozu, te prilikom montaže i demontaže uređaja

Jamstvo ne uključuje nikakvu daljnju odgovornost s naše strane, posebice nikakvu odgovornost za štetu koja nije nastala na samom uređaju ili koja je uzrokovana kvarom uređaja prije popravka (npr. putni troškovi, troškovi rukovanja itd.).

Međutim, to ne ograničava niti isključuje našu pravnu odgovornost, posebice u skladu sa Zakonom o odgovornosti za proizvode.

Jamstvo koje ispunimo ne produžuju jamstveni rok od 3 godine od datuma kupnje, čak ni u pogledu zamijenjenih komponenti.

**Želimo vam puno zabave s novim uređajem i nadamo se da će i vaš sljedeći proizvod biti proizvod tvrtke VIVESS.**

# VIVESS

**REWE-Zentral GmbH • D-50603 Köln**

**KAFFEEMASCHINE • NAN 7884506 • 7884506432023**