

Emma®

Boxspring Bed

Boxspring Bed





EN

P. 4

NL

P. 8

DE

P. 12

SE

P. 14

DK

P. 16

FR

P. 18



Dream-time is here!

Your Original Boxspring Bed is reality now and you are in for a great night of sleep!



7 reasons for which you made the right choice



- 1 Designed with carefully selected, durable, long-wearing materials.
- 2 Perfect height so that you can get in and out of bed easily.
- 3 Sturdy Oak Feet which ensure great stability.
- 4 The Bonell-spring base makes it highly ergonomic.
- 5 Lean back and relax with our extra padded headboard.
- 6 Our 7-zone pocket spring mattress ensures your shoulders and hips are perfectly supported.
- 7 The optional Emma Flip Topper adds an extra layer of comfort.

Our recommendation for the perfect rest



Clean your cover every six months.

It is easily removeable and machine washable (40 °C).



Take time for yourself and enjoy a good book
before going to sleep.



Try both sides of the topper and find your
preferred firmness.



How to assemble your Emma Boxspring Bed

- 1 Align the left and right bed base so that the slider to attach the headboard is on the same side.

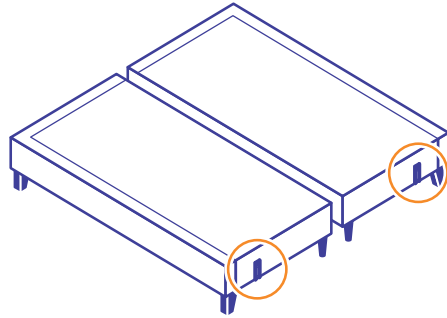

- 2 Attach the six wooden feet to the visible corners of the bed. Three for each base.

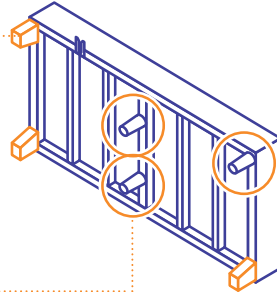

- 3 Now attach the other six plastic feet for extra stability on the non-visible parts of the bed. Three feet per base (see orange circles).

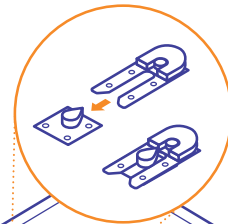

- 4 Now use the mount between the bases to put them together.

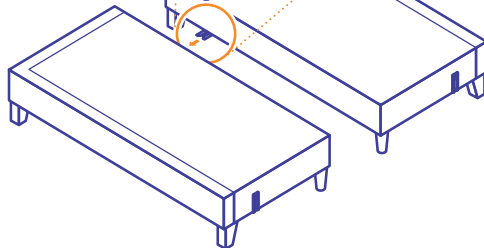

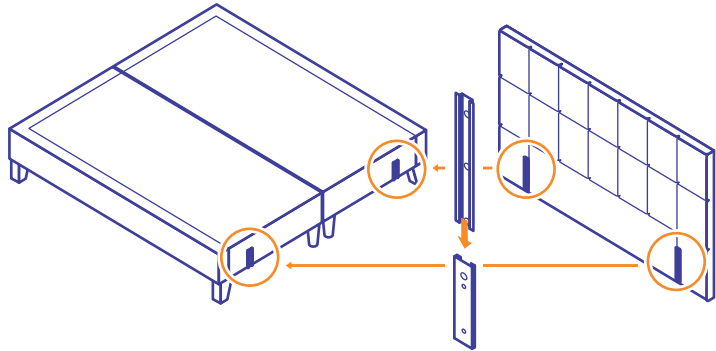

- 5 Push the headboard into the slider on the front of the bed until the headboard touches the floor.

- 6 Open the zipper of the cover to place the mattress inside of it. Close the zipper with the washable white fabric on the top.

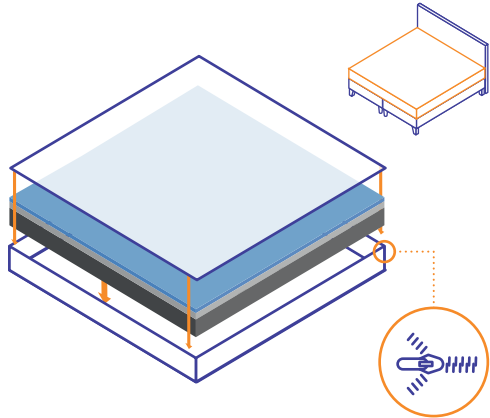

- 7 Finally, if you added a topper to your Boxspring Bed, place the topper on top.

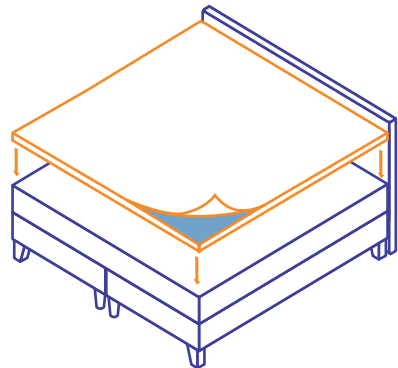

Happy dreams!

Your Emma Team

De tijd van dromen is dichtbij!

Jouw Emma Boxspring Bed is nu werkelijkheid geworden en je bent klaar voor een heerlijke nachtrust!



7 redenen waarom jij de Juiste keuze hebt gemaakt:



- 1 Ontworpen met zorgvuldig geselecteerde, duurzame materialen die lang meegaan.
- 2 Perfecte hoogte, zodat je gemakkelijk in- en uit- bed kunt stappen.
- 3 Stevige eikenhouten poten die voor stabiliteit zorgen.
- 4 De bonnelveren in de bodem maken het zeer ergonomisch.
- 5 Leun achterover en ontspan met ons extra gestoffeerde hoofdeinde.
- 6 Onze 7-zone pocketveringmatras zorgt ervoor dat je schouders en heupen perfect worden ondersteund.
- 7 De optionele Emma Flip Topper voegt een extra laag comfort toe.

Onze aanbeveling voor de perfecte nachtrust:



Reinig je hoes om de 6 weken. Deze is gemakkelijk afneembaar en machinewasbaar (40 °C).



Neem genoeg tijd voor jezelf en geniet van een goed boek voordat je gaat slapen.



Probeer beide kanten uit van de topper om de gewenste stevigheid te vinden.



Hoe zet je jouw emma boxspring bed in elkaar?

- 1 Lijn de linker- en rechterbedbodem uit, zodat het schuifje voor de bevestiging van het hoofdbord zich aan dezelfde kant bevindt.

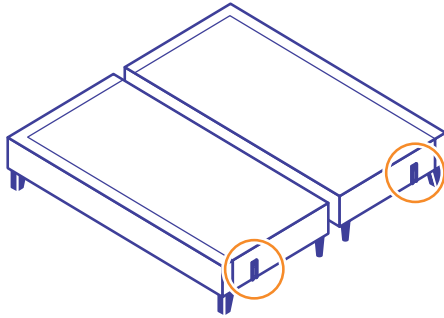

- 2 Bevestig de zes houten voetjes aan de zichtbare hoeken van het bed. Drie voor elke bedbodem.

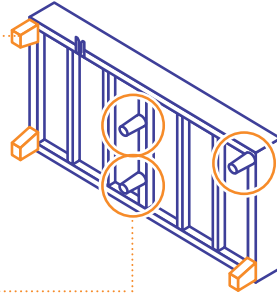

- 3 Bevestig nu de andere zes kunststof voetjes voor extra stabiliteit op de niet-zichtbare delen van het bed. Drie voetjes per basis (zie oranje cirkels).

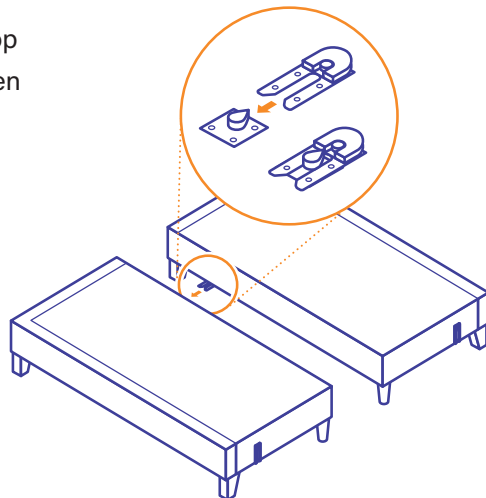

- 4 Gebruik nu de bevestiging tussen de bedbodems om ze in elkaar te zetten.

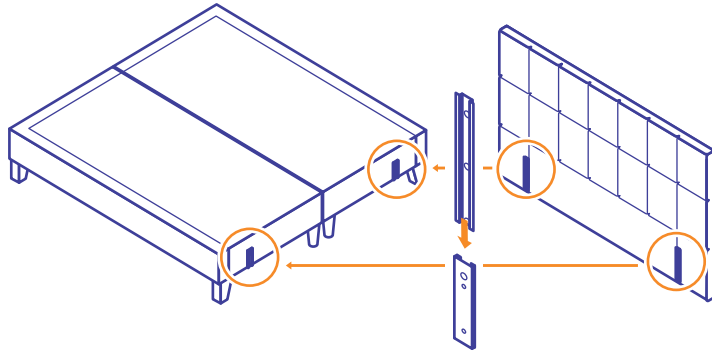

- 5 Duw nu het hoofdbord in het schuifje aan de voorkant van het bed tot het hoofdbord de vloer raakt.

- 6 Open de rits van de hoes om het matras erin te leggen. Sluit de rits met de uitwasbare witte stof aan de bovenkant.

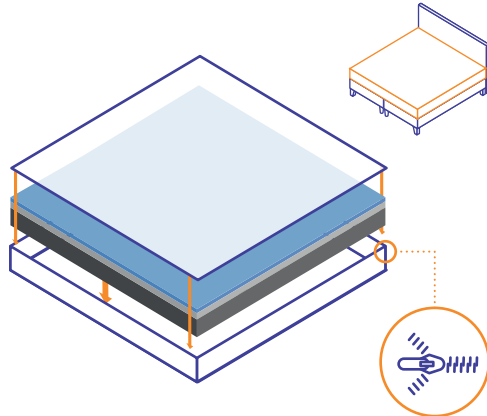

- 7 Tenslotte, als je een topper hebt toegevoegd bij jouw boxspringbed, leg deze dan bovenop.

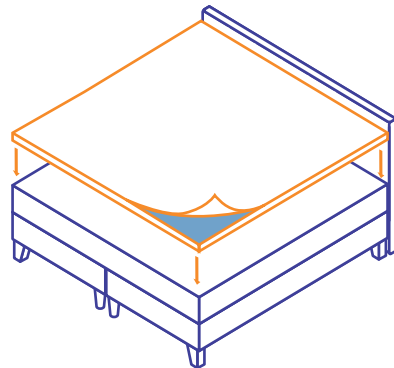

Fijne Dromen!

Jouw Emma Team



Aufwachen!

Dein Emma Boxspring-Bett ist jetzt Realität
und Du kannst Dich auf erholsame Nächte freuen!



7 gründe, warum du die Richtige wahl getroffen hast:



- 1 Sorgfältig ausgewählte Materialien für eine lange Lebensdauer.
- 2 Extra Komfort Höhe, um entspannt aus und ins Bett zu steigen.
- 3 Füße aus hochwertiger Eiche geben Deinem Bett hervorragende Stabilität.
- 4 Bonell-Federkern für eine verbesserte Ergonomie.
- 5 Dein extra gepolstertes Kopfteil zum Anlehnen und Entspannen.
- 6 7-Zonen-Taschenfederkern-Matratze für ultimative Unterstützung dieganze Nacht lang.
- 7 Der Emma Flip Topper sorgt für die Extraportion Komfort.

Unsere empfehlung für guten schlaf:



Reinige Deinen Bezug alle sechs Monate.
Er ist leicht abnehmbar und in der Maschine
waschbar (40 °C).



Nimm Dir Zeit für Dich und genieße
ein gutes Buch vor dem Schlafengehen.



Wende Deinen Topper alle drei Monate.



Aufbauanleitung Emma Boxspringbett

- 1 Richte die linke und rechte Bettbasis so aus, dass sich die Halterungen für die Befestigung des Kopfteils an der selben Seite befinden.

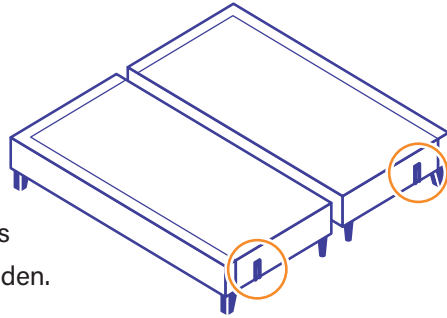

- 2 Befestige die sechs Holzfüße an den sichtbaren Ecken der Bettgestelle. Jeweils drei Füße pro Bettgestell.

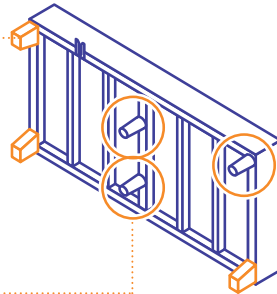

- 3 Befestige die anderen sechs Füße an den nicht sichtbaren Ecken des Bettes, für besseren Halt. Jeweils drei Füße pro Bettgestell (orange Kreise).

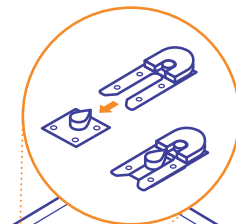

- 4 Verwende nun die Befestigung zwischen den beiden Bettgestellen, um diese aneinander zu fixieren.

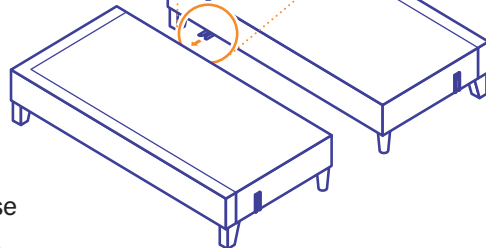

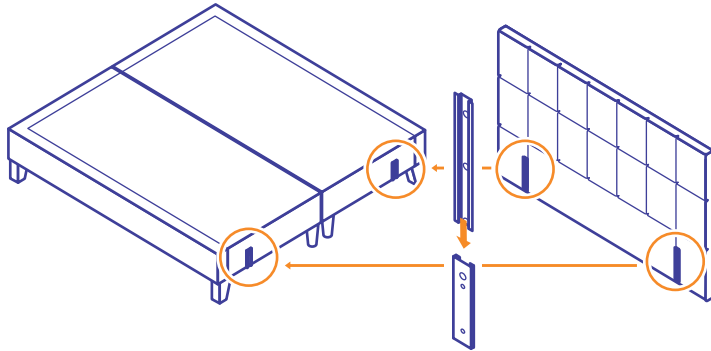

- 5 Schiebe das Kopfteil nun vorne in die Halterungen, bis das Kopfteil den Boden berührt.

- 6 Öffne nun den Reisverschluss des Bezuges, um die Matratze hineinzulegen. Schließe daraufhin den Bezug mit dem oberen weißen aschbaren Teil.

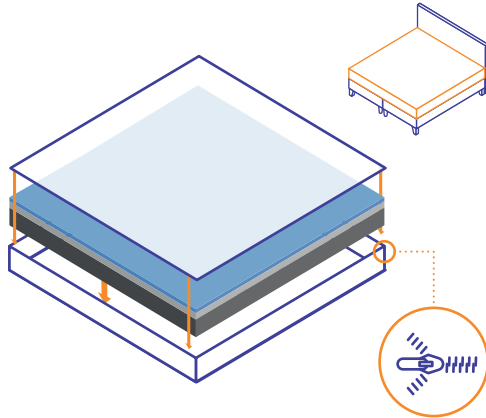

- 7 Lege den Topper auf die Matratze.

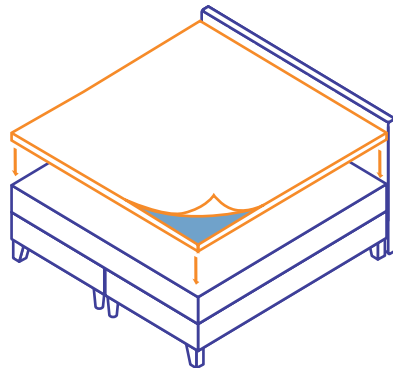

Dein Tag

Powered by Emma



Nu är drömmen här!

Din Emma Boxspring-säng är nu en verklighet och tiden är inne för en god natts sömn.



7 skäl till att du Gjorde ett bra val:



- 1 Noggrant utvalda material för lång hållbarhet.
- 2 En sänghöjd som skapar extra komfort och som gör det enkelt att ta sig i och ur sängen.
- 3 Sängben i ek för att ge din säng bra stabilitet.
- 4 Bonnellfjäderbasen för förbättrad ergonomi.
- 5 Vår extra vadderade huvudgavel som är skön att luta sig mot.
- 6 7-zons fjädermadrass som ger dig maximalt stöd under hela natten.
- 7 Emma bäddmadrassen ger dig extra komfort.

Vår rekommendation för den perfekta sömnen:



Tvätta bäddmadrassens
fodral i maskinen var sjätte månad (40 °C).



Ta tid för dig själv och njut av
en bra bok innan du blundar för natten.



Vänd bäddmadrassen var tredje månad.



Hur monterar du din Emma Boxspring säng

- 1 Lägg de högra och vänstra bottenmadrasserna så att skenorna för huvudgaveln sitter på samma sida.

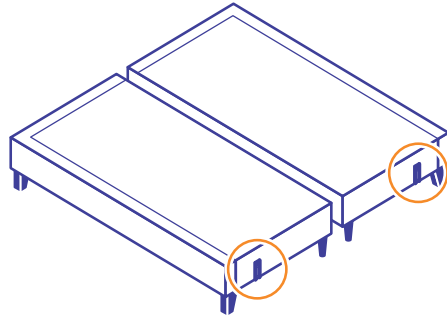

- 2 Fäst de 6 träbenen till de synliga hörnen på sängen. Det vill säga tre på varje bottenmadrass.

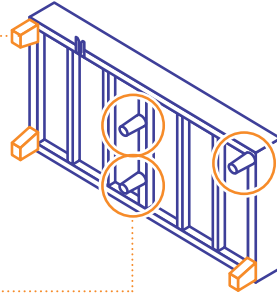

- 3 Fäst de resterande 6 plastbenen (markerad med orangea cirklar) på de icke synliga delarna av sängen.

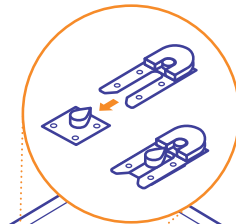

- 4 Använd nu anslutningarna under sängunderlagen för att fästa ihop dem.

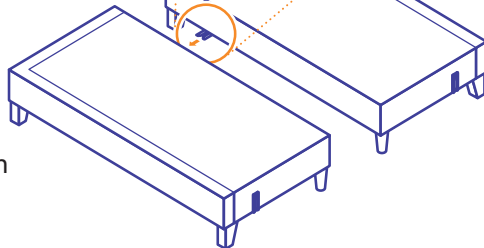

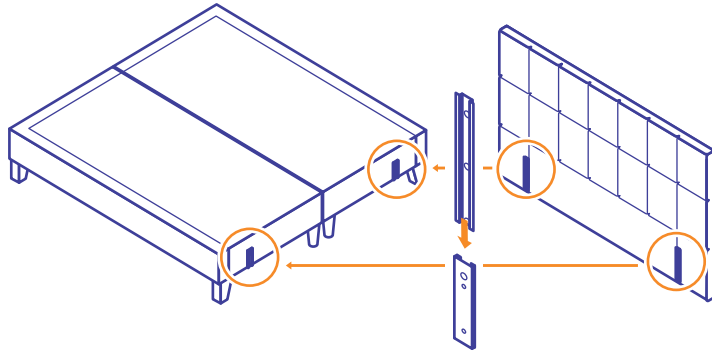

- 5 Fäst sedan huvudgaveln genom att dra den genom skenan tills huvudgaveln nuddar golvet.

- 6 Öppna upp madrassöverdraget genom att öppna dragkedjan. Lägg sedan madrassen inuti den och förslut den sedan med den vita tvättbara delen på toppen.

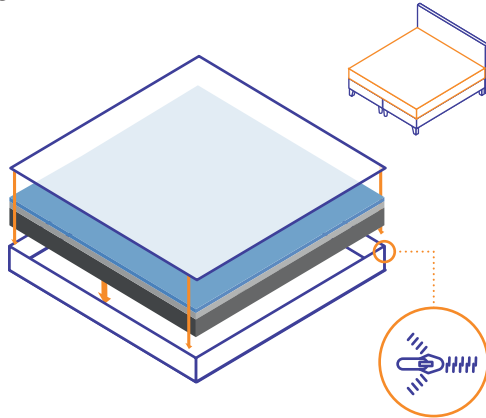

- 7 Slutligen är det bara att placera bäddmadrassen på toppen om du lade till den.

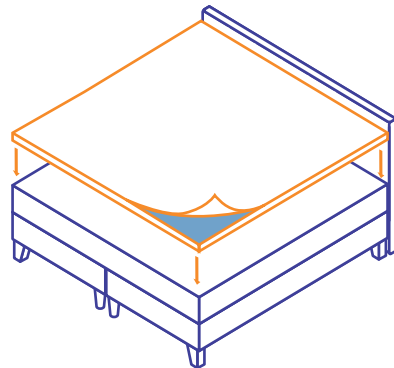

Sov gott!

Ditt Emma Team



Ventetiden er forbi.

Din Emma Kontinentalseng er nu virkelighed, og tiden er inde til en god nattesøvn!



7 grunde til at du Valgte det rigtige



- 1 Udvalgte materialer som kan holde længe.
- 2 Ekstra højde for mere komfort: så du nemmere kan komme i seng og op om morgen.
- 3 Egetræsben for at give din seng god stabilitet.
- 4 Springbasen fra Bonell for forbedret ergonomi.
- 5 Vores ekstra bløde hovedgærde, så du kan læne dig tilbage og slappe af.
- 6 7 zoners pocket springmadras for at give dig en bedste støtte hele natten.
- 7 Topmadrasen giver ekstra komfort.

Vores anbefaling til den perfekte søvn:



Rengør betrækket hver 6 måned.

Det er let at fjerne og kan maskinvaskes (40 °C).



Tag dig tid til dig selv og nyd en god bog inden søvn.



Vend din topmadras hver 3 måned.



Sådan samler du din Emma kontinentalseng

- 1 Placer venstre og højre sengebund ved siden af hinanden, så skinnerne til at fastgøre hovedgærdet er på samme side.

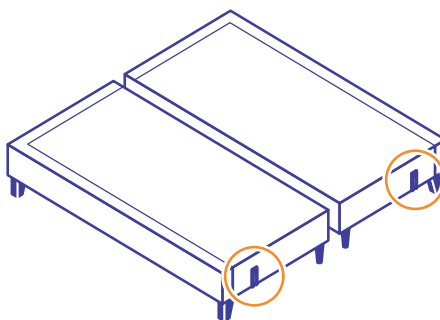

- 2 Fastgør de seks træben til sengens hjørner. Der er tre træben til hver sengebund.

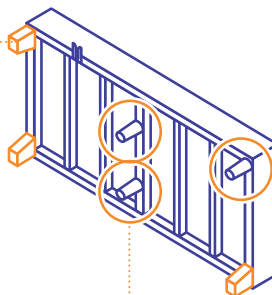

- 3 Fastgør nu de seks andre plastikfødder for at få ekstra stabilitet på det ikke synlige dele af sengen. Tre fod pr sengebund (se orange cirkler).

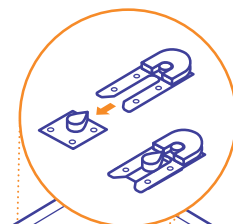

- 4 Brug nu holderen mellem sengebundene til sætte dem sammen.

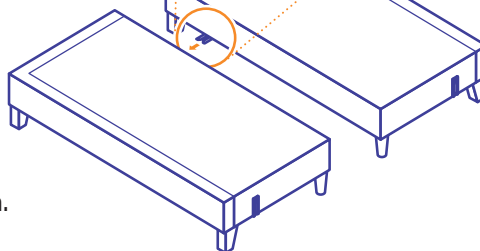

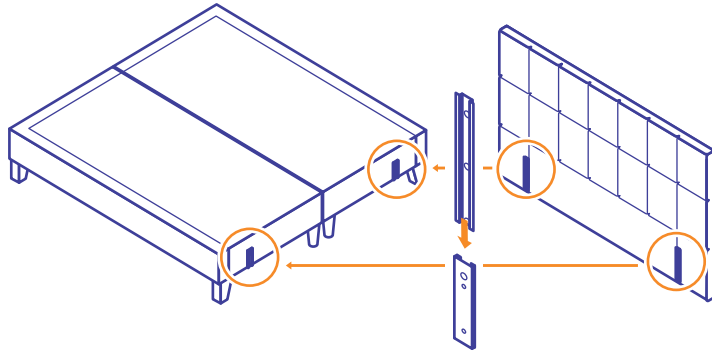

- 5 Skub hovedgærdet ind i skinnerne på forsiden af sengen indtil sengegavlen rører ved gulvet.

- 6 Åben lynlåsen på betrækket og placer madrassen indeni. Luk lynlås med den hvide side på toppen.

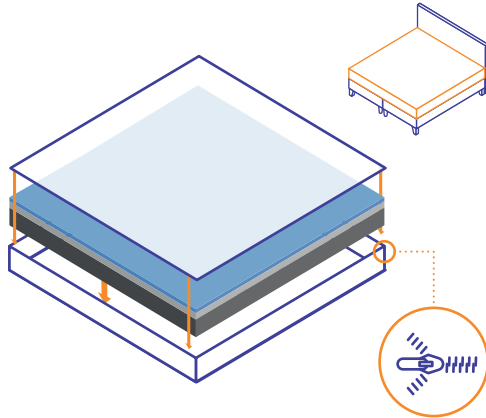

- 7 Til slut skal du placere din topmadræs ovenpå madrassen.

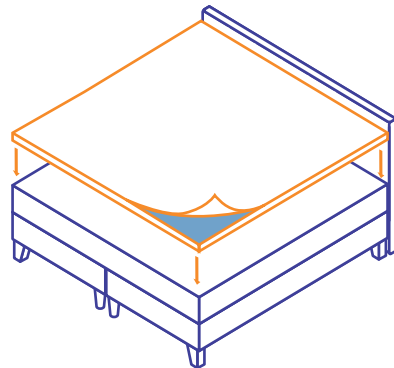

Sov godt!

Dit Emma Team

Le temps des rêves est arrivé !

Votre lit Emma Boxspring est maintenant une réalité et vous allez passer une excellente nuit de sommeil !



7 raisons pour lesquelles Vous avez fait le bon choix :



- 1 Conçu avec des matériaux soigneusement sélectionnés, durables et résistants.
- 2 Hauteur parfaite pour que vous puissiez vous coucher et vous lever facilement.
- 3 Pieds robustes en chêne qui assurent une parfaite stabilité.
- 4 Le sommier Bonell rend le lit boxspring très ergonomique.
- 5 Allongez-vous et détendez-vous grâce à notre tête de lit extra rembourrée.
- 6 Notre matelas à ressorts ensachés 7 zones assure que vos épaules et vos hanches soient parfaitement soutenues.
- 7 Le surmatelas Emma ajoute une couche supplémentaire de confort.

Nos recommandation pour un repos parfait :



Nettoyez votre housse tous les six mois.
Elle est facilement amovible et lavable en machine (40 °C).



Prenez du temps pour vous et profitez d'un bon livre avant
de vous endormir.



Essayez les deux côtés du surmatelas et trouvez votre
fermeté préférée.



Comment assembler votre lit boxspring emma

- 1 Alignez la base des sommiers gauche et droit du lit de façon à ce que la glissière pour fixer la tête de lit soit du même côté.

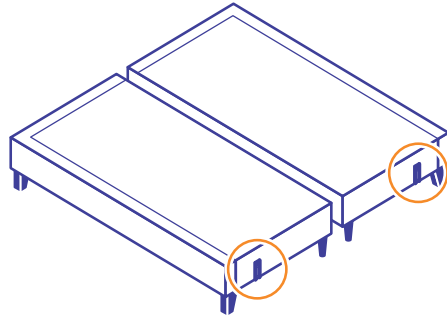

- 2 Fixez les six pieds en bois aux coins visibles du lit. Trois pour chaque base.

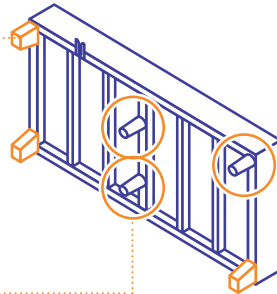

- 3 Maintenant, fixez les six autres pieds en plastique pour une stabilité supérieure sur les parties non visibles du lit. Trois pieds par base (voir les cercles orange).

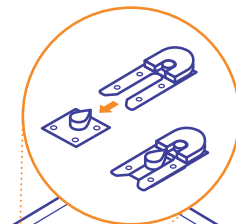

- 4 Utilisez maintenant le support entre les bases pour les assembler.

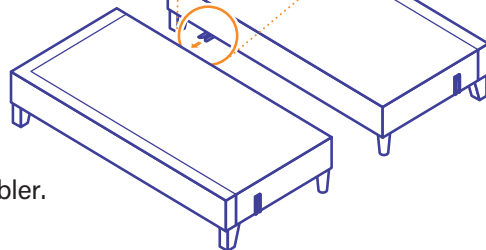

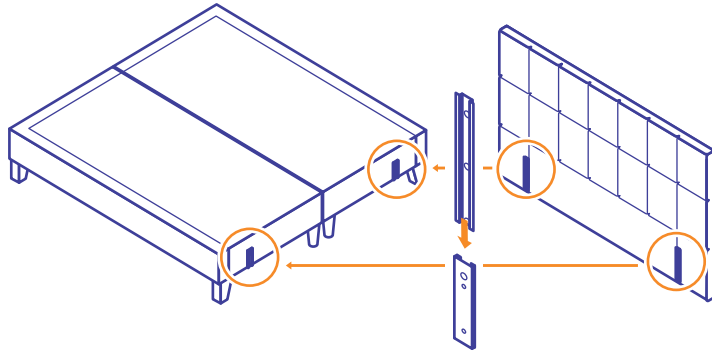

- 5 Poussez la tête de lit dans la glissière à l'avant du lit jusqu'à ce que la tête de lit touche le sol.

- 6 Ouvrez la fermeture éclair de la housse pour y placer le matelas. Fermez la fermeture éclair avec le tissu blanc lavable sur le dessus.

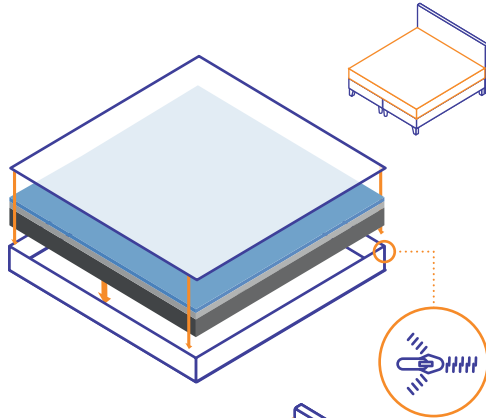

- 7 Enfin, si vous avez ajouté un surmatelas à votre lit Boxspring, placez le surmatelas sur le dessus.

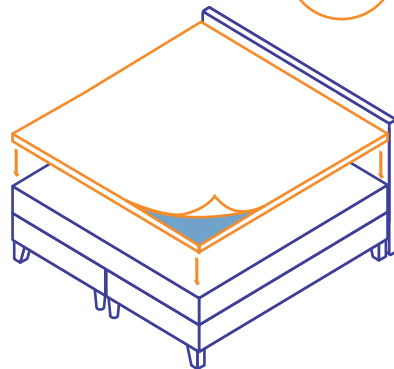

Faites de beaux rêves !

Votre équipe Emma

Emma®

Emma Matratzen GmbH
Wilhem-Leuschner-Straße 78
60329 Frankfurt am Main