

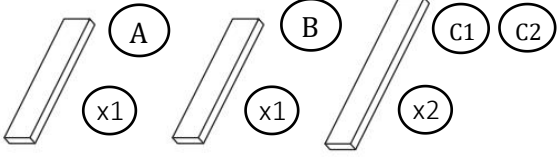

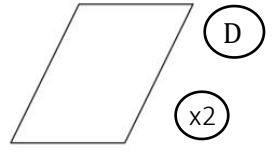
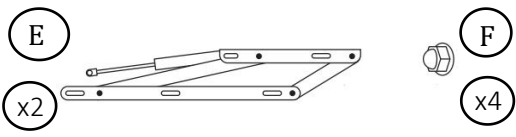

Emma[®]

Original Bed

LISTE DU MATERIEL COFFRE	
	Tête de lit, pied de lit et long pans.
	Fonds
	Equerres et écrous borgne pour fixer les ressorts aux compas.
	Arrêt-matelas.
	Micro-pieds, vis pour micro-pieds, grands tourillons bois, grandes vis d'excentrique, excentriques, capots cache excentrique.
	Vis pour fixer les équerres aux longs pans, séparateur en acier et chevilles de support de plateau.

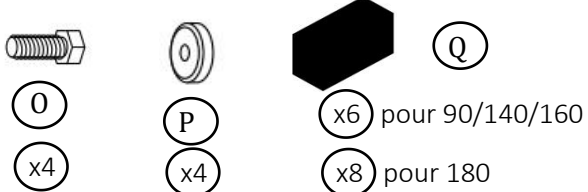
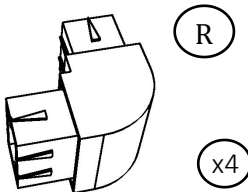
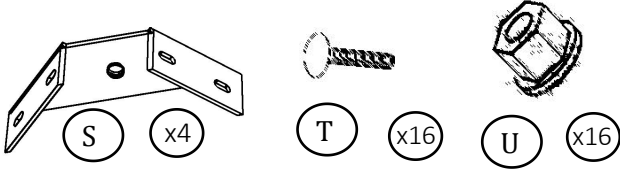
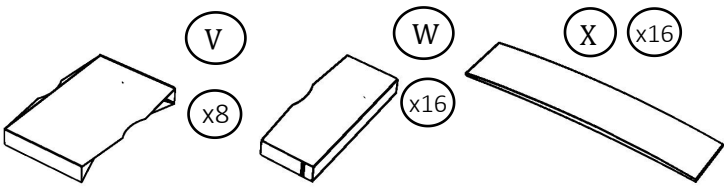
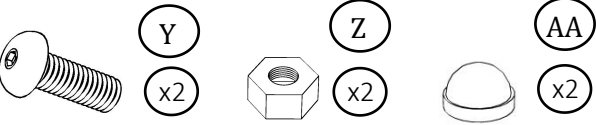
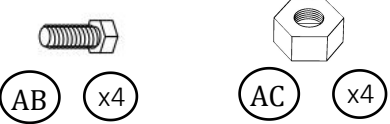
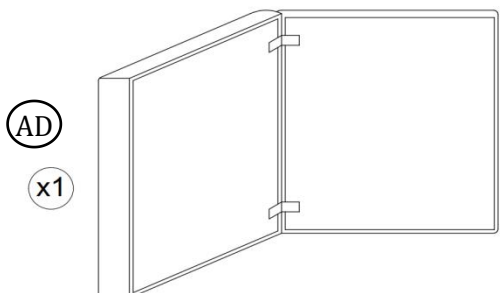
LISTE DU MATERIEL PLATEAU	
	Cornières
	Équerres de nivellement, vis et écrous pour fixer le plateau.
	Goujons central, latéraux et lattes.
	Vis Allen, écrous et écrous borgne pour l'union de la barre centrale.
	Vis et écrous pour l'union plateau – compas.

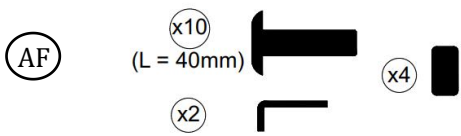
LISTE DU MATERIEL TÊTE DU LIT	
	Tête du lit
	Barre métallique union tête du lit-lit.
	Vis pour fixer barre métallique union tête du lit-lit, clés Allen et feutres adhésifs.

Étape 1: Préparer au sol les pièces à attacher:

- Longs pans.
- Tête et pied du lit.
- Matériel nécessaire au montage du plateau à lames.

REMARQUE: Il convient de mettre le carton de l’emballage sur le sol et de monter le lit dessus pour éviter les rayures sur les pièces du lit.

Étape 2: Monter les grands tourillons bois et les grandes vis d’excentriques jusqu’en butée. Répétez cette étape pour chacun des coins.

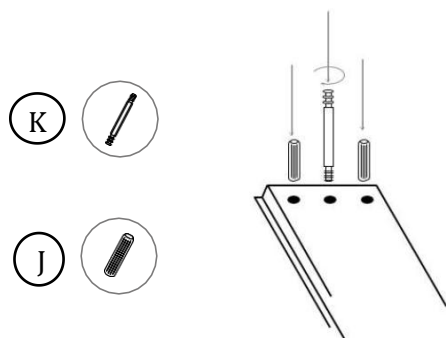

Étape 3: Positionner la tête de lit, pied de lit et les longs pans avec la rainure vers le haut. Insérer les excentriques avec la flèche en direction de l’extrémité des pans.

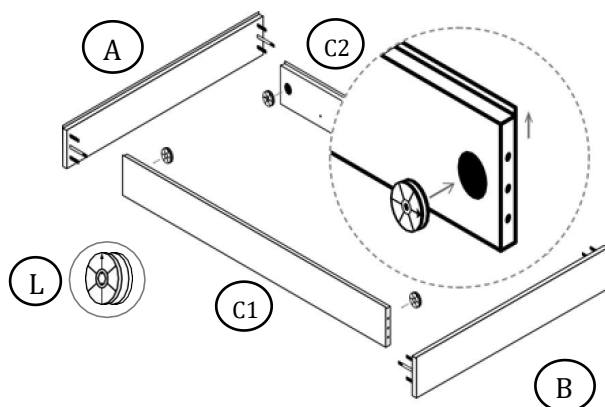

Étape 4: Emboîter les courts pans dans les longs pans (tapoter à la main pour assembler les éléments). Serrer les excentriques sans le sens des aiguilles d’une montre.

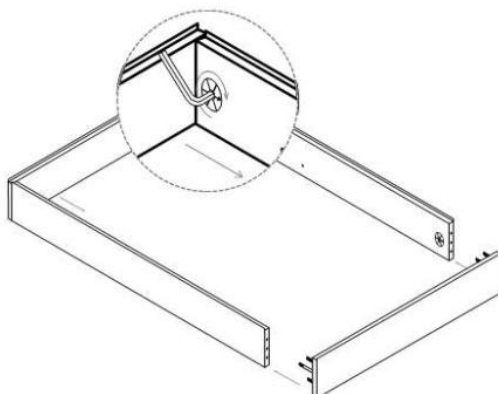

Étape 5: Poser les caches plastiques noirs sur les excentriques.

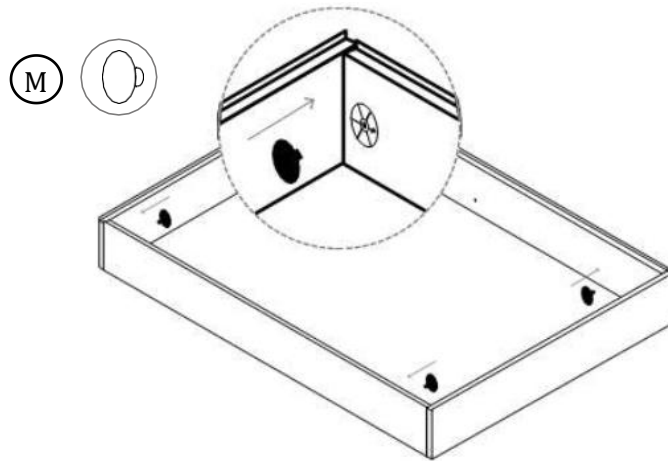

Étape 6: Poser les 2 éléments de fond (face noire vers l'intérieur du coffre). Fixer les vis et les micro-pieds dans l'ordre indiqué.

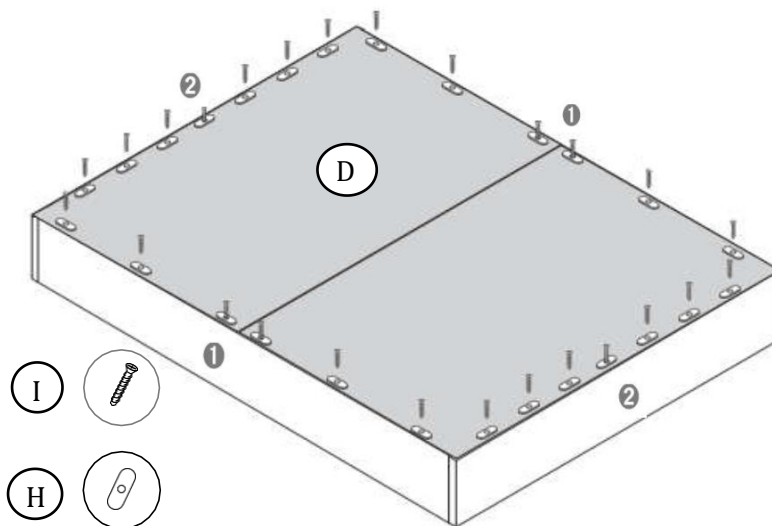

Étape 7: Dévisser l'écrou borgne fixé sur le compas. Desatorniller la tuerca que hay en el compás. À la suite de, positionner le bras du vérin sur la vis et à l'aide de votre clé, resserrer l'écrou borgne en laissant un jeu de 3 mm.

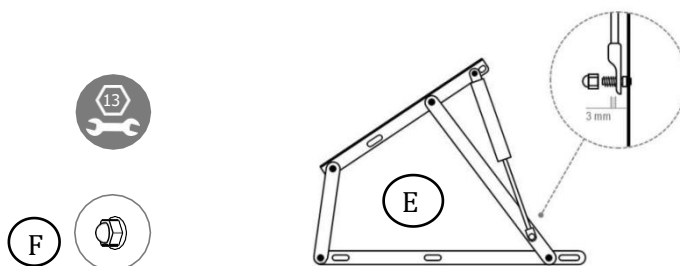

Étape 8: Positionner les trous de fixation du compas en face des trous de fixation intégrés dans le long pan. Après, positionner l'séparateur en acier entre le long pan et le mécanisme. Enfin, fixer l'ensemble avec les boulons en serrant modérément.

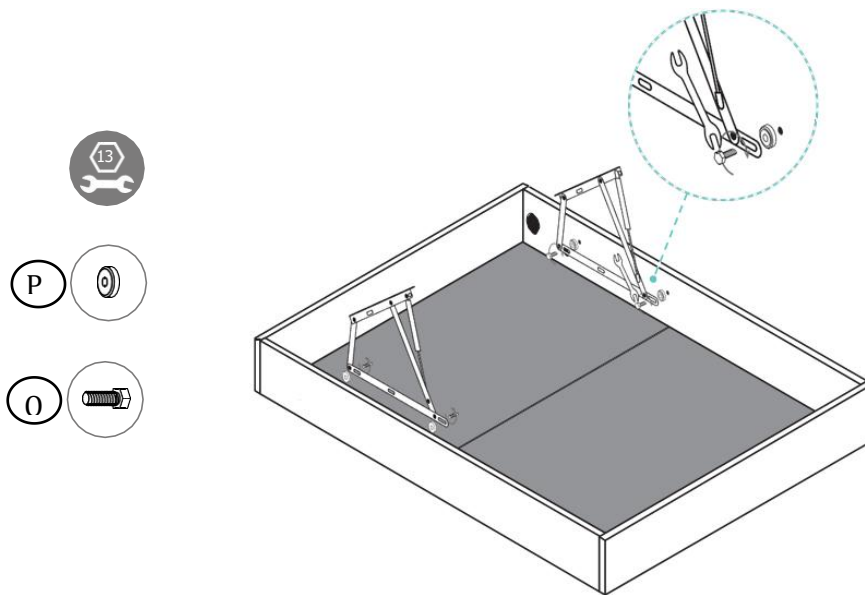

Étape 9: Placer les pièces rectangulaires pour le support du plateau dans les positions indiquées.

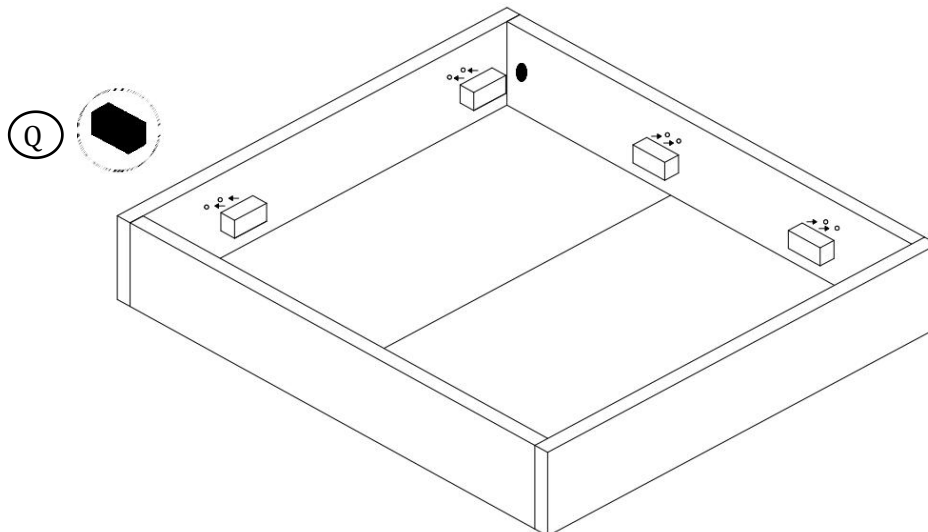

Les étapes suivantes sont nécessaires pour le montage du plateau à lames.

Étape 10: Prendre les cornières métalliques et les insérer à l'aide d'un marteau aux barres métalliques pour former la structure du plateau.

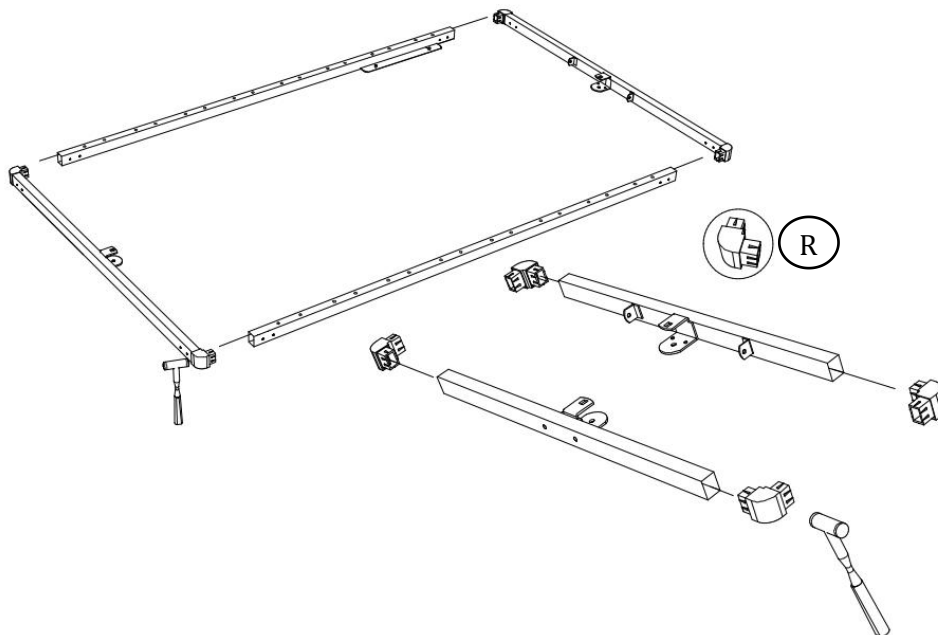

Étape 11: Placer les équerres de nivellement dans les zones indiquées en les vissant à la structure du plateau.

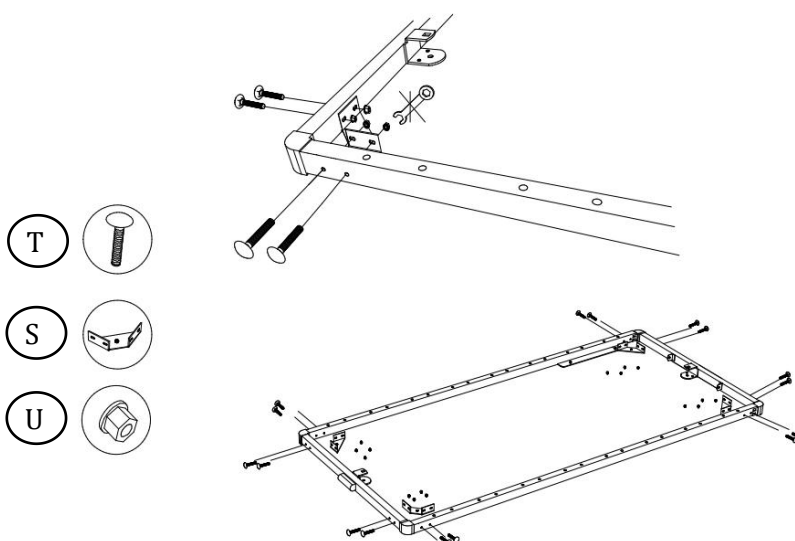

Étape 12: Ajouter les goujons sur la barre métallique centrale.

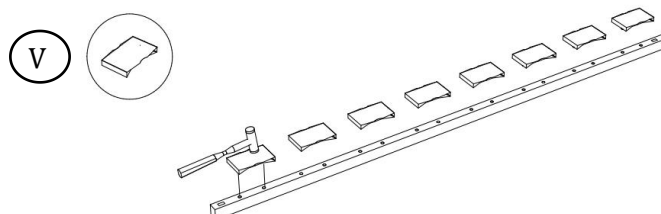

Étape 13: Placer la barre métallique centrale dans la structure du plateau sur les supports indiqués, en les serrant à l'aide de vis et d'écrous.

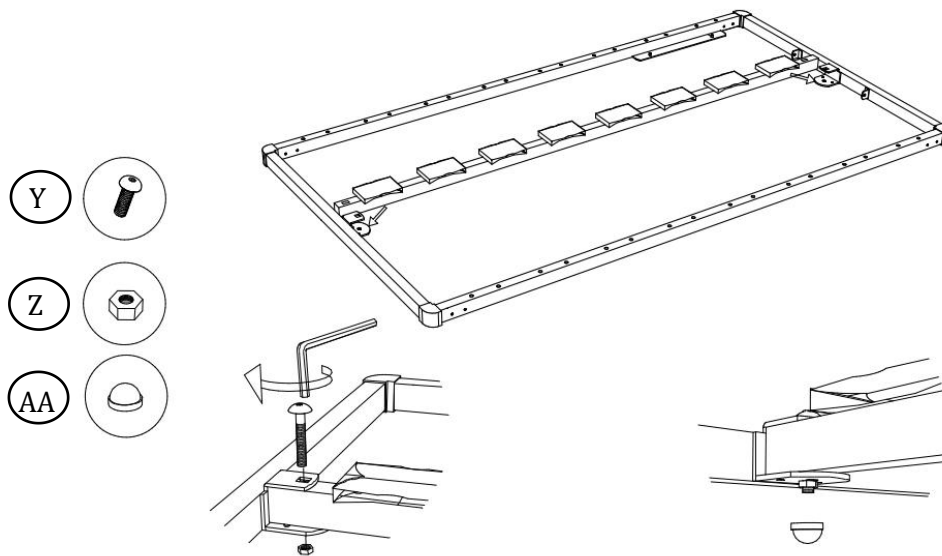

Étape 14: Insérer l'arrêt-matelas.

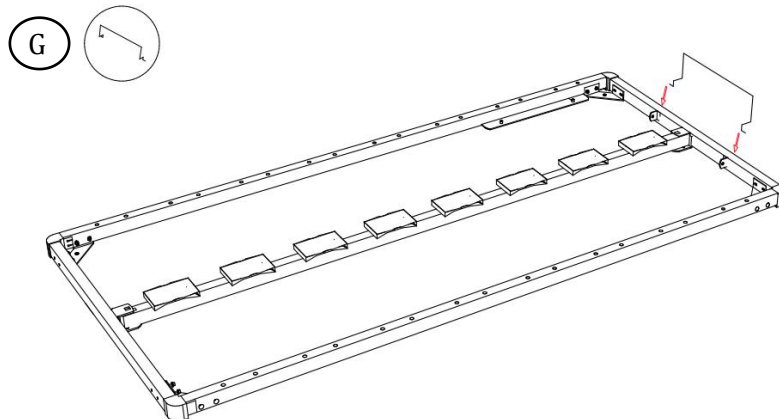

Étape 15: Insérer les lames sur les goujons centraux et placer à l'autre extrémité les goujons latéraux. Une fois placés, insérer les crampons dans les barres métalliques.

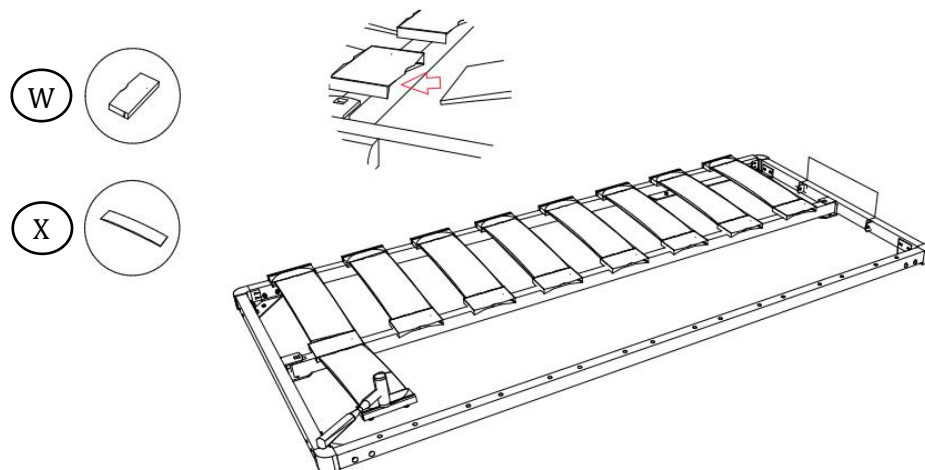

Étape 16: Avec l'aide d'une autre personne, se positionner à droite et à gauche du coffre. Soulever le plateau en même temps et placer les vis du plateau dans les trous des mesures dans l'ordre indiqué. Commencer par insérer les deux vis les plus proches de la tête de lit, puis les deux suivantes. Enfin, serrer les écrous.

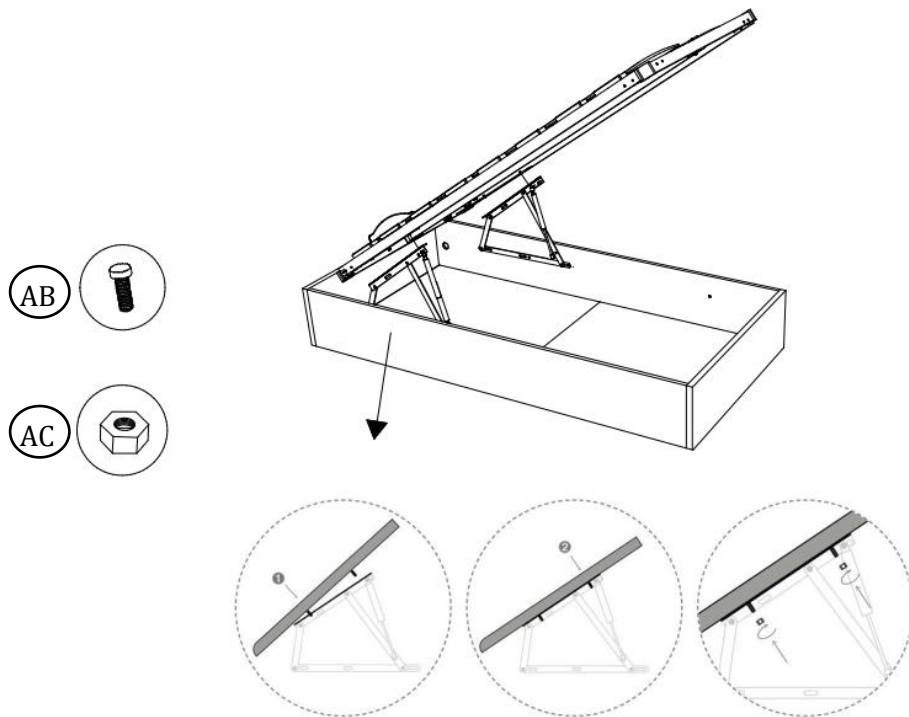

Étape 17: Placer le matelas et descendre le plateau.

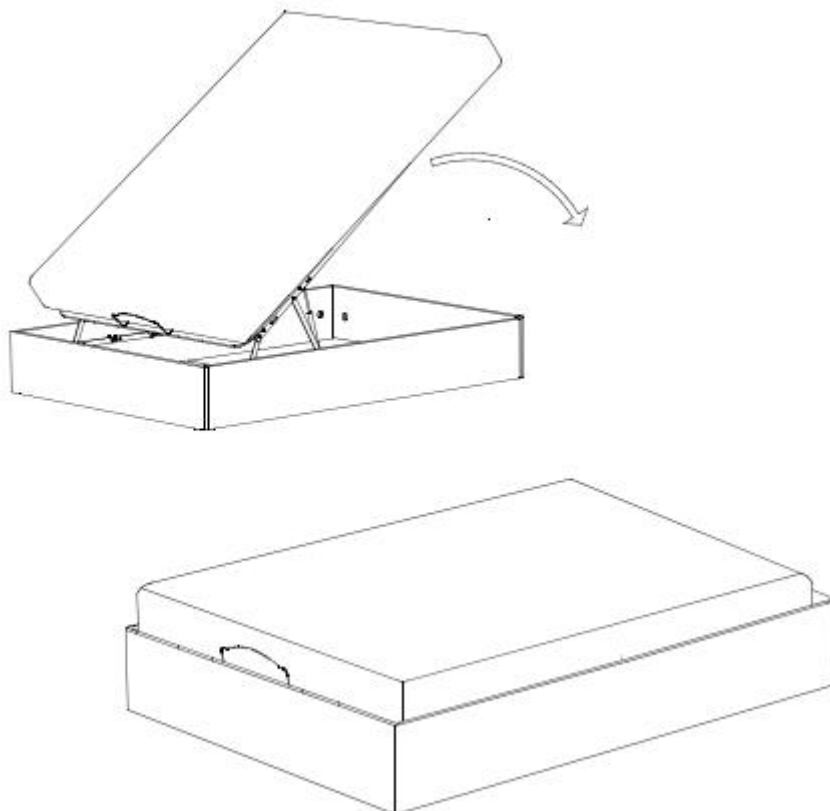

Étape 18: Visser les barres métallique union tête du lit-lit à l'arrière de la tête de lit.

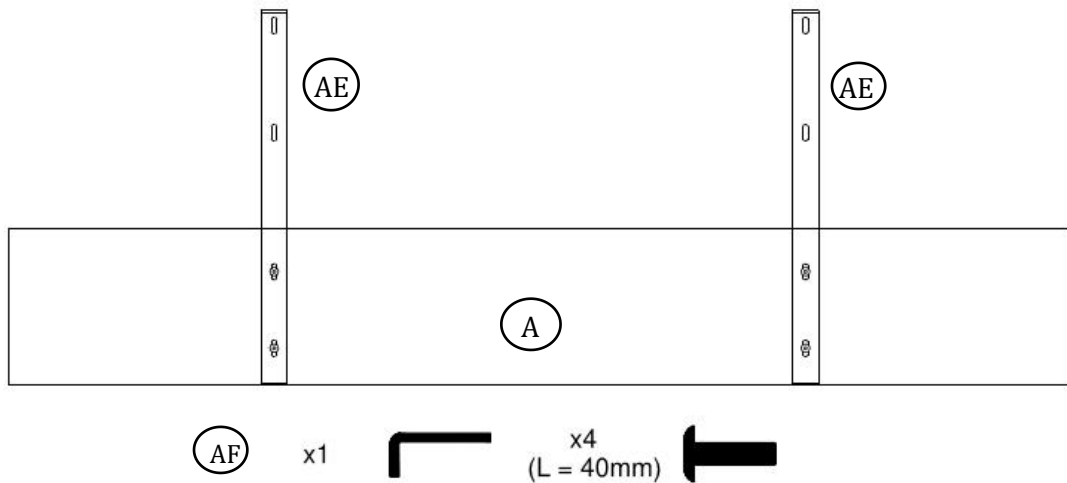

Étape 19: Fixer la tête de lit au lit en la vissant avec les autres trous sur le tube métallique.

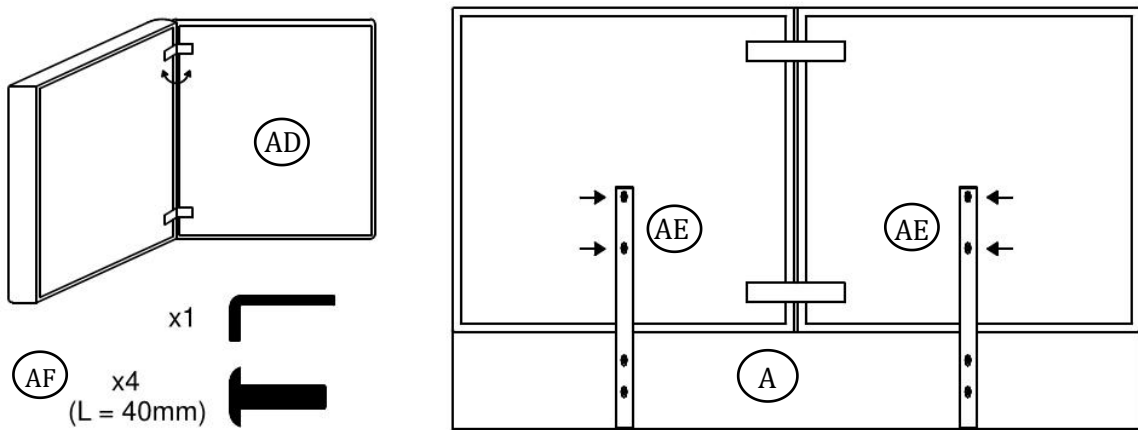

Étape 20: Coller les feutres sur le tube métallique pour éviter toute friction de la vis.

