

Cajas registro domiciliar y trampas de grasa

23, 70 y 90 lts

Características y Beneficios

- Tapa antideslizante
- Requiere poco mantenimiento
- No se corroe
- Resistencia a variaciones climáticas
- Livianas
- Amigable con el medio ambiente
- Material 100% reciclable
- Ofrece gran resistencia mecánica
- Fácil instalación

Usos:

- Registro sanitario
- Registro pluvial
- Registro p/válvulas
- Cajas sumidero
- Caja sifón
- Caja reunidora de caudal
- Caja trampa de grasa, etc.

Accesorios según aplicación

- Empaque p/tubería 2" ASTM D-2241
- Empaque p/tubería 3" ASTM D-2241
- Empaque p/tubería 4" ASTM D-2241

Ensamblaje:

- Para empaque de 2" perforar un diámetro de 2.5"
- Para empaque de 3" perforar diámetro de 3.75"
- Para empaque de 4" perforar un diámetro de 4.75"
- Para la aplicación de caja sifón o trampa de grasa perforar la caja según marcas
- Para las otras aplicaciones perforar a conveniencia

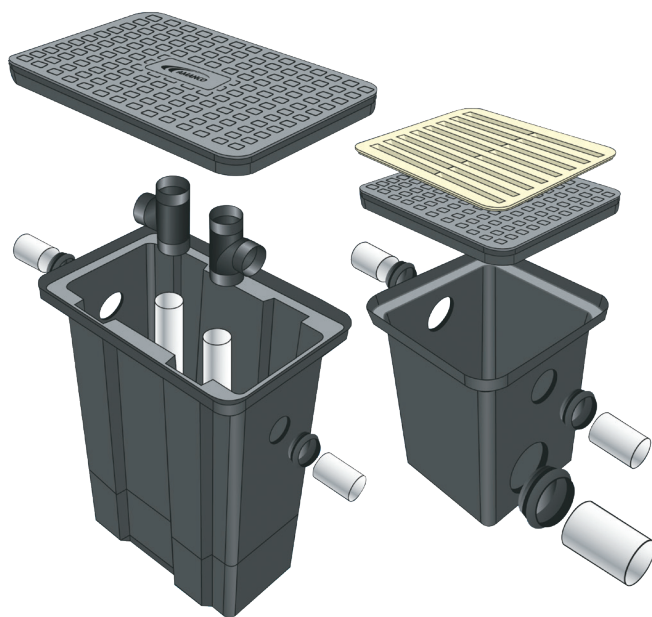

Dimensiones Caja 23 litros

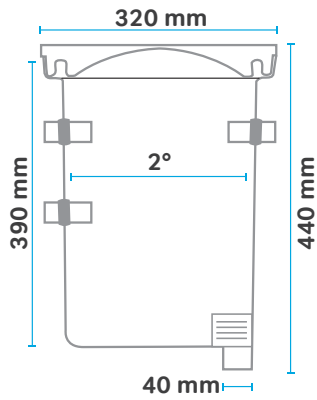

Dimensiones Caja 70 litros

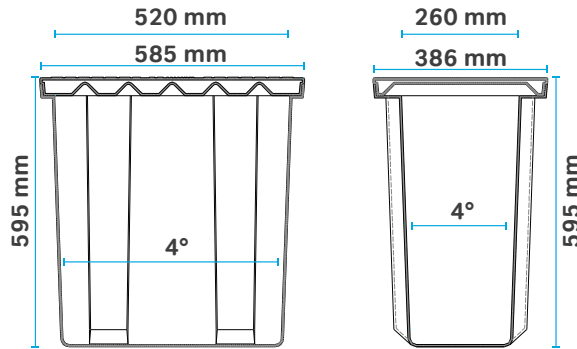

Dimensiones Caja 90 litros

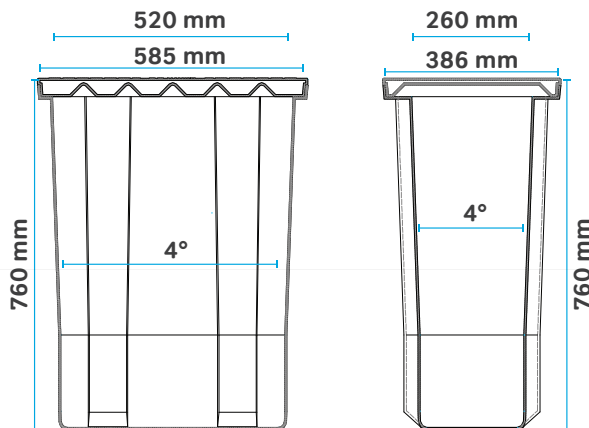

Guatemala
T. (502) 7600-0100
www.wavin.com/es-gt

El Salvador
T. (503) 2500-9200
www.wavin.com/es-sv

Honduras
T. (504) 2545-2400
www.wavin.com/es-hn

Nicaragua
T. (505) 2298-2960
www.wavin.com/es-ni

Costa Rica
T. (506) 2209-3400
www.wavin.com/es-cr

Panamá
T. (507) 305-9600
www.wavin.com/es-pa